

ISSN (Print): 2304–5809
ISSN (Online): 2313–2167

Науковий журнал
«МОЛОДИЙ ВЧЕНИЙ»

№ 2 (66) лютий 2019 р.

Редакційна колегія журналу

Сільськогосподарські науки

Базалій В.В. – д-р с.-г. наук
Балашова Г.С. – д-р с.-г. наук
Клименко М.О. – д-р с.-г. наук
Коковіхін С.В. – д-р с.-г. наук
Лавриненко Ю.О. – д-р с.-г. наук
Писаренко П.В. – д-р с.-г. наук

Історичні науки

Змерзлий Б.В. – д-р іст. наук

Юридичні науки

Бернацька Н.І. – канд. юрид. наук
Стратонов В.М. – д-р юрид. наук

Політичні науки

Наумкіна С.М. – д-р політ. наук
Яковлев Д.В. – д-р політ. наук

Педагогічні науки

Козяр М.М. – д-р пед. наук
Рідей Н.М. – д-р пед. наук
Федяєва В.А. – д-р пед. наук
Шерман М.І. – д-р пед. наук
Шипота Г.Є. – канд. пед. наук

Філологічні науки

Шепель Ю.О. – д-р філол. наук

Філософські науки

Лебедева Н.А. – д-р філос. в галузі культурології

Технічні науки

Гриценко Д.С. – канд. техн. наук
Дідур В.А. – д-р техн. наук
Шайко-Шайковський О.Г. – д-р техн. наук

Економічні науки

Іртищева І.О. – д-р екон. наук
Козловський С.В. – д-р екон. наук
Шапошников К.С. – д-р екон. наук

Медичні науки

Нетюхайло А.Г. – д-р мед. наук
Пекліна Г.П. – д-р мед. наук

Ветеринарні науки

Морозенко Д.В. – д-р вет. наук

Мистецтвознавство

Романенкова Ю.В. – д-р мистецт.

Психологічні науки

Шаванов С.В. – канд. псих. наук

Соціологічні науки

Шапошникова І.В. – д-р соц. наук

Міжнародна наукова рада

Adam Wrobel – Doktor, Associate Professor (Poland)
Arkadiusz Adamczyk – Professor, Dr hab. in Humanities (Poland)
Giorgi Kvinikadze – PhD in Geography, Associate Professor (Georgia)
Inessa Sytnik – Professor, dr hab. in Economics (Poland)
Janusz Wielki – Professor, dr hab. in Economics, Engineer (Poland)
Javad Khamisabadi – Professor, PhD in Industrial management (Iran)
Michal Sojka – Doctor in Engineer (Poland)
Stanislaw Kunikowski – Associate Professor, Dr hab. (Poland)
Wioletta Wojciechowska – Doctor of Medical Sciences (Poland)
Вікторова Інна Анатоліївна – доктор медичних наук (Росія)
Глушченко Олеся Анатоліївна – доктор філологічних наук (Росія)
Дмитрієв Олександр Миколайович – кандидат історичних наук (Росія)
Марусенко Ірина Михайлівна – доктор медичних наук (Росія)
Швецова Вікторія Михайлівна – кандидат філологічних наук (Росія)
Яригіна Ірина Зотовна – доктор економічних наук (Росія)

Повний бібліографічний опис всіх статей журналу представлено у:
Національній бібліотеці України імені В.І. Вернадського,
Науковій електронній бібліотеці Elibrary.ru

Журнал включено до міжнародних каталогів наукових видань і наукометричних баз:
GoogleScholar, CiteFactor, Research Bible, Index Copernicus.

Свідоцтво про державну реєстрацію
друкованого засобу масової інформації – серія КВ № 18987-7777Р від 05.06.2012 р.,
видане Державною реєстраційною службою України.

ЗМІСТ**ПСИХОЛОГІЧНІ НАУКИ**

- Амплеєва О.М.**
Взаємозв'язок емоційного інтелекту з різними напрямками практичної психології.....145
- Габузь Ю.О., Ніщук Г.М.**
Психологічні особливості шкільної дезадаптованості учнів початкової школи.....150
- Parasiei-Hocher Alina**
Results' analysis of the implementation of the spiritual development program of orphan children in adults age.....155
- Пляка А.В., Ольховська А.Б.**
Емоційна компетентність як складова професійної компетентності майбутніх фахівців фармацевтичного сектору.....159
- Силка О.О.**
Селфі-адикція:
теоретичний огляд проблеми.....163

ІСТОРИЧНІ НАУКИ

- Короткий О.В.**
Історія ув'язнення в Гетьманщині:
правовий аспект.....167

ВІЙСЬКОВІ НАУКИ

- Самсонов Ю.В., Мудрик В.Г.**
Актуальність використання сучасної навчально-матеріальної бази для навчання військовослужбовців Національної гвардії України під час занять з вогневої підготовки.....171

ПОЛІТИЧНІ НАУКИ

- Кирпичник Р.І.**
Особливості формування політичної культури Фінляндії.....175

ЮРИДИЧНІ НАУКИ

- Кулик О.І.**
Поняття господарсько-правового стимулювання використання альтернативних джерел енергії.....179
- Мігашко В.Є.**
Вплив практики Європейського суду з прав людини на розвиток судової практики в Україні.....184
- Мігашко В.Є.**
Механізми захисту прав юридичних осіб в контексті Конвенції про захист прав людини і основоположних свобод.....189
- Пеньковська С.М.**
Державна мова в Україні:
аналіз правового регулювання.....193

ДЕРЖАВНЕ УПРАВЛІННЯ

- Сидоренко А.І., Мусаєлян А.В.**
Напрями підвищення кваліфікації державних службовців (на прикладі Миколаївської області).....200

СОЦІАЛЬНІ КОМУНІКАЦІЇ

- Бурківська А.Ю., Григораш С.М.**
Специфіка інформаційно-видової структури тижневика «Репортер».....204
- Мизнікова Т.В.**
Жанрові особливості жіночої прози на книжковому ринку України: гендерний контекст.....208
- Сидоренко А.І., Праничук О.В.**
Нормативно-правова база в галузі архівної справи України: історіографія дослідження.....211
- Сидоренко А.І., Римбу В.Р.**
Дослідження змісту освіти та формування компетенцій документознавців в межах спеціальності «Інформаційна, бібліотечна та архівна справа».....215

ФІЗИКО-МАТЕМАТИЧНІ НАУКИ

- Крутик А.В.**
Математическое прогнозирование на короткие промежутки времени с использованием скользящего метода сглаживания переменной разности «асимметричной четырехточечной функцией».....219

ТЕХНІЧНІ НАУКИ

- Гого В.Б., Михайлов О.І.**
Обгрунтування напрямку підвищення ефективності систем шахтних підйомних установок225
- Стовпник С.М., Ган А.А., Шайдецька А.В.**
Формування стійкості ґрунтового масиву навколо тунелів мілкового закладання.....230
- Трубачев С.І., Колодежний В.А., Петрик В.О., Сіренко А.П.**
Чисельне моделювання поля напружень в циліндрі з отворами.....236

ЕКОНОМІЧНІ НАУКИ

- Alla Mostepaniuk, Mohammadreza Parish**
Determinants of health status in high income countries.....240
- Bugaenko Irina**
Aspects of formation and determination of the status of protective zones in the system of registration and accounting of National Natural Parks of Ukraine.....244
- Воскресенська О.Є., Фурсов А.М.**
Event-менеджмент в управлінні розвитком подієвого туризму.....248

Дорофеев Д.А. Методологічні засади запровадження та використання фінансових інновацій у небанківському фінансовому секторі.....253	Роганова Г.О., Вовк А.В. Аналіз фінансової діяльності і прогнозування перспектив розвитку страхової компанії на основі багатофакторної моделі рентабельності.....276
Зелінська Г.О., Потьомкіна Н.Ю. Індекс людського розвитку як індикатор якості життя населення.....260	Романець Т.В. Історична еволюція поглядів на заробітну плату.....282
Криленко В.І., Данік Н.В., Кольченко С.П. Фінансовий контролінг як прогресивна форма внутрішнього контролю підприємства.....267	Скрипник М.І., Шевчук Н.В. Концепція реформування податків на споживання в Україні.....285
Макаренко У.Б. Удосконалення стратегії фінансового забезпечення діяльності медійних корпорацій в Україні..... 270	Скрипник М.І., Якименко А.І. Особливості проведення фінансового аудиту операцій з нарахування та сплати ПДВ.....290
	Яцик Т.В. Поняття крипто-активів у системі фінансового обліку..... 295

CONTENTS**PSYCHOLOGICAL SCIENCES**

- Amplieieva Olha**
Interaction of emotional intelligence with different directions of practical psychology.....145
- Gabuz Ylia, Nishuk Galina**
Psychological characteristics of school department of primary school schools.....150
- Parasiei-Hocher Alina**
Results' analysis of the implementation of the spiritual development program of orphan children in adults age.....155
- Plyaka Lyubov, Olkhovska Angela**
Emotional competence as a complex of professional competency of future factors pharmaceutical sector.....159
- Sylka Olena**
Selfie-addiction: theoretical review of the problem.....163

HISTORICAL SCIENCES

- Korotkii Olexiy**
The history of imprisonment in the Hetmanate: the legal aspect167

MILITARY SCIENCES

- Samsonov Yuriy, Mudrik Vadim**
Actuality of using the modern educational and material basis for training of the National Guards of Ukrainian military trainers at the time of training preparation.....171

POLITICAL SCIENCES

- Kyrpychnyk Ruslan**
Features of formation of political culture of Finland.....175

LAW SCIENCES

- Kulyk Oleh**
Definition of the economic and legal stimulation of the use of energy from renewable sources.....179
- Mihashko Valentyn**
Influence of the European Court of Human Rights practice for development of judicial practice in Ukraine.....184
- Mihashko Valentyn**
Mechanisms of protection of the rights of legal entities in the context of the Convention on the Protection of Human Rights and Fundamental Freedoms.....189
- Penkovska Sofia**
State language in Ukraine: analysis of legislative regulation.....193

STATE ADMINISTRATION

- Sydorenko Alla, Musaelyan Alla**
Directions of professional development of public servants (the case of Mykolaiv region).....200

SOCIAL COMMUNICATIONS

- Burkivska Liliia, Hryhorash Svitlana**
Informational structure specificity of the Reporter weekly newspaper.....204
- Myznikova Tetiana**
The genre features of women`s prose on the book market of Ukraine: gender context.....208
- Sydorenko Alla, Prannychuk Olha**
Normative legal framework in the archival affairs of Ukraine: study historyography.....211
- Sydorenko Alla, Rumby Viorika**
Research of the contents of education and formation of documentation competences in the sphere of specialties «Informational, library and archive business».....215

PHYSICAL AND MATHEMATICAL SCIENCES

- Krutik Aleksandr**
Mathematical prediction for short periods of time using the sliding method of smoothing the variable difference "asymmetric four-point function".....219

ENGINEERING SCIENCES

- Gogo Volodymyr, Mihaylov Oleksii**
Justification of the direction of improving the efficiency of systems of mine housing plants.....225
- Stovpnyk Stanislav, Gan Anatolii, Shaidetska Liubov**
Formation of sustainability of soil massive including tunnels of a multi-pleasure.....230
- Trubachev Serhii, Kolodezhnyi Valerii, Petryk Vladyslav, Sirenko Anatolii**
Numerical modeling of the stress field in the cylinder with honors.....236

ECONOMIC SCIENCES

- Alla Mostepaniuk, Mohammadreza Parish**
Determinants of health status in high income countries.....240
- Bugaenko Irina**
Aspects of formation and determination of the status of protective zones in the system of registration and accounting of National Natural Parks of Ukraine.....244
- Voskresenska Olena, Fursov Anatolii**
Event-management in the management of event tourism development.....248

Dorofeiev Dmytro Methodological principles of implementation and use of financial innovations in the non-bank financial sector.....	253	Rohanova Hanna, Vovk Anastasiia Financial activity analysis and prospects forecasting of insurance company development on the basis of multifactor profitability models..	276
Zelinska Halyna, Potiomkina Nataliia Index of human development as an indicator of quality of life of the population	260	Romanets Tatyana Historical evolution of reviews on salary.....	282
Krylenko Volodymyr, Danik Nataliia, Kolchenko Serhii Financial controlling as a progressive form of internal control of the enterprise.....	267	Scrypnik Margarita, Shevchuk Natalia The concept of tax reform in Ukraine.....	285
Makarenko Uliana Improving the strategy of financial provision of activities of medical corporations in Ukraine..	270	Radionova Natalia, Yakimenko Anna Features of realization of financial audit operations on taxation and payment of VAT.....	290
		Yatsyk Tetiana Concept of crypto-assets in the financial accounting system.....	295

ПСИХОЛОГІЧНІ НАУКИ

DOI: <https://doi.org/10.32839/2304-5809/2019-2-66-32>

УДК 159.923.35

Амплеєва О.М.

Чорноморський національний університет імені Петра Могили

ВЗАЄМОЗВ'ЯЗОК ЕМОЦІЙНОГО ІНТЕЛЕКТУ З РІЗНИМИ НАПРЯМКАМИ ПРАКТИЧНОЇ ПСИХОЛОГІЇ

Анотація. У статті розглядається концепція інструменталізації поняття «емоційний інтелект». Окреслено різні підходи до вивчення проблеми емоційного інтелекту. Представлено порівняльний аналіз основних знань та вмінь з використання психотерапевтичних технік студентів-психологів та психологів практиків. Проаналізовано результати проведеного емпіричного дослідження з даного питання. Визначено взаємозв'язок емоційного інтелекту з різними напрямками практичної психології.

Ключові слова: емоційний інтелект, поведінкова терапія, клієнт-центрована психотерапія, ігрова терапія, десенсибілізаційна і психотерапія кататимного переживання, тілесно-орієнтована психотерапія, холдінг-терапія, гештальт-терапія, арт-терапія.

Amplieieva Olha

Black Sea National University named after Petro Mohyla

INTERACTION OF EMOTIONAL INTELLIGENCE WITH DIFFERENT DIRECTIONS OF PRACTICAL PSYCHOLOGY

Summary. The article deals with the concept of the instrumentalisation of the concept of "emotional intelligence". Different approaches to studying the problem of emotional intelligence are outlined. A comparative analysis of basic knowledge and skills on the use of psychotherapeutic techniques of students-psychologists and psychologists of practitioners is presented. The results of the empirical research on this issue are analyzed. The interrelation of emotional intelligence with different directions of practical psychology is determined. For empirical, quantitative analysis of the actual real prevalence of techniques of emotional intelligence, we used a group of methods for evaluating indicators and indicators that can be considered as empirical correlates of emotional intelligence to different degrees or carry important information about the conditions of its effectiveness and reflect the correlation and balance of various aspects of practical work of psychologists. One of these techniques is the method of subjective scaling of knowledge and skills from key psychotherapeutic concepts, which is intended to reveal the configuration of awareness of psychologists both at the level of individual concepts and at the level of clusters of psychotherapeutic knowledge and methods. Comparison of these vectors with indicators of emotional intelligence – a way to a significant refinement of his role in the structure of professional activities of specialists in psychology. Our analysis of peculiarities and problems of preparation of students-psychologists revealed insufficient practical training of students-psychologists to interact with the client. In the context of the problem of using emotional intelligence in the structure of the professional activity of psychologists, a group of relatively personified psychotherapeutic areas has been analyzed, which in various ways involve the participation of the emotional sphere of the psychologist as an instrument for achieving the goals of identifying the balance of knowledge and skills in the modern system of training psychologists and determining the methods of psychotherapy used in their the internal structure of the implementation of the technology of emotional intelligence. Thus, it is necessary to note a much greater manifestation of the tendency of psychologists to rely on emotional intelligence in comparison with students who are focused on a rationalist approach both in the field of knowledge and in the area of skills in the field of psychotherapeutic means.

Keywords: emotional intelligence, behavioral therapy, client-centered psychotherapy, game therapy, desensitization and psychotherapy of cataract experience, body-oriented psychotherapy, holding-therapy, gestalt-therapy, art therapy.

Постановка проблеми. За умов динамічного розвитку сучасного суспільства висуваються значні вимоги до професіоналізму та компетентності фахівців у галузі психології. Від майбутніх психологів-практиків очікують не тільки засвоєння відповідних знань, умінь і навичок, але, у першу чергу, – виходу на високий рівень особистісного розвитку та саморозвитку (О.Ф. Бондаренко, Г.Ю. Белокрилова, Т.М. Буякас, С.Д. Максименко, Н.В. Чепелева та ін.). Важливим фактором, що забезпечує даний процес, на нашу думку, є наявність у студентів високого рівня емоційного інтелекту, як ключового засобу успішної самореалізації особистості.

Аналіз останніх досліджень і публікацій. Феномен емоційного інтелекту досліджувався вченими у різних напрямках. Так, операціоналізацією емоційно-інтелектуального конструкту займалися такі вчені, як І.М. Андреева, О.І. Власова, Г.Г. Гарскова, Д. Карузо, Д.В. Люсін, Дж.Д. Майер, Е.Л. Носенко, Р. Робертс та П.С. Саловой. Так, Д.В. Люсіна розглядала емоційний інтелект як конструкт, що має подвійну природу, який, з одного боку, пов'язаний з когнітивними здібностями, а з іншого – з особистісними характеристиками.

Дослідженням емоційного інтелекту як особливого виду інтелекту займалися Д.В. Ушаков,

О.І. Власова, С.П. Дерев'яно. Адаптивні функції та адаптаційний потенціал емоційного інтелекту вивчали І.Ф. Аршава, Р. Бар-Он, М.А. Бреккет, Н.В. Коврига, Т.М. Кумскова, В.В. Овсянников, Г.В. Юсупова. Зокрема, Е.Л. Носенко, Н.В. Коврига та Г.М. Бреслава більш докладно розглядали емоційний інтелект як компонент емоційної сфери особистості [1, с. 47].

Що стосується аналізу особистості практичного психолога у процесі професійної діяльності, то у даному контексті доцільно відмітити дослідження таких вчених, як Г.О. Балл, О.Ф. Бондаренко, М.Й. Боришевський, С.Д. Максименко, В.О. Моляко, Н.І. Пов'якель, О.П. Саннікова та Н.В. Чепелева

Виділення невирішених раніше частин загальної проблеми. Теоретично та емпірично досліджено взаємозв'язок використання психотерапевтичних технік і емоційного інтелекту майбутніх та практикуючих психологів.

Мета статті. Головною метою даної статті є теоретичне та емпіричне дослідження особливостей використання психотерапевтичних технік у роботі психолога та їх взаємозв'язок з емоційним інтелектом.

Виклад основного матеріалу. В контексті нашого дослідження був проведений аналіз особливостей підготовки студентів-психологів до практичної взаємодії з клієнтом. У межах проблеми використання емоційного інтелекту в структурі професійної діяльності психологів було проаналізовано групу відносно уособлених психотерапевтичних напрямів, які різною мірою передбачають участь емоційної сфери психолога як інструменту досягнення цілей – від значних (драматизаційних) до мінімальних (філософська психотерапія). На нашу думку, роль емоційного інтелекту залежить від технік практичної роботи психологів, тому необхідне окреме вивчення частот їх використання. Нами було побудовано контрольний перелік з 45 позицій, з використанням якого отримана інформація про рівень знань і вмінь в цих терапевтичних напрямів у психологів-практиків і студентів-психологів.

Методика суб'єктивного шкалювання знань і вмінь з ключових психотерапевтичних концепцій призначається для виявлення конфігурації поінформованості психологів як на рівні окремих концепцій, так і на рівні кластерів психотерапевтичних знань і методів. Порівняння цих векторів з показниками емоційного інтелекту – шлях до значного уточнення його ролі в структурі професійної діяльності фахівців з психології [1, с. 48].

Другий важливий аспект даної методики – виявлення балансу знань і вмінь у сучасній системі підготовки психологів та визначення методів психотерапії, що використовують у своїй внутрішній структурі реалізації техніки емоційного інтелекту. У дослідженні використано допоміжну пошукову анкету, що містить розгорнуті питання про теоретично зв'язані з емоційним інтелектом показники. Кореляційний і факторний аналіз зв'язків цих показників (метода 100-бального шкалювання) з іншими показниками дослідження застосовано як спосіб уточнення висновків за іншими методами.

У психологів-практиків максимальні оцінки знань виявлено в позиціях: арт-терапія, ігро-

ва терапія, казкотерапія, індивідуальна терапія, дитяча психотерапія, сімейна психотерапія, музикотерапія (оцінки більше за середнє на одне стандартне відхилення). Оцінки знань і вмінь психологами у максимумах майже повністю співпадають. Така ж картина на рівні середніх оцінок виявлена і в студентів (специфіка педагогічного вузу). Отже, група досліджених фахівців орієнтована на роботу з дитячим і підлітковим віком та зосереджена на актуалізації творчого потенціалу з акцентом на вивільнення проблемних аспектів в образній і аудіальній сферах, а також з тенденцією до індивідуальної роботи. Ключовим механізмом психотерапевтичного впливу в цих техніках роботи є гармонізація свідомого і підсвідомого клієнта в процесі творчості або під впливом музики, казок тощо. Аналізуючи місце емоційного інтелекту психолога у таких техніках діяльності і взаємодії можна відмітити задачі розпізнання у продуктах творчості сигнальної інформації про неузгодженість в психічному клієнта, а також аналіз невербальної інформації у парних взаємодіях [2, с. 10].

Аналіз відмінностей середніх оцінок технічних психологічних вмінь виявив переважання психологів-практиків в індивідуальних техніках, а в студентів – у групових формах психологічної роботи.

Факторний аналіз оцінок психологами-практиками вмінь і знань у межах напрямів психотерапії контрольного переліку виявив певні відмінності (табл. 1).

У психологів-практиків факторний аналіз виявив наступні компоненти при обробці даних оцінок рівня знань технік з областей психологічної роботи контрольного переліку.

1. *«Екзистенціально-трансперсональна, еклектична психотерапія»* – це відображення пошуку фахівцем власної психологічної концептуальної основи психологічної роботи, що виходить за межі науки і еклектично поєднує заради прагматичності роботи з клієнтом і знання про факти та ключові моменти його життя (екзистенціальний підхід), а також наукові, релігійні, духовні концепції, парапсихологічні і містичні погляди (трансперсональний підхід).

Таким чином, практичні психологи у першу чергу інтегрують знання навколо ідеї трансперсональних переживань, змінених станів свідомості і релігійного досвіду, пов'язуючи їх з буттям клієнта. Поява такого підходу – це наслідок усвідомлення в ході тривалої практики недостатності суто наукових підходів і спроба їх доповнити поглядами за межами науки, що пов'язане зі зверненням до об'єктів з низькою ймовірністю в психічному, які не визнаються офіційною наукою. У контексті дослідження емоційного інтелекту цей фактор відображує компонент техніки емоційного інтелекту з використанням ірраціональної інформації, яка враховується свідомістю при роботі з клієнтом.

2. *«Позитивна, поведінкова клієнт-центрована психотерапія»* – орієнтована на проробку «пізнього» й «легкодоступного» досвіду клієнта (поведінкова психотерапія), інтегруюча філософсько-інтуїтивну мудрість Сходу і раціональну системність Заходу (позитивна психотерапія), а також заснована на практиках позитивного контакту, емпатичного розуміння, позитивної уваги, спрямованих на особистісний ріст (клієнт-цен-

Таблиця 1

**Головні компоненти у підпросторі психотерапевтичних технік
у масивах оцінок знань і вмінь психологів-практиків**

Знання	Вміння
1. «Екзистенціально-трансперсональна, еклектична психотерапія»	1. «Холдінг-терапія, аверсивна і наркологічна психотерапія»
2. «Позитивна, поведінкова клієнт-центрована психотерапія»	2. «Соціальна, мовна, поведінкова і гештальт-терапія»
3. «Інтерактивна, комунікативна, філософська терапія»	3. «Тілесна терапія, творче самовираження, катарсична терапія»
4. «Наркологічна, стресова терапія»	4. «Танцювальна, рухова, ритмічна терапія»
5. «Дитяча, ігрова терапія»	5. «Еклектична, клієнтцентрована терапія»
6. «Десинсібіляційна і психотерапія кататимного переживання»	6. «Дитяча, ігрова, групова терапія»
7. «Танцювальна, рухова і терапія ритмом»	7. «Когнітивна терапія»
8. «Тілесно-орієнтована психотерапія»	
9. «Гештальт і когнітивна терапія»	

трована психотерапія). Отже, місце емоційного інтелекту у другому за вагою фактору представлене як емпатичне проникнення в особистість.

3. «Інтерактивна, комунікативна, філософська терапія» – поєднання містить акцент на вербальний обмін сигналами і взаємний вплив психолога і клієнта. Отже, це аспект рівності позицій.

4. «Наркологічна, стресова терапія» – поєднання, що відображує роботу зі значними психологічними відхиленнями, негативними і не лише позитивними прийомами впливу.

5. «Дитяча, ігрова терапія» – відображення ключового методу (гра) стосовно віку (діти), що зумовлює накопичення знань психологом.

6. «Десинсібіляційна і психотерапія кататимного переживання» – поєднання моделі зниження чутливості клієнта до психологічних складнощів і техніки переопрацювання образів, що виникають у клієнта в зміненому стані свідомості і виступають проявом потреб, конфліктів, афектів, які утворюють вміст підсвідомого. Отже, у цьому векторі також присутні окремі аспекти процесів емоційного інтелекту як інструменту психологічної роботи.

7. «Танцювальна, рухова і терапія ритмом» – область знань про вплив на психічне через зміну психічного стану засобами ритму, музики і руху.

8. «Тілесно-орієнтована психотерапія».

9. «Гештальт і когнітивна терапія» – область розладів (фобій, депресій тощо) в основі яких містяться дисфункціональні установки і переконання, а також методом виступає робота у теперішньому, актуальному, розвиток усвідомленості, відповідальності за власне життя, цілісності і завершеності.

Таким чином, з набуттям практичного досвіду психологи-практики мають тенденцію до розбудови власної системи психологічних змістів і концепцій, що зумовлене невідворотним узагальненням роботи з клієнтами і їх проблемами, з ключовою тенденцією – введення у систему власних наукових психологічних знань практичної інформації з-за меж базових наукових напрямів психологічної і психотерапевтичної роботи.

Факторний аналіз оцінок психологами-практиками рівня **вмінь** у межах окремих психотерапевтичних напрямів виявив конфігурацію векторів істотно відмінну від факторів **знань**.

1. «Холдінг-терапія, аверсивна і наркологічна психотерапія». Ключова особливість цієї групи вмінь – використання поряд з вербально-невербальними засобами хімічних препаратів, особливих технік роботи з тілом, а також виклик інтенсивних негативних переживань в клієнта.

2. «Соціальна, мовна, поведінкова і гештальт-терапія», що передбачає опрацювання «поверхневого», «легко доступного» досвіду клієнта з широким використанням вербальних технік спрямованих на вирішення клієнтом соціальних, міжособистісних проблем, неузгоджень, шляхом розвитку усвідомленості, відповідальності, цілісності, життя в актуальному та ін.

3. «Тілесна терапія, творче самовираження, катарсична терапія» – інтегральна практична техніка «вивільнення» і усвідомлення (імажинативне і кататимне) методами роботи з образною сферою, – підґрунтям тілесних негараздів у психічній сфері (в установках, фобіях, депресіях, акцентуаціях тощо).

4. «Танцювальна, рухова, ритмічна терапія» – найбільш проста техніка роботи з рівнем енергії, тілесними «вивільненнями». Проекція «казкотерапія» і «психодрама» – відображують метафоричні техніки і інтенсивність переживань клієнта при такому способі роботи.

5. «Еклектична, клієнтцентрована терапія» – вільне поєднання будь-яких технік, спрямованих на емпатичне позитивне проникнення в ситуацію, особистісні проблеми клієнта та забезпечення його особистісного зростання.

6. «Дитяча, ігрова, групова терапія» – системоутворюючим чинником вмінь є вік.

7. «Когнітивна терапія» зі значними проєкціями десинсібіляційна і поведінкова терапія, що відображує техніку послаблення чутливості і реагування клієнтів на актуалізацію проблем шляхом їх глибокого усвідомлення.

Таким чином, психологи-практики на рівні вмінь виявили тенденцію до використання в психологічній взаємодії засобів роботи з тілом, допоміжних (поряд з вербально-невербальним обміном) засобів впливу на тіло і психічне, спеціалізацію на дитячому віці, а також ірраціональних (за межами наукових підходів) технік, поєднаних критерієм практичності як еклектичний підхід в психотерапевтичній роботі. Останнє ми

пов'язуємо з недостатнім вивченням конкретних психологічних технік роботи з клієнтом у вузі, що призводить до недостатності психологічних вмінь і тенденції до пошуків нових вмінь у магіко-містично-релігійних семантичних площинах та відповідних їм технік впливу. Іншими словами, технологія підготовки студентів у вузі потребує істотного вдосконалення прагматизацією знань до рівня конкретних науково прийнятних вмінь психологічної і психотерапевтичної роботи з клієнтами, достатніх для широких класів проблем.

Факторний аналіз оцінок психологами-студентами власних вмінь і знань в межах ключових напрямів психотерапії виявив певні відмінності (табл. 2).

У студентів-психологів факторний аналіз знань в області психотерапевтичних напрямів виявив наступне: 1) «Комунікаційна психотерапія» з проєкціями «казкотерапія», «музикотерапія», «ігрова терапія» та «психотерапія творчим самовираженням»; отже, найбільш вагомий системний ефект поєднання знань в студентів – орієнтація на побудову психологічної взаємодії на основі інформації про вільний самопрояв клієнта у будь-який спосіб; 2) «Індивідуальна, глибинна, аналітична психотерапія» – раціоналістичний аналіз підсвідомого у парній взаємодії; 3) «Терапія накопичення жетонів» відображує техніку негативного чи позитивного підкріплення бажаних і небажаних форм і моделей психічного функціонування, що є наслідком процесу навчання у вузі (актуальний особистісний конструкт); 4) «Наркологічна, поведінкова і психотерапія залежності» – відображення напрямку знань про залежності, що сприймаються студентами як значна проблема через проблемність власної життєдіяльності при навчанні і тиску різноманітних проблем; 5) «Імажинативна психотерапія» з еклектичним поєднанням знань з дуже різних напрямів; 6) «Психотерапія ритмом, тілесно-орієнтована терапія»; 7) «Гіпнотерапія».

Загальний огляд масиву проєкцій визначив значну сплутаність знань студентів – зв'язаність змістовно протилежних чи не пов'язаних концепцій. Отже, студенти виявили недостатньо упорядкований, недиференційований набір знань у психотерапевтичній сфері, що можна пояснити недостатністю

практичної перевірки ними дієвості теоретичних психологічних знань, а також класифікуванням знань під впливом домінуючих у студентів особистісних конструктів і життєвих проблем [1, с. 47].

Факторний аналіз оцінок психотерапевтичних вмінь в студентів-психологів виявив наступне: 1) «Бібліотерапія і комунікативна психотерапія» – вплив інформуванням; 2) «Імажинативна і психотерапія кататимного переживання», а також проєкція «накопичення жетонів» – відображення тенденції роботи з вільними образами і маркування їх позитивно чи негативно як спосіб підкріплення; 3) «Аверсивна, десенсибілізацій і раціональна психотерапія» – модель «холодної» раціональної техніки взаємодії з використанням негативних переживань клієнта для руху до вирішення проблеми; 4) «Аналітична, глибинна, психоаналітична терапія» – стратегія раціонального розуміння підсвідомого; 5) «Арт-терапія» в індивідуальних і групових формах; 6) «Трансперсональна, холдінг і катарсична терапія» – група прийомів, що частково виходять за межі наукової традиції для емоційного відреагування проблем клієнтом; 7) «Наркологічна і психотерапія залежності»; 8) «Гіпнотерапія»; 9) «Тілесно-орієнтована психотерапія»; 10) «Еклектична терапія» з проєкціями «екзистенціальна психотерапія» і «нейролінгвістичне програмування»; 11) «Мовна, стресова, поведінкова психотерапія». Таким чином, у студентів техніки психологічної роботи істотно диференційовані, порівняно зі знаннями, але це скоріше знання про вміння, а не особиста здатність використовувати спеціальні прийоми психотерапевтичної роботи з клієнтами.

Таким чином, необхідно відмітити значно більший прояв тенденції практиків-психологів спиратися на емоційний інтелект порівняно зі студентами, що акцентовані на раціоналістичному підході як в області знань, так і в області вмінь в сфері психотерапевтичних засобів. При завершенні навчання та з поступовим набуттям досвіду відбувається посилення звертання психологів до емоційних, ірраціональних, нетрадиційних підходів до розуміння психологічних проблем клієнта і їх вирішення, а також до відповідних технік впливу і взаємодії, досягнення результату і його оцінки.

Таблиця 2

Головні компоненти у підпросторі психотерапевтичних технік у масивах оцінок знань і вмінь психологів-студентів

Знання	Вміння
1. «Комунікаційна психотерапія»	1. «Бібліотерапія і комунікативна психотерапія»
2. «Індивідуальна, глибинна, аналітична психотерапія»	2. «Імажинативна і психотерапія кататимного переживання»
3. «Терапія накопичення жетонів»	3. «Аверсивна, десенсибілізацій і раціональна психотерапія»
4. «Наркологічна, поведінкова і психотерапія залежності»	4. «Аналітична, глибинна, психоаналітична терапія»
5. «Імажинативна психотерапія»	5. «Арт-терапія»
6. «Психотерапія ритмом, тілесно-орієнтована терапія»	6. «Трансперсональна, холдінг і катарсична терапія»
7. «Гіпнотерапія»	7. «Наркологічна і психотерапія залежності»
	8. «Гіпнотерапія»
	9. «Тілесно-орієнтована психотерапія»
	10. «Еклектична терапія»
	11. «Мовна, стресова, поведінкова психотерапія»

Список літератури

1. Амплеева О.М. Використання засобів емоційного інтелекту при підготовці майбутніх психологів з урахуванням гендерних відмінностей. *Збірник наукових статей «Вісник. Наука та практика». Сопот (Польща)*. 2017. С. 46–49.
2. Амплеева О.М. Особливості навчання майбутніх психологів з використанням принципів емоційного інтелекту. *Науковий вісник Херсонського державного університету. Серія «Психологічні науки»*. 2018. Вип. 1. Т. 1. С. 9–14.
3. Андреева И.Н. Эмоциональный интеллект как феномен современной психологии. Новополюцк : ПГУ, 2011. 388 с.
4. Андреева И.Н. Албука емоционального интеллекта. СПб. : БХВ-Петербург, 2012. 288 с.
5. Гарднер Г. Структура Разума. Теория множественного интеллекта. Москва : Вильямс, 2007. 512 с.
6. Кутеева В.П. Эмоциональный интеллект как основа успешности в профессиональной деятельности. *Отечественная и зарубежная педагогика*. 2012. № 3(6). С. 59–65.

References:

1. Amplieieva O.M. (2017). Vykorystannia zasobiv emotsiinoho intelektu pry pidhotovtsi maibutnikh psykholohiv z urakhuvanniam hendernykh vidminnostei. *Zbirnyk naukovykh statei «Visnyk. Nauka ta praktyka»*. Sopot (Polshcha), p. 46–49.
2. Amplieieva O.M. (2018). Osoblyvosti navchannia maibutnikh psykholohiv z vykorystanniam pryntsyypiv emotsiinoho intelektu. *Naukovyi visnyk Khersonskoho derzhavnogo universytetu. «Psykhologichni nauky»*, vyp. 1, T. 1, p. 9–14.
3. Andreyeva I.N. (2011). Emotsionalnyy intellekt kak fenomen sovremennoy psikhologii. Novopolotsk : PGU, 388 p.
4. Andreyeva I.N. (2012). Azbuka emotsionalnogo intellekta. SPb. : BKhV-Peterburg, 288 p.
5. Gardner G. (2007). Struktura Razuma. Teoriya mnozhestvennogo intellekta. Moskva : Viliams, 512 p.
6. Kuteyeva V.P. (2012). Emotsionalnyy intellekt kak osnova uspeshnosti v professionalnoy deyatelnosti. *Otechestvennaya i zarubezhnaya pedagogika*, № 3(6), p. 59–65.

DOI: <https://doi.org/10.32839/2304-5809/2019-2-66-33>

УДК 373.3.015.3-044.332-052

Габузь Ю.О.

Інститут педагогіки, психології, підготовки фахівців вищої кваліфікації

Ніщук Г.М.

Вінницький державний педагогічний університет
імені Михайла Коцюбинського

ПСИХОЛОГІЧНІ ОСОБЛИВОСТІ ШКІЛЬНОЇ ДЕЗАДАПТОВАНОСТІ УЧНІВ ПОЧАТКОВОЇ ШКОЛИ

Анотація. У статті проаналізовано психологічні особливості, що впливають на процес дезадаптації школярів у школі. На основі аналізу та узагальнення результатів психолого-педагогічного дослідження визначено та розглянуто фактори, що впливають на успішну адаптацію дитини до школи, а також надані рекомендації батькам щодо запобігання дезадаптації в умовах навчального процесу. Дослідження показують, що шкільна дезадаптація першокласників є результатом педагогічних, психологічних і фізіологічних причин. Для успішного вирішення проблем дезадаптації для школярів кожен викладач повинен мати всеосяжну картину готовності дитини до навчання, на підставі якої, за допомогою різних методів, він може брати участь у діагностиці цього показника, розподіляти дітей за цим показником, класи і рівні навчання, простежити динамічні процеси, які вказують на позитивні чи негативні зміни у навчальному досвіді дитини.

Ключові слова: адаптація, дезадаптація, соціалізація, навчально-виховний процес, молодший шкільний вік.

Gabuz Ylia

Institute of pedagogy, psychology, training of specialists of higher qualification

Nishuk Galina

Vinnytsia State Pedagogical University named after Mykhailo Kotsiubynsky

PSYCHOLOGICAL CHARACTERISTICS OF SCHOOL DEPARTMENT OF PRIMARY SCHOOL SCHOOLS

Summary. The article analyzes psychological peculiarities influencing the process of school disadaptation of elementary school students. On the basis of analysis and generalization of the results of psychological and pedagogical research, the factors influencing the successful adaptation of the child to the school are identified and considered, and recommendations are given to parents regarding prevention of maladaptation in the conditions of the educational process. Studies show that school disadaptation of first-graders is the result of pedagogical, psychological and physiological reasons. Therefore, the researcher proposes to clearly assign responsibilities between a teacher, a psychologist and a school physician, consolidating them "areas of responsibility" and build a system of interaction and control over the effectiveness of preventive and corrective measures. The responsibility lies with the school psychologist and the teacher, but the main responsibility is at the same time a school psychologist, who carries out an individual and group correction, provides recommendations to parents about stimulating the child of cognitive interest and volitional efforts. To prevent the development of school maladaptation in children with unformed communicative skills, the psychologist, who coordinates violations of the child's behavior with classmates and adults, gives full guidance to teachers regarding correction of the relationship between children during the educational process and in extra-time, conducts diagnostics of social adaptation of the child, counseling and working with parents to improve their relationship with children. To successfully address the problems of maladaptation for schoolchildren, each teacher should have a comprehensive picture of the child's readiness for schooling, on the basis of which, by means of various methods, he can participate in the diagnosis of this parameter, distribute the children by classes and levels of study, trace the dynamics processes that indicate positive or negative changes in the child's learning experience.

Keywords: adaptation, disadaptation, socialization, educational process, junior school age.

Постановка проблеми. Атмосфера шкільного навчання є якісно новою порівняно з попередніми інститутами соціалізації – сім'єю і дошкільними закладами, вона складається з сукупності розумових, емоційних та фізичних навантажень і пред'являє нові, складніші вимоги не лише до психофізіологічної конституції чи інтелектуальних можливостей дитини, а насамперед до соціально-психологічного рівня її особистості. Численні дослідження шкільної неуспішності, поведінкових та нервово-психічних розладів стали основою для виділення такого об'єкта міждисциплінарних досліджень як дезадаптація учнів загальноосвітньої школи. Під дезадаптацією розуміємо такий стан індивіда, за якого він ви-

являється неспроможним задовольнити «власні потреби, самоствердитись і самореалізуватись прийнятним для даного середовища способом і тому зазнає страждань, або порушує встановлені норми та правила поведінки і задовольняє свої потреби таким способом, що завдає шкоди йому, природному середовищу або суспільству».

Поняття «дезадаптація» стало використовуватися для опису різних проблем і труднощів, які виникають у дітей різного віку в зв'язку з навчанням в школі. Нововведення у школі приносять слід за собою кардинальні зміни в життя дитини. Її психіка у даний період відчуває навантаження і водночас змінюється звичайний спосіб життя дитини, висуваються нові вимоги з боку батьків і вчителів.

Тому виникають адаптаційні труднощі. Період процесу адаптації в школі зазвичай триває від двох до трьох місяців. Невдачі в навчальній діяльності, погані відносини з однолітками, негативні оцінки з боку значущих дорослих призводять до напруженого стану нервової системи, у дитини падає впевненість в собі, підвищується тривожність, що і веде до шкільної дезадаптації.

Згідно новітніх досліджень, велика увага приділяється процесу дезадаптації, яка виникає у дітей в зв'язку з початком шкільного навчання. У період навчання в школі важливим і вразливим періодом є по початкова школа. Хоча прояви шкільної дезадаптації на цьому етапі мають найбільш м'які форми, її наслідки для соціального зростання особистості виявляються найбільш згубними. Адже виитоками вчинків та правопорушень неповнолітніх є відхилення в поведінці, ігровий, навчальний та інших видах діяльності, які спостерігаються в дошкільному та молодшому шкільному віці. Ця лінія відхиляється нерідко бере свій початок в ранньому дитинстві і, при збігу несприятливих обставин, призводить в кінцевому підсумку до стійкої недисциплінованості та інших форм антигромадської поведінки.

Аналіз останніх досліджень і публікацій.

У психологічній літературі проблемою дезадаптації займалися такі науковці як Ю.А. Александровський, Н.Г. Лусканова, М.Д. Сілвер, Д. Стогта, І.С. Булах, Л.І. Божович та інші. Тому тема не втратила актуальності і до цього часу проблема привертає до себе увагу, як лікарів, так і психологів і педагогів.

Мета полягає у теоретичному аналізі понять «дезадаптація», «адаптація», «шкільна дезадаптація»; узагальнення різних підходів до визначення психолого-педагогічних чинників попередження та виявлення психологічних особливостей шкільної дезадаптованості учнів початкової школи.

Виклад основного матеріалу дослідження. Початковий етап систематичної шкільної освіти – один з найважливіших періодів у житті дитини. Це пов'язано не тільки зі зміною соціальної ситуації розвитку дитини, її соціального статусу й заняттям нової, соціальної позиції школяра, але й сукупністю різноманітних аспектів розвитку й формування дитини як соціального індивіда, складним взаємопереплетінням процесів соціалізації та персоналізації, які у зазначений період життя дитини ведуть до становлення не тільки нових способів діяльності, а й до формування «базових основ особистості» [4, с. 24].

У психології були зроблені спроби виділення специфічних шкільних труднощів. Часто вони позначаються як шкільна дезадаптація. Аналізуючи понятійну суть адаптації, можна виділити декілька напрямів. По-перше, адаптація розглядається як сукупність властивостей, що характеризують стійкість до умов середовища, виражаючи рівень пристосування до нього.

Л.П. Василенко в процесі адаптації виділяє стан нестійкого психічної активності особи – дезадаптацію, при якій під впливом психогенних чинників відбувається розпад стереотипної системи стосунків, втрата значимих цінностей. Це супроводиться негативними емоційними

переживаннями і нездатністю реально оцінити ситуацію, знайти раціональний вихід з ситуації, що склалася [2, с. 25].

Проблема дезадаптації особи розглядається психологами і педагогами як процес, пов'язаний із зміною соціальної ситуації (І.П. Брязгунов, М.В. Гамезо, Л.М. Орлова та ін.); власне дезадаптація трактується як порушення, що виявляються при акцентуації характеру або під впливом психогенів (С.Е. Каган, Л.Г. Коваль, А.Е. Лічко і ін.).

Успішність проходження даного періоду обумовлена особливостями проходження дошкільного етапу, розвитком дошкільника в родині, дитячому садку, що у значній мірі інтегроване таким поняттям, як психологічна готовність до школи». Специфіка групи, тобто шкільного класу, куди входить дитина, полягає в тому, що він керується вчителем, що, як показали численні дослідження, є для дитини дуже референтними, й одночасно саме він виступає носієм усіх групових цінностей, норм, правил, які повинен засвоїти починаючий учень. Використовуючи різні способи впливу, педагог значною мірою впливає на формування взаємин дитини з іншими дорослими, однолітками.

Суттєва зміна деяких складових соціальної ситуації розвитку в сучасних умовах призвела до збільшення кількості дітей початкових класів, які відчують стан дезадаптації. Цей стан дослідники, вчителі і батьки пов'язують не стільки з проблемою здоров'я або успішності, скільки із соціально-психологічним входженням дитини в шкільне життя, в колектив класу, в систему шкільних відносин [3, с. 5].

Як відзначає Л.І. Божович, перехід від дошкільного дитинства до шкільного характеризується рішучою зміною місця дитини в системі доступних йому відносин і всього способу її життя. При цьому слід підкреслити, що положення школяра створює особливу моральну спрямованість особистості дитини. Для неї вчення не просто діяльність по засвоєнню знань і не тільки спосіб підготовки себе до майбутнього, воно усвідомлюється і переживається дитиною як його участь у повсякденному житті оточуючих людей [5, с. 27].

Специфікою молодшого шкільного періоду є те, що особистість не вступає в нове соціальне середовище (якщо не виникла референтна група поза школою), а розвивається в тій самій групі, проте в нових соціальних умовах. Сама група стає іншою, якісно змінюється. Диференціація завдань в різних видах діяльності породжує помітну диференціацію учнів, яка в одному випадку призводить до формування просоціальних асоціацій (як результат роботи в гуртках, турпоходах, спортивних секціях тощо), а в іншому – асоціацій, котрі гальмують розвиток особистості (асоціальні групи).

Розвиток особистості молодшого школяра відбувається паралельно в декількох референтних групах. Успішність інтеграції в одній з них може поєднуватися з дезінтеграцією в іншій, оскільки цінні для однієї групи якості можуть нехтуватися іншою, де домінує інша діяльність та інші ціннісні орієнтації. Протиріччя міжгрупової позиції молодшого школяра не менш важливі, ніж протиріччя психічного розвитку [4, с. 30].

Існують прямі і непрямі десоціалізуючі впливи на підростаючу особистість.

До прямих десоціалізуючих впливів відносяться дисфункційні сім'ї, які за характером переважаючих впливів розмежовуються на аморальні і асоціальні. В аморальних сім'ях сімейне неблагополуччя набуває нестерпних форм: активне залучення дітей до пияцтва, бійки, сварки, розбещеність у сім'ї. Це так звані явно дисфункційні сім'ї, в яких сімейне неблагополуччя відкрито проявляє себе в нездоровому способі життя, відсутності елементарних умов виховання молодших школярів. В асоціальних сім'ях норми, соціальна позиція і ціннісні орієнтації батьків суперечать суспільним інтересам.

Значна частина дезадаптованих молодших школярів виховується в сім'ях з непрямим десоціалізуючим впливом. Ці сім'ї можна розмежувати на конфліктні і педагогічно неспроможні. Характерною рисою їх є несприятливий емоційний клімат, байдужість, загострена конфліктність внутрішньосімейних відносин. У конфліктних сім'ях дитина постійно перебуває у стані тривоги. У таких умовах у неї розвиваються дефекти характеру й морального розвитку, підвищена збудливість, страх, тривожність, що позначаються на її успішності, поведінці.

Серед недоліків сімейного виховання можна виділити неправильний стиль ставлення батьків до підростаючої особистості (від авторитарного до поблажливо-потурального), неправильно організований батьківський контроль за поведінкою, навчанням, вільним часом, колом спілкування дітей, що носить або надто образливий тотальний, педантично-підозрілий характер, або, навпаки, відсторонено – байдужий. Це також помилки в дисциплінарних заохоченнях та покараннях, у формі поданих дитині педагогічних вимог. В одному випадку ці вимоги можуть супроводжуватися жорстокими фізичними покараннями, в другому – носити характер вседозволеності та всепрощення.

До непрямих десоціалізуючих впливів на підростаючу особистість слід віднести шкільне середовище, в якому відсутні безпосередні зразки антисуспільної, що суперечить нормам моралі і права, поведінки. Тим не менш у певній категорії дітей молодшого шкільного віку, що виховуються у сприятливих соціальних умовах, виникає шкільна дезадаптація з асоціальними поведінковими проявами і деформацією внутрішньої регуляції. Це свідчить про відсутність у школі необхідних умов для "запуску" провідних механізмів і способів соціалізації, з допомогою яких відбувається засвоєння, трансформація системи зовнішньої регуляції у внутрішню.

П.В. Овчарова зазначає, що проблема шкільної дезадаптації може проявлятися в різних формах і мати різні причини, наслідки і локус скарг [6, с. 14].

Першою формою є несформованість елементів і навичок навчальної діяльності. Причиною цього є індивідуальні особливості інтелектуального розвитку, педагогічна занедбаність. Як наслідок – погана успішність учня. Локус скарг: погана успішність з усіх предметів, погане читання, відставання з математики, погана пам'ять, неуважність, учень мовчить на уроках, боїться відповісти, хоча знає; невпевненість у собі; трива-

лість підготовки уроків, тривожність, занижена самооцінка, пасивність, песимізм; розчарування школою, пропуск уроків, втечі зі школи.

Друга форма: несформованість мотивації учіння, спрямованість на інші, позашкільні види діяльності. Причиною стає інфантилізм виховання, гіперопіка, несприятливі фактори, що зруйнували позитивну мотивацію (шкільні міжособистісні відносини, неадекватне оцінювання навчальної діяльності). У наслідку отримуємо погану успішність і поведінку на фоні достатньо високого рівня пізнавальних здібностей. Локус скарг: тривога з приводу індивідуально-особистісних якостей – повільності, інертності, неорганізованості, стомлюваності, некоммунікбельності, егоїстичності, впертості, агресивності, озлобленості, страхів, брехливості.

Третьою формою є нездатність до довільної регуляції поведінки, уваги, навчальної діяльності. Причиною можуть бути особливості сімейного виховання (гіперпротекція або домінуюча гіпопротекція), той самий тип виховання в дитячому садочку і в початковій школі. Наслідок: неорганізованість, неуважність, залежність від дорослих, порушення спілкування, слабка успішність. Локус скарг: тривога з приводу особливостей поведінки, навчальної діяльності і спілкування дитини з ровесниками і дорослими, невовариськість, замкненість, відсутність друзів; невміння дружити із ровесниками; погані відносини із учителями, дитину дратують у школі; погані відносини між дітьми у сім'ї, тяжіння до «проблемних дітей».

Автор також виділяє головну причину шкільної дезадаптації в молодших класах у характері сімейного виховання. Якщо дитина приходить до школи із сім'ї, де вона не відчувала переживання «ми», то і адаптація до школи проходить важко. Несвідоме прагнення до відчуження, неприйняття норм і правил колективу заради збереження свого "Я" лежать в основі шкільної дезадаптації дітей, які виховані в сім'ях із несформованим почуття "ми" або в сім'ях, де батьків від дітей відділяє стіна байдужості. Інша причина шкільної дезадаптації молодших школярів полягає в тому, що труднощі у навчанні й поведінці усвідомлюються дітьми в основному через ставлення до них учителя, а причини виникнення дезадаптації часто пов'язані зі ставленнями до дитини та її навчання в сім'ї.

З огляду досліджуваної літератури можна виділити наступні причини шкільної дезадаптації.

Незалежно від визначення виявляють основні причини шкільної дезадаптації.

1. Загальний рівень фізичного і функціонального розвитку дитини, стан здоров'я, розвиток психічних функцій. За психофізіологічних характеристиках дитина може бути просто не готова до навчання в школі.

2. Особливості сімейного виховання. Це і відкидання дитини батьками і гіперопіка дитини. Перше тягне за собою негативне ставлення дитини до школи, неприйняття норм і правил поведінки в колективі, друге – непристосованість дитини до шкільних навантажень, неприйняття режимних моментів.

3. Специфіка організації навчального процесу, який не враховує індивідуальні відмінності дітей і авторитарний стиль сучасної педагогіки.

4. Інтенсивність навчальних навантажень і складність сучасних освітніх програм.

5. Самооцінка молодшого школяра і стиль взаємин з близькими значущими дорослими.

Шкільна дезадаптація у дитини має ряд проявів. Одне або сукупність їх дає тривожний сигнал батькам і педагогам.

1. Неуспішність в навчанні, відставання від шкільної програми по одному або кількох предметів.

2. Висока тривожність в школі, боязнь перевірки знань, публічного виступу та оцінювання, нездатність зосередитися в роботі, невпевненість, розгубленість при відповідях.

3. Порушення у взаєминах з однолітками: агресія, відчуженість, підвищена збудливість і конфліктність.

4. Порушення у взаєминах з вчителями, порушення дисципліни і непокору шкільним нормам.

5. Особистісні порушення (почуття власної неповноцінності, впертість, страхи, надчутливість, брехливість, самотність, похмурість).

6. Неадекватна самооцінка. При високій самооцінці – прагнення до лідерства, образливість, високий рівень домагань одночасно з невпевненістю в собі, ухилення від труднощів. При низькій самооцінці: нерішучість, конформізм, безініціативність, несамостійність.

Дослідження, проведені Н.В. Беляковою, свідчать, що шкільна дезадаптація першокласників є результатом педагогічних, психологічних та фізіологічних причин. Тому дослідниця пропонує чітко розподілити обов'язки між педагогом, психологом і шкільним лікарем, закріпивши за ними «зони відповідальності» та побудувати систему взаємодії і контролю за ефективністю профілактичних і корекційних заходів. Зокрема, для попередження і подолання психологічних причин дезадаптації першокласників, пов'язаних з низьким рівнем мотивації до навчальної діяльності і вольової регуляції, Н.В. Белякова пропонує розробити методичну реалізацію заходів з формування навчальної мотивації і вольової регуляції. Відповідальність покладається на шкільного психолога і педагога, але основну відповідальність при цьому несе шкільний психолог, який здійснює індивідуальну і групову корекцію, надає рекомендації батькам щодо стимулювання у дитини пізнавального інтересу і вольових зусиль. Для попередження розвитку шкільної дезадаптації у дітей з несформованими комунікативними навичками повну відповідальність несе психолог, який здійснює координацію порушень ставлення дитини до однокласників і дорослих, надає рекомендації учителям стосовно корекції взаємовідносин дітей під час навчального процесу і у позаурочний час, проводить діагностику соціальної адаптації дитини, консультування і роботу з батьками щодо покращення їх взаємовідносин з дітьми.

Для попередження розвитку шкільної дезадаптації у дітей, які мають несприятливий анамнез нервово-психічного розвитку і виразні невротичні прояви, відповідають психолог та шкільний лікар, які спільно розробляють стратегію корекційних заходів індивідуально для кожної такої дитини. Основну відповідальність несе шкільний психолог, який здійснює

корекцію невротичних порушень. При наявності виразних порушень лікар рекомендує лікування у психотерапевта і контролює виконання рекомендацій батьками. Лікар аналізує дані опитування батьків про виявлення у дитини симптомів невротизації і психосоматизації та надає рекомендації психологу. Психолог контролює батьків у плані виявлення причин невротизації і надає рекомендації по корекції взаємовідносин з дитиною [2, с. 18–19].

Явище масової шкільної дезадаптації – феномен, який яскраво виявився останнім часом у дітей України – в соціумі, що переживає кардинальні трансформації у власній будові і духовній сфері особистості. Своєчасна й повноцінна соціалізація дитини потребує ранньої діагностики та повного усунення ШД, що дозволяє запобігти емоційній відчуженості дітей від вчителів; досягти підвищення потенціалу загально психічного розвитку дитини; забезпечити подальшу успішність у навчанні та повноцінний розвиток особистості школяра.

Суб'єкти взаємодії в початковій школі: родина, вчителі, діти – кожен з них є один для одного факторами постійно існуючої високої вірогідності дезадаптації в сучасних умовах.

Ігнорування проблеми масової дезадаптації учнів призводить до негативних наслідків, оскільки загрожує особистісному здоров'ю дитини, й, отже, психолого-емоційному здоров'ю майбутнього соціума.

На нашу думку, сучасна школа, залишаючи без належної уваги особистісний та індивідуальний аспекти спілкування з дітьми в цілому, підкріплюючи й підтримуючи соціально сенситивних, конформних дітей, сприяє породженню масової ШД, що виявляється в порушенні їх функціонування в інституційно заданому соціумі, тобто в класі та школі.

Як відомо, рівень розвитку першокласників дуже різний. А успіх в адаптації дитини до нового середовища залежить від її готовності до школи, стану здоров'я, віку, з якого вона почала навчатися, режиму дня. Кожен першокласник має свій індивідуальний рівень адаптації до школи.

Діти з високим рівнем адаптації позитивно ставляться до школи, уважно слухають настанови вчителя, легко засвоюють навчальний матеріал, самостійно виконують доручення, легко входять у контакт із ровесниками. Як правило, це самостійні, цілеспрямовані, добре підготовлені до школи діти, у яких раціональність переважає імпульсивність.

Діти із середнім рівнем адаптації також позитивно ставляться до школи, розуміють навчальний матеріал, але їх більше приваблює емоційна сторона уроку, наочність.

Діти з низьким рівнем адаптації байдуже ставляться до навчання, часто порушують дисципліну. Їх необхідно постійно контролювати, оскільки працювати самостійно їм дуже важко. Найчастіше ці діти не підготовлені до школи, з неблагополучних сімей, із нестійким типом нервової системи.

Отже, основною функцією психологічної служби школи в сучасних умовах повинна бути глибоко і всебічно вибудована система психологічної компенсації й широкої допомоги школяреві, яка

покликана забезпечити гармонійний і повноцінний розвиток особи дитини. Тому психолог, який працює з школярами, має враховувати можливий опосередкований вплив на них значущих дорослих. З огляду на це, при роботі з дітьми, їх батьками, вчителями та вихователями психолог зобов'язаний дотримуватися особливої тактовності та толерантності з метою запобігання неочікуваного травмування будь-кого з учасників конкретної психологічної ситуації.

Висновки з проведеного дослідження. Отже, для успішного вирішення проблем дезадаптації молодших школярів до школи у кожного вчителя має бути комплексне уявлення про готовність дитини до шкільного навчання, на основі якого за допомогою різних методів він сам може брати участь в діагностиці цього параметра, розподіляти дітей по класах і рівнями навчання, простежувати динаміку процесів, що вказують на позитивні або негативні зміни в дитині при оволодінні навчальною діяльністю. Знання психологічних особливостей допоможе вчителю визначити види допомоги конкретній дитині і його сім'ї

з тим, щоб для кожного учня школа стала дійсно школою радості, особистих досягнень і успіху.

Таким чином, успішна адаптація залежить від сприятливих умов і змісту учіння, діяльності і спілкування дитини в сім'ї, школі. Взаємопов'язані підсумки сформованості пізнавальних процесів, оволодіння значущою для даного віку діяльністю, достатній рівень соціально-психологічного розвитку дитини, стимулювання його як суб'єкта розвитку зі сторони педагога і батьків знаходять своє вираження у шкільній зрілості і навчованості дитини. Головне – само-визначення і розвиток дитини.

Перспективи подальших досліджень вбачаємо в подальші дослідження у руслі вивчення конкретних психосоціальних та психологічних механізмів, які впливають на цілісний психічний розвиток особистості дитини в період шкільного навчання. Розгортаючи ці дослідження, слід виходити з того, що при вивченні процесів психосоціогенезу критерієм оптимальної побудови психологічної допомоги є її відповідність логіці повноцінного особистісного розвитку дитини.

Список літератури:

1. Андрійчук С.В. Наступність у профілактиці соціальної дезадаптації старших дошкільників і молодших школярів : автореф. дис. на здобуття наук. ступеня канд. пед. наук : спец. 13.00.05 «Соціальна педагогіка». Київ, 2014. 26 с.
2. Безруких М.М. Трудности адаптации первоклассников к школе. *Управление начальной школой*. 2011. № 8. С. 24–31.
3. Горюнова А.В. Патогенетические механизмы головной боли напряжения у детей. *Терапевтическая стратегия и принципы профилактики. Лечащий врач*. 2012. № 1. С. 1–8.
4. Сабельникова С.И. Блоки – модули – форма организации деятельности детей в период адаптации к школе. *Управление начальной школой*. 2011. № 8. С. 24–31.
5. Шалимов В.Ф., Новикова Г.Р., Ополинский Э.С. Пограничные психические расстройства у детей и школьная дезадаптация. *Российский психиатрический журнал*. 2001. № 4. С. 26–30.
6. Шкільова Г.М. Система завдань як умова забезпечення успішності процесу адаптації молодшого школяра до вимог навчального процесу. *Вісник держ. ун-ту ім. Івана Франка*. Житомир, 2011. Вип. 58. С. 13–16.

References:

1. Andriyчук S.V. (2014). Continuity in the prevention of social maladaptation of older preschoolers and junior pupils : author's abstract. dis for the sciences. Degree Candidate ped Sciences : special 13.00.05 "Social pedagogy". Kyiv. 26 p.
2. Bezrukykh M.M. (2011). Difficulties in adapting first-graders to school. *Management of primary school*, no. 8, pp. 24–31.
3. Goryunova A.V. (2012). Pathogenetic mechanisms of headache tension in children. *Therapeutic strategy and principles of prevention. Treatment physician*, no. 1, pp. 1–8.
4. Sabelnikova S.I. (2011). Blocks – modules – a form of organization of children's activities during the period of adaptation to school. *Management of elementary school*, no. 8, pp. 24–31.
5. Shalimov V.F., Novikova G.R., Opolinsky E.S. (2001). Border psychiatric disorders in children and school maladaptation. *Russian Psychiatric Journal*, no. 4, pp. 26–30.
6. Shkilyova G.M. (2011). System of tasks as a condition for ensuring the success of the process of adaptation of the junior schoolboy to the requirements of the educational. *Herald of the State. un-th them Ivan Franko, Zhytomyr*, vol. 58, pp. 13–16.

DOI: <https://doi.org/10.32839/2304-5809/2019-2-66-34>

UDC 37.015.3:37.017.92-058.862

Parasiei-Hocher AlinaInstitute of Pedagogical Education and Adult Education
of the National Academy of Pedagogical Sciences of Ukraine**RESULTS' ANALYSIS OF THE IMPLEMENTATION OF THE SPIRITUAL DEVELOPMENT PROGRAM OF ORPHAN CHILDREN IN ADULTS AGE**

Summary. The article analyzes the results of implementing the psychological and pedagogical program of spiritual development of orphans in boarding school. The psychodiagnostic for the study of components of spirituality and spiritual potential of adolescents, data processing and interpretation of research results is determined and characterized. The sample of respondents consisted of adolescent pupils of state care institutions over orphaned children and children deprived of parental care. The purpose and general structure of the program are presented. The quantitative and qualitative results of the molding experiment with statistically significant differences are presented in comparison of the results of the psychodiagnostic study of the control and experimental groups of the subjects studied.

Keywords: spirituality, spiritual development, orphanage, structural components, molding experiment.

Парасей-Гочер А.О.Інститут педагогічної освіти і освіти дорослих
Національної академії педагогічних наук України**АНАЛІЗ РЕЗУЛЬТАТІВ ВПРОВАДЖЕННЯ ПРОГРАМИ ДУХОВНОГО РОЗВИТКУ СИРІТ ПІДЛІТКОВОГО ВІКУ**

Анотація. Оскільки, духовно-моральний розвиток вихованців закладів інтернатного типу підліткового віку відноситься до категорії найбільш серйозних проблем психолого-педагогічної науки, у статті подано й проаналізовано основні результати впровадження психолого-педагогічної програми духовного розвитку підлітків-сиріт у закладах інтернатного типу. Наведено емпіричні дані, що засвідчили ефективність психолого-педагогічної програми духовного розвитку підлітків-сиріт. Визначений та охарактеризований психодіагностичний інструментарій для дослідження складових духовності (почуттєво-емоційного, пізнавального, морально-поведінкового, ціннісно-сміслового компонентів та духовного потенціалу) підлітків, обробка даних та інтерпретація результатів дослідження. Вибірка респондентів складалася з вихованців підліткового віку 7-8 класів державних закладів опіки над дітьми-сиротами та дітьми, позбавленими батьківського піклування. В процесі духовного розвитку підлітків-сиріт взаємопов'язані компоненти духовності представили основне завдання розробленої програми (почуттєво-емоційний – прийняття та усвідомлення унікальності себе та кожної людини; пізнавальний – розвиток пізнавальної активності про внутрішній світ особистості та її місце в світі; морально-поведінковий – формування у підлітків застосовувати отримані знання та самостійно приймати правильні рішення; ціннісно-смісловий – формування духовних цінностей, ідеалів та смислів). Наведено кількісні та якісні результати формувального експерименту, а також зафіксовано статистично достовірні відмінності при порівнянні отриманих результатів психодіагностичного вивчення контрольної і експериментальної груп досліджуваних. Отримані результати емпіричного дослідження дозволяють обґрунтувати один із напрямів процесу духовного розвитку особистості, до якого ми відносимо актуалізацію духовного потенціалу підлітків в поетапному формуванні компонентів духовності. Результати дослідження розкривають нові перспективи у вирішенні проблеми процесу духовного розвитку підлітків-сиріт, як з теоретичної точки зору, так і в практичних цілях в пошуку психолого-педагогічних технологій його розвитку.

Ключові слова: духовність, духовний розвиток, підліток-сирота, структурні компоненти, формувальний експеримент.

The problem setting. Recently, the interest of modern scholars is aimed at studying the problem of social and psychological development of orphans and children left without parental care. The peculiarities of social and mental development of a child under conditions of maternal deprivation in boarding schools, as well as aspects of social orphanhood, social adaptation, preparation for family life, life and professional self-determination, social-pedagogical adaptation in vocational education institutions are also studied. Caring for the personality of children and adolescents, their development and socialization is one of the main tasks of modern society. S. Bech notes that “the conditions of life and education in which the child acquires social experience play a decisive role in their personal and moral development”

[1, p. 256]. Practice's creation of education, development of the personality of orphan children is an actual problem of modern age and pedagogical psychology. For this purpose it is necessary to study the personal characteristics of orphans and the process of their spiritual development in residential institutions.

Analysis of recent research and publications. Analysis of psychological research shows that the study of the concept of “spirituality” and “spiritual development” is devoted to a considerable number of scientific works of Ukrainian researchers G. Ball, I. Bech, M. Boryshevsky, S. Maksimenko, Zh. Matsenko, V. Moskalets, Z. Karpenko, O. Klymishyn, E. Pomitkin, M. Savchin, G. Shevchenko and others. In the writings of foreign psychologists K. Rogers, E. Fromm, K. Jung, and others.

Specific psychological peculiarities of orphaned children who are raised in institutions of social and pedagogical support, such as parents' deprivation, violations of psychological attachment, slowing pace of mental development, anxiety, egocentrism, weak orientation towards the future, inadequate self-esteem, self-sustainability of behavior and situational thinking. Thus, numerical modern psychological research, devoted to the peculiarities of the development of orphans in the conditions of state institutions of burn, have been reflected in the works of I. Dubrovina, A. Bikova, M. Kondrat'ev, J. Lanageymer, M. Lisina, Z. Mateichik, V. Mukhina, L. Oliferenko, A. Pryhozhan, A. Smirnova, N. Tolstykh, L. Shipitsyna, T. Shulga and others.

The aim of the article is a results' analysis of the implementation of the program of spiritual development of orphaned children in residential institutions.

Presentation of the main material. One of the tasks of the formative stage of our study was the development and testing of a psychological and pedagogical program that would contribute to the spiritual development of orphans – pupils of boarding schools and the study of its effectiveness. The methodological basis of the psychological and pedagogical program was the main provisions of the spiritual and personal approach. Based on the principles of hierarchy (sequencing), positivity and spiritually personal interaction, as an assignment of the program, we made an attempt to introduce the atmosphere of trust, cooperation (teenage psychologist) into the educational process of the institutions of the orphanage type; awareness of the pupils of their uniqueness and every person; cognitive activity; the use of knowledge by adolescents and make decisions on their own. After all, the process of spiritual development of adolescence orphans is associated with the harmonization of their inner world, the "startup" of emotionally-emotional, cognitive, moral-behavioral and value-semantic spheres, actualizing their spiritual potential in the further direction of life's perspective.

For approbation of the developed program of spiritual development of adolescents orphans in residential institutions, control and experimental groups were formed. In total, 48 teenagers participated in the mock experiment, 23 of them entered the experimental group and participated in the developed psychological-pedagogical program, and 25 adolescents entered the control group that did not participate in the training program.

To analyze the results of the implementation of the psychological and pedagogical program "To the New Shores", we used the same psychodiagnostic toolkit used by comparing the indicators of the spiritual development of adolescent orphans with adolescents from families at the stage of the recording experiment, namely:

- Sensory-emotional component: "Diagnosis of emotional and sensory states" (by E. Pomytkin) [3];
- Cognitive component: "What is good and what is bad?" (by L. Frydman) [5];
- Moral and behavioral component: "Diagnosis of moral motivation" (by G. Slipukhina) [4];
- A value-semantic component: a test of semantic orientation (by D. Leont'ev) [2];
- A general indicator of the level of formation (actualization) of the spiritual potential of adolescents: "Spiritual Potential Personality" (by E. Pomytkin) [3].

Using the statistical criterion U-Mann-Whitney (see Table 1), we found out that statistically significant differences ($p > 0,05$) between the control and experimental groups were not recorded before the program was launched.

Consequently, we can assume that at the beginning of the molding experiment, the control and experimental groups on the psychological parameters of the components of spirituality were on the same level.

After implementation in the experimental group of the spiritual development program of orphans, we have carried out a re-diagnosis of pupils of the control and experimental groups. For comparison of two dependent samples, we used methods of mathematical statistics of a nonparametric criterion, namely the Wilcoxon T-criterion. This non-parametric criterion

Table 1
Comparison of the experimental and control groups before the training
(by U-Mann-Whitney criterion)

	Sensory-emotional component	Cognitive component	Moral and behavioral component	Value-semantic component	The spiritual potential of adolescents
Statistics U Mann-Whitney	276,500	277,500	261,500	212,000	279,000
Statistics W Wilcoxon	601,500	602,500	537,500	488,000	555,000
Z	-,228	-,227	-,557	-1,560	-,176
Asymptotic significance	,820	,820	,577	,119	,860

Table 2
The value of the T-Wilcoxon criterion for the experimental group

	Sensory-emotional component	Cognitive component	Moral and behavioral component	Value-semantic component	The spiritual potential of adolescents
Z	-4,202 ^b	-,690 ^b	-3,464 ^b	-3,088 ^b	-3,563 ^b
Asymptotic significance	,000	,490	,001	,002	,000

is intended for comparison of indicators measured on one and the same sample of the subjects (before and after the formation experiment). The conclusion about the statistical difference of the indicators is made on the basis of the analysis of the empirical value of the criterion: the larger the difference, the lesser the value of the criterion T (see Table 2).

As we can see from Table 2 below, with statistically significant differences before and after the formation of the experiment, the dynamics of changes in all indicators of the components of spirituality, in addition to the cognitive component of spirituality, was discovered.

At the moment, we will analyze the results of the study on indicators of spirituality components.

Thus, the results of the *sensory-emotional component* of the spirituality of adolescent orphans before and after the forming part of the experiment in the experimental group of respondents are significant differences.

A high level of actualization of spiritual potential in the emotional-emotional sphere is characteristic of 26% of adolescents of residential institutions, which indicates the predominance of positive emotional and emotional states among pupils. We observed the active participation of these children in the training program, increasing openness to new lessons and "trials". With each lesson, teenagers seemed more cohesive, even helping friends with exercises. In the process of re-cutting, the children more confidently participated in diagnosing positive emotional-sensory states. Compared to the answers of the first and second sections, we saw a significant increase in such marks on the scale of positive emotional states, such as "harmony", "enthusiasm", "unity", "compassion", "interest", "friendship", "trust". We are glad to reduce such marks on the scale of negative states: "jealousy", "indifference", "doomedness", "hatred". This can be explained by enriching the inner mood with the positive state in everyday life, the ability to empathize and rejoice in each other, to trust.

Regarding the indicators of the average level of development of the sensory-emotional sphere, 57% of respondents were found, the index decreased by 4%. This also indicates the positive impact of classes with adolescents, such children were the majority. In this case, the adolescents were reluctant to attend classes, episodically showed reluctance to establish a trusting and open interaction with a psychologist. This can be explained by the prolonged stay in residential institutions.

The low level in the sensory-emotional states decreased by 9% in adolescents in the experimental group, which was 17% of the pupils. Having analyzed the answers on the scale, unfortunately, these children did not find interest in "Finding treasures from the bottom of the ocean", they were left untrustworthy, confused. Children (who showed a high level) motivated low-level teens to participate in exercises, discussions, but the latter even showed annoyance in relation to the first. We note that even in everyday life this group of children is not interested in additional extra-curricular activities. We assume that these children have experienced a serious mental trauma, therefore their emotional and emotional state indicates a limited range of emotional responses.

In general, we can say that the lessons of psychological and pedagogical training "Treasures from the bottom of the ocean": "Treasures from the bottom of the ocean – pearls of nature", "Who is my neighbor", "Add colors", etc. helped almost all participants to analyze, "feel, live" their feelings and emotions.

Let's see the results' analyze of the diagnostic of the *cognitive component* before and after the molding experiment.

The high level of development of the cognitive component is characteristic of 61% of adolescents. These pupils showed themselves to be most knowledgeable about the content of the concepts of spiritual and moral qualities of man, ways of spiritual and moral development and self-improvement. In the discussion, they easily brought life examples of spiritual and moral deeds, could justify the relationship between the spiritual and moral principles of man and his behavior and deeds. Significant difference in the average level of the cognitive component: in the experimental group decreased by 8%, which was 30% of respondents, and in the control only 2%. There were no significant changes at a low level, which indicates 3%, which indicates the desire of children to cognition and self-knowledge. It should be noted that the results of the cognitive component of the spirituality of teenage orphans showed a high percentage at the stage of the recording experiment. This may indicate that classmates spend hours with the children on moral principles.

We will analyze the indicators of the level of development of *spiritual and moral motivation* of teenage orphans of the experimental group.

The data show that a high level of spiritual and moral motivation in the moral-behavioral component of spirituality was found in 39% of adolescents. These are pupils who, in the process of training, were able to cite numerous examples of their behavior in the spiritual and moral aspect, to lead situations of moral choice, volitional decisions. The average level of spiritual and moral motivation has increased by 4% of adolescents. The low level of moral-behavioral component has decreased significantly – by 13% of the respondents. This testifies to the desire of adolescents to strive for the best, to reflex their actions, willful decisions.

The obtained quantitative results of the formation of indicators of the *value-semantic component* of the spirituality of orphaned teenagers also indicate an increase in their level.

Analyzing the results of the formation of the value-semantic component of spirituality in adolescents, we note that in the experimental group, the percentage of adolescents with high levels increased by 12%, but this figure is more than in the control group of adolescents (4%). The average level (4%) did not grow significantly. At the same time, the percentage of the low level of the value-semantic component formation in adolescents in the experimental group after the molding experiment significantly decreased: from 30% to 13% (17%), however, there was no change in the control group.

In the comparative characteristics of the preliminary and control diagnostics, we can note an increase in all the indicators of semisilent orientations in the experimental group. Thus, the obtained

data testify to positive changes in the experimental group, where the indicators for the subclass of the overall indicator of intelligence increased. There were no significant changes in the control group metrics.

As for the indicators of the general level of spiritual potential of orphaned teenagers in the experimental group in residential institutions, they also showed improvement after the implementation of the forming part of the experiment.

By the molding experiment, the levels of spiritual potential are almost identical between the experimental and control groups of the subjects. We track changes in the indicators of the development of spiritual potential in the experimental group. The indicators with a high level (39%) of the spiritual potential increased by 22%, but the average (57%) and low (4%) levels decreased by 4% and 18% of the respondent's experimental group. It should be noted that the general indicator of the development of spiritual potential with high and intermediate level was shown by almost the same teenagers who had the same results in terms of components of spirituality.

The results of the molding experiment show significant changes in the psychological peculiarities that determine the process of spiritual development in the experimental group of orphans and the lack of statistically significant changes in the indicators of adolescents in the control group.

The obtained data testify to positive changes in the indicators in the experimental group – indicators of a high level of spiritual development have increased more than twice (before the experiment – 17%, after – 39%).

Consequently, we can state that the differences between the results in the experimental and control groups are statistically significant and confirm the reliability of positive changes.

On the whole, we note that the results of the formative stage of the study suggest that during the work of the psychological and pedagogical program in the process of spiritual development of adolescent orphans in residential institutions there were significant positive changes, which confirms the working hypothesis that the spiritual development of adolescents may develop through activation psychological and pedagogical program aimed at the phased development of the structural components of spirituality.

Conclusions. Thus, the analysis of the results of the molding experiment of the spiritual development of orphans in boarding schools shows that the proposed psychological and pedagogical program affects the phased development of emotionally-emotional, cognitive, moral-behavioral and value-semantic components of spirituality. The training program for the spiritual development of orphaned teenagers can be used in boarding schools by practical psychologists and educators.

References:

1. Bekh S.D. (2018). Personality on the path to spiritual values: monograph [Osobystist' na shlyakhu do dukhovnykh tsinnostey: monohrafiya]. Kyiv – Chernivtsi : «Bukrek», 296 p.
2. Leont'ev D.A. (2000). The test of sense-oriented orientations [Test smyslozhynennykh oryentatsyy]. Moscow : Meaning, 18 p.
3. Pomitkin E.O. (2015). Spiritual potential of the personality: psychological diagnostics, actualization and development : manual [Dukhovnyy potentsial osobystosti: psykholohichna diahnostyka, aktualizatsiya ta rozvytok : posibnyk]. Kyiv : "The inner world", 144 p.
4. Slepukhyna H.V. (2006). Moral development of high school students in the socio-pedagogical process [Nravstvennoe razvytye starsheklassnykov v sotsyal'no-pedahohycheskom protsesse]. Moscow : Moscow Psychological and Social Institute, 188 p.
5. Frydman L.M. (2002). Methodology "What is good and what is bad" [Metodyka «Chto takoe khorosho y chto takoe plokh»]. Diagnosis of emotional and moral development. Ed. I.B. Dermanova. SPb., p. 102–103.

DOI: <https://doi.org/10.32839/2304-5809/2019-2-66-35>

УДК 159.9:615.15

Пляка Л.В., Ольховська А.Б.
Національний фармацевтичний університет**ЕМОЦІЙНА КОМПЕТЕНТНІСТЬ ЯК СКЛАДОВА ПРОФЕСІЙНОЇ КОМПЕТЕНТНОСТІ
МАЙБУТНІХ ФАХІВЦІВ ФАРМАЦЕВТИЧНОГО СЕКТОРУ**

Анотація. Стаття присвячена розгляду такої актуальної проблеми як формування емоційної компетентності майбутніх фахівців фармацевтичного сектору. Розглянуто суть понять «компетентність», «професійна компетентність», «емоційна компетентність». На основі аналізу психолого-педагогічних поглядів розкриваються особливості емоційної компетентності майбутніх фахівців фармацевтичного сектору. Визначено складові емоційної компетентності та шляхи її розвитку в процесі психологічного супроводу майбутніх фахівців.

Ключові слова: компетентність, професійна компетентність, емоційна компетентність, психологічний супровід.

Plyaka Lyubov, Olkhovska Angela
National University of Pharmacy**EMOTIONAL COMPETENCE AS A COMPLEX OF PROFESSIONAL COMPETENCY
OF FUTURE FACTORS PHARMACEUTICAL SECTOR**

Summary. The article is devoted to the consideration of such a pressing problem as the formation of emotional competence of future specialists in the pharmaceutical sector. The Competency Approach is designed to increase the competitiveness of graduates of the National Pharmaceutical University in the labor market. It consists in the development of future specialists in the pharmaceutical sector a set of key personal qualities that determine its successful professional activities. The essence of the concepts of «competence», «professional competence», «emotional competence» is considered. Emotional competence is a set of knowledge, skills and abilities that allow a specialist to control his or her own emotional state and to carry out a qualitative career. Based on the analysis of psychological and pedagogical views, features of emotional competence of future specialists of the pharmaceutical sector are revealed. The components of emotional competence and ways of its development in the process of psychological support of future specialists are determined. In emotional competence, there are several components: awareness of their emotions, ability to determine what emotion you feel at the moment, determine which of the basic emotions is complex emotion; the ability to control their own emotions, determine the source and cause of their occurrence, the degree of utility, change the intensity of emotions, replace them with others; awareness of emotions of other people, definition of emotional states by verbal and nonverbal features; management of emotions of other people, purposeful action on their emotions; as well as adequate expression of emotions (reflection, empathy, self-regulation, expressiveness). Emotional competence develops through learning, training, gaining experience. Its formation ensures the readiness of a specialist to manage their own emotions in the established and emotionally tense professional situations. It is established that the development of emotional competence is an important factor of adaptation of the future specialist in the professional environment, which is carried out in the institution of higher education in the process of educational and cognitive activity and during psychological support.

Keywords: competence, professional competence, emotional competence, psychological support.

Постановка проблеми. Інтеграція України в Європейській освітній простір вимагає осмислення психологічних складових особистості фахівців професій типу «людина-людина». Перед закладами вищої освіти стоїть завдання – формування компетентного конкурентноспроможного фахівця, здатного задовольняти постійно мінливі вимоги ринкового середовища, адекватно реагувати і пристосовуватися до складних умов сьогодення.

Сутність освітнього процесу у Національному фармацевтичному університеті спрямована на особистісний розвиток та саморозвиток майбутнього фахівця фармацевтичного сектору в процесі навчально-пізнавальної діяльності та психологічного супроводу.

Аналіз останніх досліджень та публікацій. У психології проблема професійної компетентності розглядала широкий спектр теоретичних та прикладних питань у контексті проблеми професійного становлення особистості. Компетентнісний підхід покликаний підвищити конку-

рентоспроможність випускників Національного фармацевтичного університету на ринку праці. Він полягає в розвитку у майбутніх фахівців фармацевтичного сектору набору ключових особистісних якостей, які визначають його успішну професійну діяльність.

Л. Кайдалова вважає, що компетентність необхідно розглядати як інтегровану, комплексну характеристику, що поєднує знання, уміння та навички, здібності і риси особистості, показники загальної культури, вміння виконувати професійні обов'язки [4].

Основним показником рівня кваліфікації будь-якого сучасного фахівця є його професійна компетентність. Питання професійної підготовки у системі фармацевтичної освіти висвітлені в публікаціях Н. Альохіної, Л. Кайдалової, А. Котвицької, Н. Лутаєвої, С. Огарь, І. Сабатовської, В. Толочка, В. Черних, Н. Шварп та ін.

Професійна компетентність – це якісна характеристика їх особистості, яка включає систему науково-професійних знань, практичних умінь

та особистісних якостей, забезпечує готовність фахівців здійснювати професійну діяльність [9]. Важливим компонентом професійної компетентності фахівців професій типу «людина-людина» є емоційна компетентність.

Мета статті є розкриття сутності емоційної компетентності та шляхів її розвитку в процесі психологічного супроводу професійного становлення майбутніх фахівців фармацевтичного сектору.

Виклад основного матеріалу. Вхідження України до західноєвропейського освітнього простору супроводжується зростанням вимог до рівня професійної компетентності майбутніх фахівців як гаранту конкурентоспроможності на ринку праці. Важливим чинником, що впливає на професійну успішність сучасного фахівця професій типу «людина-людина», є його емоційна компетентність [6, с. 3].

Проблема емоційної компетентності знайшла своє відображення у наукових дослідженнях таких науковців як І. Андреева, Д. Гоулман, О. Лазуренко, О. Льошенко, І. Матійків, О. Молчанова, М. Рейнолдс, М. Слепкова, В. Федорчук та ін.

Науковці розглядають емоційну компетентність (от лат. *emover* – хвилювати и *competentis* – відповідний):

– *здатність особистості* здійснювати оптимальну координацію між емоціями й цілеспрямованою поведінкою [8, с. 5];

– *як показник* оптимального організаційного управління, яка в цілому позитивно впливає на організаційну культуру [10, с. 17];

– *як необхідну умову* успішності і лідерства в професійному середовищі [1];

– *як чинник розвитку* особистості [12];

– *як готовність* до ефективного здійснення професійної діяльності та вирішення соціальних завдань [7, с. 240];

– *як можливість досягати* бажаних результатів у спілкуванні з іншими людьми» [10, с. 46].

І. Андреева визначає емоційну компетентність як : «сукупність знань, умінь і навиків, що дозволяють приймати адекватні рішення і діяти на основі результатів інтелектуальної обробки зовнішньої і внутрішньої емоційної інформації [1, с. 85].

Емоційна компетентність фахівця розкривається через такі поняття, як емоційна сфера, емоційний інтелект, емоційна саморегуляція, емпатія [11, с. 623]. Вона включає уміння людини усвідомлювати і оцінювати себе, складати план особистого розвитку, мотивувати та управляти собою, розуміти людей, їх емоції, почуття [3], особистісні властивості фахівця: чуйність, урівноваженість, рефлексію, емпатію, толерантність тощо

[8, с. 4] та забезпечує готовність і здатність людини управляти емоційними реакціями, як власними, так і інших людей, адекватно ситуаціям і умовам, що змінюються [5].

Емоційна компетентність включає дві основні складові: *особистісна компетентність* (розуміння себе, саморегуляція та мотивація); *соціальна компетентність* (емпатія і соціальні навички) [2].

Емоційно компетентна особистість – це людина, яка з успіхом долає перешкоди на шляху до цілі, здатна самотивувати себе, перебуває у злагоді з собою, здатна розуміти власний емоційний світ та оточуючих, вдумливо підходити до розв'язування життєвих труднощів [8, с. 4].

В емоційній компетентності виділяють декілька складових: усвідомлення своїх емоцій, уміння визначити, яку емоцію відчуваєш в даний момент, визначити, з яких базових емоцій складається складна емоція; уміння управляти власними емоціями, визначати джерело і причину їх виникнення, ступінь корисності, змінювати інтенсивність емоцій, замінювати їх на інші; усвідомлення емоцій інших людей, визначення емоційних станів за вербальними і невербальними ознаками; управління емоціями інших людей, цілеспрямована дія на їх емоції; а також адекватне вираження емоцій (рефлексія, емпатія, саморегуляція, експресивність).

Отже, емоційна компетентність представляє собою набір знань, вмінь та навичок (див. табл. 1), які дозволяють фахівцю контролювати власний емоційний стан та якісно здійснювати професійну діяльність.

У ході запропонованого дослідження ми проаналізували й узагальнили визначення поняття емоційної компетентності, сформульовані різними авторами і вважаємо, що *емоційна компетентність* це особистісне утворення, що передбачає сформованість науково-теоретичних та науково-практичних знань, навичок рефлексії, саморегуляції, оптимального рівня емпатії і експресивності, відображає емоційну зрілість фахівця, що забезпечує якісне виконання фахівцем професійної діяльності. Вона проявляється в діяльності через такі професійно важливі якості фахівця як рефлексія, емпатія, саморегуляція, експресивність, асертивність, незалежність, стресостійкість, врівноваженість, гнучкість, толерантність тощо.

Професійна діяльність фахівців фармацевтичного сектору вважається емоційно напруженою, стресогенною і психологічно виснажливою, оскільки вона пов'язана з інтенсивною комунікативною взаємодією. Провізори повинні вміти

Таблиця 1

Складові емоційної компетентності

Знання	Уміння	Навички	Особистісні якості
– емоційний інтелект – емоційна сфера – емоційні стани – емоційна саморегуляція	– визначити власні емоції, відбирати найбільш відповідний тип реакції – управляти власними та чужими емоціями – викликати бажані реакції у інших – приймати адекватні рішення	– здатність приймати власні емоції – здатність усвідомлювати власні та чужі емоції – здатність до емоційної саморегуляції – здатність викликати та підтримувати емоції, які спонукають до діяльності	– рефлексія – емпатія – саморегуляція – експресивність – асертивність – стресостійкість – толерантність – впевненість у собі тощо.

налагоджувати і підтримувати стосунки, активно взаємодіяти, досягати взаєморозуміння у процесі виконання професійної діяльності, емоційно адекватно реагувати на гнів та невдоволення відвідувачів аптечних закладів, критику з боку інших, зберігати рівновагу в конфліктних професійних ситуаціях тощо. Емоційна реакція на професійні ситуації залежить від розвитку емоційної компетентності. Саме тому підготовка майбутнього фахівця фармацевтичного сектору вимагає особливого зосередження на емоційній компетентності, яка є фундаментом успішної професійної діяльності.

Гуманістична парадигма вищої фармацевтичної освіти зосереджує навчально-пізнавальну діяльність на особистості студента, його особистісному зростанні та професійному становленні. Важливу роль у процесі професійного становлення майбутніх фахівців фармацевтичного сектору покликана відігравати психологічна служба, яка у структурі вищого навчального закладу є науково-методичним і практичним центром психологічного супроводу професійного розвитку особистості.

Основною метою діяльності сектору психологічного супроводу учасників навчально-виховного процесу НФаУ «Психологічна служба» науково-методичної лабораторії з питань фармацевтичної освіти є сприяння створенню умов для соціального та інтелектуального розвитку здобувачів освіти, охорони психічного здоров'я, надання психологічної та соціально-педагогічної підтримки всім учасникам освітнього процесу відповідно до цілей та завдань системи освіти. Важливими завданнями психологічної служби є забезпечення супроводу професійного становлення майбутніх фахівців, формування у здобувачів вищої освіти психологічної та емоційної компетентності.

Для того щоб стати емоційно компетентним можна займатися техніками, які допоможуть жити справжнім моментом; ідентифікувати свої

емоції; визначати джерело емоцій; уміти обирати найбільш відповідний тип реакції [10, с. 22].

Професійне становлення особистості є складним процесом взаємодії інтелектуального і емоційного розвитку. Емоційна компетентність розвивається шляхом навчання, тренування, набуття досвіду. Її сформованість забезпечує готовність фахівця до управління власними емоціями в усталених і емоційно напружених професійних ситуаціях. Розвиток емоційної компетентності є важливим фактором адаптації майбутнього фахівця в професійному середовищі, який здійснюється у закладі вищої освіти в процесі навчально-пізнавальної діяльності та під час психологічного супроводу.

І. Матійків [6, с. 5], досліджуючи проблему формування емоційної компетентності виділив такі етапи:

1. Мотиваційно-ціннісний – формування образу емоційно-компетентної людини, а самоцінювання емоційних компетенцій допомагає визначити напрями власного розвитку.

2. Пізнавальний – надання й засвоєння інформації про внутрішній світ людини і місце емоцій та почуттів в ньому.

3. Навчальний – виконання вправ, спрямованих на усвідомлення цінностей, зміну обмежувачих стереотипів, набуття емоційних компетенцій в умовах тренінгового середовища.

4. Практичний – реалізація набутих під час тренінгу компетенцій для запровадження змін у реальному житті.

5. Творчий – творче застосування компетенцій в усталених ситуаціях і ситуаціях невизначеності.

Пріоритетним напрямом діяльності психологічної служби в Національному фармацевтичному університеті є просвітницько-розвиткова робота, метою якої є поширення психологічних знань, формування психологічної та емоційної компетентності; профілактика та попередження негативних впливів тощо (див. табл. 2).

Таблиця 2

Шляхи розвитку емоційної компетентності

Вид діяльності	Тема	Мета та завдання
Лекція	Емоції та почуття	– розкриття понять «почуття» та «емоції» – розвиток емоційного інтелекту – попередження проявів агресії – мотивувати до поліпшення своєї поведінки
Лекція	Емоції та здоров'я	– розкриття понять «здоров'я» та «психосоматика» – формування навичок здорового способу життя – мотивувати до розвитку емоційної компетентності
Тренінг	Повір у себе	– розкриття особистісного потенціалу – розвиток самосвідомості – формування позитивної самооцінки – розвиток навичок асертивної поведінки – формування впевненості у собі
Тренінг	Світ моїх емоцій	– розкриття понять «почуття», «емоції» – розвиток навичок діагностики власного емоційного стану – розвиток самосвідомості – формування рефлексії
Тренінг	Емоційна стійкість та саморегуляція	– дати уявлення про основні поняття і функції саморегуляції – розвиток критичного мислення – формування навичок саморегуляції та релаксації
Тренінг	Поважайчи себе – поважай інших	– формування навичок асертивної поведінки – формування впевненості у собі – формування умінь встановлення та розвитку позитивної комунікації – навчитися визначати джерело емоцій і ступінь їх інтенсивності

Працівники психологічної служби спрямують зусилля на створення комплексу методик і вправ щодо формування у здобувачів вищої освіти психологічної та емоційної компетентності.

Висновки із проведеного дослідження. Встановлено, що високий рівень емоційної компетентності сприяє швидкому аналізу емоціогенних ситуацій, є передумовою успіху

фахівців фармацевтичного сектору. Розвиток емоційної компетентності у майбутніх фахівців фармацевтичного сектору передбачає усвідомлення і розуміння свого внутрішнього світу, уміння керувати власними емоціями та емоційними станами, що забезпечує ефективну комунікативну взаємодію з суб'єктами професійної діяльності.

Список літератури:

1. Андреева И.Н. Азбука эмоционального интеллекта. СПб. : «БХВ-Петербург», 2012. 288 с.
2. Голдман Д., Бояцис Р., Макки Э. Эмоциональное лидерство : Искусство управления людьми на основе эмоционального интеллекта / пер. с англ. Москва : Альпина Бизнес Букс, 2005. 301 с.
3. Искандерова Ф.В. Эмоциональный интеллект как основа межличностного взаимодействия. *Вестник КАСУ. Выпуск : Образовательные технологии.* 2006. № 1. С. 130–134.
4. Кайдалова Л.Г. Професійна підготовка фахівців фармацевтичного профілю у вищих навчальних закладах : монографія. Харків : НФаУ, 2010. 364 с.
5. Лазуренко О.О. Емоції і їх значення в життєдіяльності людини. Київ, 1997. 60 с.
6. Матійків І.М. Тренінг емоційної компетентності : навч.-метод. посібник. Київ : Педагогічна думка, 2012. 112 с.
7. Матійків І.М. Розвиток емоційної компетентності майбутніх фахівців професій типу «людина-людина»: психологічний аспект. *Проблеми та перспективи розвитку економіки і підприємництва та комп'ютерних технологій в Україні* : зб. тез за матеріалами VIII науково-технічної конференції науково педагогічних працівників м. Львів 26-31 березня 2012 р.; Навчально-науковий інститут підприємництва та перспективних технологій Національного університету «Львівська політехніка». Львів : Видавничий відділ навчально-наукового інституту підприємництва та перспективних технологій Національного університету «Львівська політехніка», 2012. С. 240–243.
8. Молчанова О.М. Розвиток емоційної компетентності педагога засобами тренінгу : навч.-метод. посібник / уклад. О.М. Молчанова. Кропивницький : КЗ «КОІППО імені Василя Сухомлинського», 2017. 44 с.
9. Пляка Л.В. Психологічні особливості формування професійної комунікативної компетентності у майбутніх провізорів. : дис. ... к. психол. н. Київ : Інститут психології ім. Г.С. Костюка НАПН України, 2010, 241 с.
10. Рейнолдс М. Коучинг: емоціональна компетентність. Направте свої емоції (EQ) на успех в работе. Москва : Центр поддержки корпоративного управления и бизнеса, 2003. 103 с.
11. Яковлева Е.Л. Эмоциональные механизмы личностного и творческого развития. *Вопросы психологии.* 1997. № 4. С. 20–27.

References:

1. Andreeva I.N. (2012). The ABC of emotional intelligence. St. Petersburg : «BHV-Petersburg», 288 p.
2. Goldman D., Boyatsis R., Mackie E. (2005). Emotional leadership : The art of managing people based on emotional intelligence / per. with ang. M. : Alpina Business Busks, 301 p.
3. Iskanderova F.V. (2006). Emotional intelligence as the basis of interpersonal interaction. *Bulletin of the CAU. Issue : Educational Technologies*, № 1, pp. 130–134.
4. Kaidalova L.G. (2010). Professional training of specialists in the pharmaceutical profile in higher educational institutions : a monograph. Kh. : NFaU, 364 p.
5. Lazurenko O.O. (1997). Emotions and their significance in human life. K., 60 s.
6. Matiykov I.M. (2012). Training of emotional competence : teaching.-method. manual. K. : Pedagogical Thought, 112 p.
7. Matiykov I.M. (2012). Development of emotional competence of future specialists of professions such as «man-man» : psychological aspect. *Problems and Prospects for the Development of Economy and Entrepreneurship and Computer Technologies in Ukraine* : Sb. theses on the materials of the VIII scientific and technical conference of scientific and pedagogical workers of Lviv March 26-31, 2012 ; Educational-Scientific Institute of Entrepreneurship and Advanced Technologies of Lviv Polytechnic National University. Lviv : Publishing Department of the Educational-Scientific Institute of Entrepreneurship and Advanced Technologies at Lviv Polytechnic National University, p. 240–243.
8. Molchanova O.M. (2017). Development of emotional competence of the teacher by means of training : teaching method. manual / layout. O. Molchanov. Kropivnytsky : KOIPPO named after Vasyl Sukhomlynsky, 44 p.
9. Plyaka L.V. (2010). Psychological peculiarities of formation of professional communicative competence in future pharmacists. : dis. ... k. psychol. n. K. : Institute of Psychology. GS Kostyuk NAPSU of Ukraine, 241 p.
10. Reynolds M. (2003). Coaching: Emotional Competency: Point your Emotions (EQ) to success at work. M. : Center for Support of Corporate Governance and Business, 103 p.
11. Yakovleva E.L. (1997). Emotional mechanisms of personal and creative development. *Questions of psychology*, no. 4, p. 20–27.

DOI: <https://doi.org/10.32839/2304-5809/2019-2-66-36>

УДК 159.9.07

Силка О.О.

Східноєвропейський національний університет імені Лесі Українки

СЕЛФІ-АДИКЦІЯ: ТЕОРЕТИЧНИЙ ОГЛЯД ПРОБЛЕМИ

Анотація. У статті здійснено спробу дослідити теоретичний аспект проблеми селфі-адиктивної поведінки. Початковими точками з'ясування суті проблеми стали поняття «адикція» та «адиктивна поведінка». Розглянувши ці категорії полівекторно, не лише з точки зору психології, та, встановивши алгоритм виникнення залежної поведінки, ми перейшли до розкриття окремих підходів щодо тлумачення сутності та можливих причин виникнення залежності від селфі. Протягом останніх років селфі-адикція із категорії невинних дій перетворилась на цілком серйозну проблему поряд з породженими нано-технологіями інтернет-залежністю, номофобією, кіберхондрією і та ін. Близько п'яти років закордонні вчені намагаються знайти причини адиктивної поведінки, спричиненої селфі. Серед чинників виокремлюють нарцисизм, конформізм, соціальну змагальність, прагнення бути у центрі уваги, психопатію. Думки вчених розходяться і з приводу впливу селфі на особистість. Частина науковців стверджує, ще це явище не може принести нічого позитивного, інші наполягають: селфі здатне підняти самооцінку та покращити емоційний стан людини.

Ключові слова: адикція, адиктивна поведінка, нарцисизм, селфі, селфі-адикція, селфізм, соцмережі.

Sylka Olena

Lesya Ukrainka Eastern European National University

SELFIE-ADDICTION: THEORETICAL REVIEW OF THE PROBLEM

Summary. The article attempts to investigate the theoretical aspect of the problem of selfie-addictive behavior. The starting points for finding out the essence of the problem were the concept of «addiction» and «addictive behavior». This kind of behavior can be caused by two factors groups: medicines, drugs and alcohol or gambling and Internet. Furthermore scientists do not exclude hedonistic motivation these actions. Considering these categories in a variety of ways, not only from the point of view of psychology, but also social work, by establishing an algorithm for the emergence of addictive behavior, we went to the discovery of separate approaches to the interpretation of nature and possible causes of dependence the selfie. Over the past years, the selfie-addiction from the category of innocent acts has turned into a quite serious problem alongside the nano-technologies generated by Internet addiction, nomophobia, cyberhondria, and others. It would be logical to assume that selfie-addicted people can suffer from Internet-addiction too. About five years, foreign scientists are trying to find the causes of addictive behavior caused by a selfie. Among the factors distinguishes narcissism, subjective conformism, social competition, attention seeking, psychopathy. Selfie-addiction is explained as the regular repeated actions, including taking selfie and posting them in popular social media such as Facebook, Twitter, Instagram. Opinions of scientists diverge about the influence of selfie on personality. Some scientists argue that this phenomenon can not bring anything positive, others claim: selfie can raise self-esteem and improve the emotional state of a person. However, mainly scholars agree with the statement that selfie first of all affects the mental health of a person. Thus, appeared in the virtual, web world selfie-addiction exists in the real world and destroys the real person, its system of relations and its health. Unfortunately, no matter how condemned by society the existence of an individual's dependence on harmful substances and gambling, etc., every decade there are new temptations provoking various forms of addiction.

Keywords: addiction, addictive behavior, narcissism, selfie, selfie-addiction, selfitis, social media.

Постановка проблеми. Нові інформаційні технології принесли сучасним людям нові проблеми та труднощі, які вони часто не можуть подолати самотужки. Традиційний колись вислів «Скажи, хто твій друг, і я скажу, хто ти» сьогодні можна з упевненістю перефразувати «Скажи мені, скільки у тебе фото в соцмережах, і я скажу тобі, хто ти». Захоплення процедурою розміщення фото у віртуальних мережах для спілкування Facebook, Twitter, Instagram стало причиною того, що слово «selfie», україномовний відповідник – «селфі», за версією онлайн-словника Oxford English Dictionary стало словом 2013, року впевнено увійшовши у світовий лексикон [8]. Роком пізніше, у 2014, в онлайн-таблиці «The Adobo Chronicles» з'явилося поняття «selfitis» («селфізм»), яким позначили психічним розладом, що проявляється нав'язливому бажанні фотографувати себе і розміщувати фото у соціальних мережах з метою компенсації відсутнього почуття власної гідності та заповнення прогалів в близьких стосунках [3]. Так ця проблема селфі-адикції потрапила у поле

зору науковців. Для позначення залежності від селфі в українській мові використовуються поняття «селфізм», «селфі-адикція», «селфі-залежність».

Таким чином, залежність від селфі сьогодні вже не сприймається, як невинні пустощі, це реальна проблема, котра, народжуючись у віртуальному світі соцмереж, чинить пагубний вплив на особистість, систему її стосунків із друзями та близькими у реальному житті.

Аналіз останніх досліджень і публікацій. Дослідження проблеми залежності від селфі розпочалося у руслі інших різновидів адиктивної поведінки, пов'язаних із віртуальною реальністю. Так, проблему інтернет-залежності досліджували Дж. Блок, Т. Вакуліч, М. Дрепа, Х. Кеш, М. Орзак, К. Янг та ін.

Проблема селфі-адикції досліджується різноаспектно, зокрема, наявні напрацювання щодо селфі у контексті політичної діяльності (А. Baishya, R. Deller, S. Tilton); приватного та політичного життя (А. Hess); як засобу висвітлення життя в стилі лакшері (А. Marwick) і т.п.

Активно працює над проблемою селфі-адикції професор Ноттінгемського університету, дослідник у сфері адиктивної поведінки, Mark Griffiths. Учений пояснює селфі-адикцію як самоорієнтовані вчинки, що дозволяють особистості заявити про свою індивідуальність та значущість. Він не відкидає зв'язку такого виду залежності із особистісною рисою під назвою «нарцисизм». М. Griffiths вважає селфі не просто фотографією, а свого роду мистецтвом, що включає врахування світло-тіні, кольорового спектру, заднього плану. При цьому редагування фото з допомогою спеціальних програм та фільтрів робить селфі ще популярнішим серед підлітків та молоді [6].

Виділення не вирішених раніше частин загальної проблеми. Проблема селфі-адикції активно розробляється зарубіжними ученими, проте недостатньо досліджена у вітчизняному науковому просторі. Відтак доречно проаналізувати окремі погляди на цю проблему.

Мета статті – узагальнення наявних напрацювань, аналіз підходів до розуміння проблеми селфі-адикції та її причин у сучасному світі.

Виклад основного матеріалу. За останні десятиліття інформаційні тех-нології стали частиною нашого приватного та публічного «Я». Їх першочергова місія – зробити життя кращим, комфортнішим, простішим – мабуть, для кожного жителя планети трансформувалась і набула іншого відтінку, часто далеко не позитивного. Тому сьогодні вже нікого не здивувати назвами таких понять, як «номофобія», «кіберхондрія», «кіберхвороба», віднедавна цей список доповнився терміном «селфі-адикція», що позначає черговий вид поведінки, що проявляється у регулярно повторюваних діях і пов'язана із користування популярними сьогодні соцмережами.

Для позначення поведінки, що проявляється у шкідливій залежності від певних речовин або систематично повторюваних дій, учені запропонували термін «addiction», що трансформувалось у україномовні аналоги «адикція», «адиктивність», «адитивна поведінка». Проблема адикції як форми девіантної поведінки виступає об'єктом дослідження для різних галузей наукового знання: медицини, юриспруденції, соціальної роботи і, звісно, психології. Для прикладу, у соціальній роботі ці поняття розглядаються як залежність від певних речовин та видів діяльності, що здійснює пагубний вплив на фізичне та психологічне здоров'я індивіда. При цьому акцент зроблений на неприйнятті суспільством таких дій [2; 3].

З точки зору психології, «адиктивність» розуміється як вид девіантної поведінки, що здійснюється шляхом втечі від реальності через вживання речовин, які здатні змінювати стан свідомості, або системно повторювані дії. При цьому мотивація особи переважно гедоністична, тобто спрямована на одержання позитивних емоцій та задоволення [1].

На думку дослідників соціальної роботи, алгоритм формування адиктивної поведінки включає п'ять етапів. Перший етап охоплює емоційний рівень; групою ризику є емоційно нестабільні особистості з низькими можливостями до адаптації. На другому етапі спостерігається певна регулярність у здійсненні тих чи інших дій. Частота їх повторення спровокована станом психологічного дискомфорту, тривогою. Для третьо-

го етапу характерним є руйнування системи стосунків особистості із близькими людьми. Четвертий етап – це занурення у адиктивну поведінку. Останній, п'ятий, етап має характер катастрофи, адже здійснює деструктивний вплив на фізичне та психологічне здоров'я індивіда [3, с. 9–10]. Запропонована схема дає змогу зрозуміти, що адикція не виникає безпідставно. Проходячи шлях від афективного до конативного, рівень раціо, когнітивний, не зупиняє особистість від самодеструкції.

У підсумку одержуємо часто деморалізованого, із викривленим світоглядом та світосприйняттям, самотнього індивіда із новими проблемами, які виникли унаслідок певного виду залежності. Частими є випадки, коли людина страждає кількома залежностями одночасно. Це цілком законно, адже, по-перше, під вплив адикцій підпадають люди із слабкими волевовими якостями, тож, якщо хтось не зміг відмовитись від наркотиків, то не виключено, що він не зможе відмовитись і від алкоголю. По-друге, саме середовище може підштовхувати до нових видів адиктивної поведінки, наприклад, затяті геймери, проводячи дні і ночі перед монітором комп'ютера, можуть не помітити, як порушився процес споживання їжі і виникла булімія чи анорексія. Мабуть, приблизно так виник новий вид адиктивної поведінки, про яким ми вже згадували, – селфі-адикція. Надмірне проведення часу у віртуальному світі породило бажання у користувачів висвітлювати на весь світ кожен крок свого життя через фото у соцмережах.

Такий шлях пройшов підліток із Великобританії Денні Боумен, життєва історія якого спонукала громадськість сприймати проблему селфі-адикції серйозно. В одному з інтерв'ю юнак розповів про залежність, яка мало не коштувала його життя: «Я безперервно перебував у пошуках ідеального селфі і, коли усвідомив, що не зміг його зробити, захотів померти. Я втратив моїх друзів, можливість навчатися, моє здоров'я та мало не втратив життя... Мені казали, що з моїм тілом чи шкірою я не буду моделлю. Я почувався приниженим... Я ставав перед дзеркалом і фотографував себе. Мені не подобалось одне фото, і я робив наступне. Згодом я робив по 30 фото, видаляючи одну за одною... Я зробив більш, ніж 200 фото того дня і дивився на них знову і знову. Я не бачив такої, яка мені сподобалась. Я не витримав і почав пити таблетки...» [8]. Історія Денні показує, що причиною виникнення залежності стало прагнення підлітка відповідати недосяжному ідеалу, нав'язаному соціумом, а занижена самооцінка та максималізм, притаманні цьому віковому етапу, загострили ситуацію.

Звертаючись до наявної класифікації селфі-адикції зазначений випадок ілюструє хронічний селфізм, для якого характерними є неконтрольоване ба-жання робити селфі, розміщуючи їх у соцмережах більше, ніж 6 разів на день. Окрім того виділяють гострий та межовий рівні селфі-залежності. У першому випадку селфі розміщують у соцмережах тричі на день, в останньому – фото роблять, проте не розміщують у соцмережах [3].

Ґрунтовне дослідження проблеми селфі-адикції серед студентів-жителів Індії (всього 400 осіб) здійснили J. Balakrishnan, M. Griffiths. Його ре-

зультати дозволили вченим виділити кілька чинників селфізму. Зокрема:

- навколишнє середовище – зроблене у невичних місцях селфі дає змогу похизуватись перед друзями, зберегти оцифровані спогади;
- соціальна змагальність – бажання одержати якомога більше «лайків» у соцмережах;
- бажання привернути увагу;
- спосіб покращити емоційний стан – селфі дозволяє підняти настрій та почуватись краще;
- впевненість у собі – власне фото є способом вигідної самопрезентації в очах інших;
- конформність – бажання бути «як усі» [4].

Як бачимо, мотивація до селфі може бути внутрішньою (поганий настрій та бажання його покращити; компенсація почуття невпевненості через набуття віртуальних компліментів; бажання бути найкращим та одержати найбільше лайків) та зовнішньою (краса навколишнього світу, яку хочеться закарбувати на фото; вплив референтної для індивіда групи). При цьому, як показало дослідження J. Balakrishnan, M. Griffiths, мотивами для хронічних селфістів є пошуки уваги, соціальна змагальність та навколишнє середовище [4].

J. Fox, M. Rooney пропонують розглядати самооб'єктивізацію та селфі-адикцію крізь призму «Темної тріади особистості», що у своїй структурі має три компоненти: нарцисизм, психопатію та макіавеллізм. Де під нарцисизмом розуміється надміру орієнтована на себе увага та потреба відчувати благово-ління з боку інших; психопатія – це імпульсивність в поєднанні з відсутністю емпатії; макіавеллізм трактують як маніпулятивні дії без огляду на потреби інших та норми моралі. Самооб'єктивізацію автори подають як тенденцію розглядати власне тіло з точки зору його привабливості. Дослідження кореляції між проведенням часу в соцмережах та рівнем вираженості зазначених понять «Темної тріади» показало взаємозв'язок між нарцисизмом,

самооб'єктивізацією та проведенням часу в соцмережах понаднормово. Селфізм та високий рівень вираження нарцисизму та психопатії корелюють між собою. Натомість макіавеллізм не пов'язаний із зазначеними змінними [5]. Це ще один приклад висвітлення мотивів селфі з негативного ракурсу.

Проте є дослідники, що дотримуються думки про позитивний ефект селфі. Для прикладу P. Rutledge вважає, що селфі допомагає особистості поглянути на себе зі сторони, приміряти інший образ, спробувати відчувати себе в іншому амплуа та, зрештою, підняти самооцінку. Як зазначає дослідниця, такі дії – спосіб розслабитись, повеселитись, а, отже, і зняти психологічну напругу та дискомфорт [7].

Висновки і пропозиції. Як би не засуджувався суспільством факт існування залежності індивіда від шкідливих речовин, азартних ігор тощо, чи не кожного десятиліття з'являються нові спокуси, що провокують різні форми залежності. Активне використання соцмереж породило новий її вид – селфі-адикцію. Протягом останніх п'яти років учені досліджують її, намагаючись встановити причини та мотиви. У запропонованих зарубіжними науковцями психологічних теоріях селфі-адикція здебільшого трактується як деструктивне для особистості явище, пов'язане з поняттями нарцисизму, конформізму, нестачі уваги, психопатії і т.п. Проте прибічники позитивного впливу селфі вважають, що воно здатне підняти самооцінку, покращити емоційний стан, зняти психологічну напругу.

Отже, підходи до пояснення феномену селфі-адикції суперечливі та неоднозначні. Тому вважаємо за необхідне глибше дослідити згадане явище у вітчизняному середовищі підлітків та молоді. На основі емпіричних даних визначити ключові чинники формування даного виду залежності, розробити рекомендації для профілактики даного явища у молодіжному середовищі.

Список літератури:

1. Клінічна психологія : словник-довідник. Авт.-укл. С.В. Діденко. Київ : Академвидав, 2012. 320 с.
2. Соціальна педагогіка: підручник. 4-те вид, виправ. та доп. За ред. проф. А.Й. Капської. Київ : Центр учбової літератури, 2009. 488 с.
3. Соціальна педагогіка: мала енциклопедія. За заг. ред. проф. І.Д. Звереві. Київ : Центр учбової літератури, 2008. 336 с.
4. Balakrishnan J., Griffiths M. An Exploratory Study of «Selfitis» and the Development of the Selfitis Behavior Scale. *International Journal of Mental Health and Addiction*. November 2017. № 16(15). P. 722–736. DOI: 10.1007/s11469-017-9844-x.
5. Fox J., Rooney M. The Dark Triad and trait self-objectification as predictors of men's use and self-presentation behaviors on social networking sites. *Personality & Individual Differences*. 2015. № 76. P. 161–165. URL: https://s3.amazonaws.com/academia.edu.documents/41033700/Fox_Rooney_2015_Dark_triad_and_self_objectification_predict_mens_SNS_use_PAID.pdf?AWSAccessKey-Id=AKIAIWOWYYGZ2Y53UL3A&Expires=1550501711&Signature=k9ViVXV7GSXkQKxQFQx0ngDQHgY%3D&response-content-disposition=inline%3B%20filename%3DThe_Dark_Triad_and_trait_self-objectific.pdf (дата звернення: 18.02.2019).
6. Griffiths M. Me, myself-it-is: A brief overview of obsessive selfie-taking. URL: <https://drmarkgriffiths.wordpress.com/2018/06/14/me-myself-it-is-a-brief-overview-of-obsessive-selfie-taking/> (дата звернення: 18.02.2019).
7. Rutledge P. Making sense of selfies. URL: <https://www.psychologytoday.com/intl/blog/positively-media/201307/making-sense-selfies> (дата звернення: 18.02.2019).
8. Selfie addict took TWO HUNDRED a day – and tried to kill himself when he couldn't take perfect photo. URL: <https://www.mirror.co.uk/news/real-life-stories/selfie-addict-took-two-hundred-3273819> (дата звернення: 18.02.2019).
9. Vincent J. American Psychiatric Association makes it official: 'Selfie' a mental disorder. URL: <https://adobochronicles.com/2014/03/31/american-psychiatric-association-makes-it-official-selfie-a-mental-disorder/> (дата звернення: 18.02.2019).

References:

1. Didenko S.V. (2012). *Klinichna psykholohiia : slovnyk-dovidnyk* [Clinical Psychology: directory]. Kyiv : Akademvydav. (in Ukrainian)
2. Kapska A.Y. (2009). *Sotsialna pedahohika: pidruchnyk. 4-te vyd. vyprav. ta dop.* [Social pedagogy: textbook]. Kyiv : Tsentr Uchbovoi Literatury. (in Ukrainian)
3. Zvierieva I.D. (2008). *Sotsialna pedahohika: mala entsyklopediia.* [Social pedagogy: small encyclopedia]. Kyiv : Tsentr Uchbovoi Literatury. (in Ukrainian)
4. Balakrishnan J., Griffiths M. (2018). An Exploratory Study of «Selfitis» and the Development of the Selfitis Behavior Scale. *International Journal of Mental Health and Addiction*. November DOI: 10.1007/s11469-017-9844-x.
5. Fox J., Rooney M. (2015). The Dark Triad and trait self-objectification as predictors of men's use and self-presentation behaviors on social networking sites. *Personality & Individual Differences*. URL: https://s3.amazonaws.com/academia.edu.documents/41033700/Fox_Rooney_2015_Dark_triad_and_self_objectification_predict_mens_SNS_use_PAID.pdf?AWSAccessKey-Id=AKIAIWOWYYGZ2Y53UL3A&Expires=1550501711&Signature=k9ViVX-V7GSXkQKxQF0ngDQHgY%3D&response-content-disposition=inline%3B%20filename%3DThe_Dark_Triad_and_trait_self-objectific.pdf (accessed 18 February 2019).
6. Griffiths M. (2018). Me, myself-itis: A brief overview of obsessive selfie-taking. URL: <https://drmarkgriffiths.wordpress.com/2018/06/14/me-myself-itis-a-brief-overview-of-obsessive-selfie-taking/> (accessed 18 February 2019).
7. Rutledge P. (2013). Making sense of selfies. URL: <https://www.psychologytoday.com/intl/blog/positively-media/201307/making-sense-selfies> (accessed 18 February 2019).
8. Selfie addict took TWO HUNDRED a day – and tried to kill himself when he couldn't take perfect photo (2014). URL: <https://www.mirror.co.uk/news/real-life-stories/selfie-addict-took-two-hundred-3273819> (accessed 18 February 2019).
9. Vincent, J. (2014). American Psychiatric Association makes it official: 'Selfie' a mental disorder. URL: <https://adobochronicles.com/2014/03/31/american-psychiatric-association-makes-it-official-selfie-a-mental-disorder/> (accessed 18 February 2019).

ІСТОРИЧНІ НАУКИ

DOI: <https://doi.org/10.32839/2304-5809/2019-2-66-37>

УДК 94:343(477)

Короткий О.В.

Бердянський державний педагогічний університет

ІСТОРІЯ УВ'ЯЗНЕННЯ В ГЕТЬМАНЩИНІ: ПРАВОВИЙ АСПЕКТ

Анотація. Досліджено роль ув'язнення в карному праві Гетьманщини XVIII ст. Проаналізовано погляди на природу злочину та мету покарання, які були наявні в Литовському Статуті 1588 р. – головному джерелі карного права періоду. Встановлено, що в Статуті співіснували два погляди на злочин: порушення приватних прав та замах на існуючий правопорядок, суспільство, державу. Цей дуалізм вплинув і на значення ув'язнення в правовому дискурсі Гетьманщини. Встановлено, що ув'язнення в джерелах права мало дві ролі: покарання за злочини публічного характеру та «покарання-функція» за допомогою якої було стратифіковано простір беззаконня та призначено відповідне покарання до найрізноманітніших правопорушень різної тяжкості.

Ключові слова: кримінальне право Гетьманщини, ув'язнення, мета покарання, система покарань, публічні злочини, приватні злочини.

Korotkii Olexiy

Berdyansk State Pedagogical University

THE HISTORY OF IMPRISONMENT IN THE HETMANATE: THE LEGAL ASPECT

Summary. The article examined the role of imprisonment as punishment in the legal discourse of the Hetmanate. The main sources of the Hetmanate's criminal law were analyzed: the Lithuanian Statute of 1588 and «Rights that are judged by the Little Russian people». In the sources there are two views on the nature of the crime: modern view of the crime as an attempt on society, legal structure and medieval view of the crime as a violation of the private rights of the victim. Accordingly, there were several views on the purpose of punishment: damages, intimidation, etc. At the end of the 16th century, punitive sentences began to crowd out fines and other property penalties, but they did not disappear completely. Such dualism in determining the purpose of punishment also affected the imprisonment, which during this period became one of the main punishments in the law of the Lithuanian Principality, and later also the Hetmanate. The analysis of crimes punishable by imprisonment allowed him to reveal his dual discursive role in the system of punishment. It was found that incarceration was punishable both for committing public and private crimes. In the first case, the imprisonment was destined for three categories of crimes: crimes that constituted the ideal harm caused by the symbolic force of law or social morality; crimes in which the ideal damage exceeded the real; crimes that threaten a large group of people. In the second case, imprisonment fulfilled several functions: punished those who did not bear full responsibility for the committed ones, those who made lighter versions of grave crimes, those who committed an attempt in honor. Thus, imprisonment was a rather convenient punishment. They were punished for crimes, which could not be found equivalent, or symbolically equivalent punishment (execution for murder, injury for injury, etc.). In addition, the functional role of imprisonment in the system of punishment has allowed stratifying a large number of private crimes of gravity and imposing on them more or less long imprisonment and thus covering the existing discursive space of lawlessness with corresponding punishments.

Keywords: criminal law of the Hetmanate, imprisonment, purpose of punishment, system of punishment, public crimes, private crimes.

Постановка проблеми. Покарання – незмінна протягом історії практика встановлення соціального порядку. Перспектива, що відкривається перед дослідником історії карних практик подвійна. Вивчаючи відхилення від норми, якими є порушення соціального порядку, ми краще розуміємо саму норму. Вивчення історії ув'язнення, практики, яка стала пануючим покаранням за останні століття, є водночас і вивченням історії становлення сучасної правової системи.

Аналіз останніх досліджень і публікацій. Ув'язнення в праві Гетьманщини опосередковано вивчається в контексті двох напрямів досліджень: зміст джерел права та кримінального права періоду, спеціальні дослідження ув'язнення в Гетьманщині. Карне право, систему покарань Козацької держави досліджували О. Гуржій [2], О. Макаренко [6], Д. Любченко [5], Н. Сушицька [13], М. Марисюк [8] та ін. Значно менше в вітчиз-

няній історіографії спеціалізованих досліджень з історії ув'язнення в цей період. Серед останніх можна виділити дослідження А. Сапронова [11].

Виділення невирішених раніше частин загальної проблеми. В вищевказаних дослідженнях ув'язнення вивчається в контексті системи покарань карного права або в якості соціальної практики. Недостатньо дослідженими залишилися такі аспекти теми як: злочини, за скоєння яких позбавляли волі, мета ув'язнення як покарання в допенітенціарну добу.

Мета дослідження: визначити значення ув'язнення як покарання в праві Гетьманщини. Завдання дослідження: 1) проаналізувати погляди на мету покарання присутні в джерелах права Гетьманщини; 2) класифікувати злочини, за які призначалося покарання ув'язненням; 3) проаналізувати групи злочинів, які каралися ув'язненням та виявити їх особливості.

Виклад основного матеріалу. На початку варто зробити два зауваження. Перше – в даному дослідженні ми розглядаємо лише карну роль ув'язнення та залишаємо поза увагою ув'язнення як засіб превенції та «вимушення». Друге – будемо розглядати значення ув'язнення виключно в правовому дискурсі усвідомлюючи, що його значення як соціальної практики могло бути відмінним.

Основними джерелами права Гетьманщини починаючи з кінця XVII ст. була система так званих «попередніх прав»: збірники магдебурзького права, джерела російського законодавства, Литовський статут 1588 р. та ін. [1, с. 26–27]. В 1743 р. комісією, що базувалася в Глухові було завершено створення кодексу «Права, за якими судиться малоросійський народ». Кодекс не був офіційно затверджений, але набув поширення в Гетьманщині та використовувався в якості підручника-коментатора до Литовського статуту, який залишався основним джерелом права визнаним старшинською верхівкою [15, с. 33–35].

Розглянемо, які погляди на мету покарання присутні в Литовському Статуті 1588 р. На думку багатьох дослідників, в Статуті злочин розуміється, зокрема, як порушення приватних прав. Цим пояснюється часте вживання терміну «кривда» чи «школа» щодо різноманітних правопорушень. Такий підхід породжував відповідний погляд і на мету покарання. Його первинною метою було задоволення інтересів потерпілого і відшкодування завданої злочином шкоди [3, с. 176; 8, с. 11]. Як зазначав О. Левицький, така мета покарання була характерна не тільки для писаного права, але і для правосвідомості населення [4, с. 200–202].

Проте ця мета покарання була не єдина. Ряд дослідників вказують на те, що Литовським Статутом притаманна еволюція правової думки. Григорій Демченко зазначав, що протягом XVI ст. «система грошових виплат змінюється системою публічних покарань, система композицій поступається місцем жахаючим покаранням» [3, с. 7]. Кирило Марисюк підтвердженням такої позиції вважає грамоту Великого князя 1522 р., яка передбачала необхідність залякування для попередження злочинів [8, с. 66], а Борис Тищик вказує, що в цей період відбулося значне зниження ролі майнових покарань на противагу іншим [14, с. 34]. Багато уваги цій боротьбі старих і нових поглядів на природу покарання присвятив О. Малиновський [7]. За такими правовими термінами присутніми в статутах, як «виступ» і «вина» вчений вбачає відношення до злочину як до замаху на суспільство та встановлені ним норми, а за поняттям «кривда» та «гвалт» – реальну та ідеальну шкоду нанесену певній особі [7, с. 4–11]. На нашу думку, таке співіснування двох підходів до природи злочину вплинуло і на становище ув'язнення як покарання.

Литовський Статут 1588 р. та «Права» встановлюють покарання ув'язненням за велику кількість злочинів як публічного так і приватного характеру [9, с. 93]. Розглянемо, за які публічні злочини встановлювалося покарання ув'язненням.

Злочини проти монаршого маєстату розглядаються в першій частині Статуту. Ті з них, за які встановлюється покарання ув'язненням іменуються або ж «виступом» [12, ч. I, ар. 4, 7, 10, 11, 24], тобто розуміються, як зазіхання на символічну

силу закону і реальне та «духовне» тіло короля (за Е. Канторовичем), або «виною» (12, ч. I, ар. 9), під чим розуміється злочин проти конкретної особи, проте такий, що посягає на існуючий правопорядок [7, с. 10]. Термін «вина» в цій частині найчастіше застосовується, коли йдеться про нетяжкі злочини проти особи скоєні «при дворі нашомъ г[о]с[по]д[а]рськомъ и при кождомъ вряде нашомъ судовомъ» [12, ч. I, ар. 10]. Той самий термін зустрічаємо і в четвертій частині, щодо злочинів скоєних в суді [12, ч. IV, ар. 7, 53, 62, 41].

В тих випадках, коли об'єктом злочину є приватна особа, але місцем його скоєння є державна установа, або і сам потерпілий є представником державних органів, Статут окремо зазначає, що така «вина» містить у собі одразу два правопорушення – «выступки» і «шкоду». За них призначаються окремі покарання: «...за инъшие меншие *выступки* маеть седеть у везенью на замку або в дворе нашомъ дванадцать недель и *шкоду* стороне поводовой нагородити за доводомъ» [12, ч. IV, ар. 9]. Ще виразніше цей дуалізм втілено в «Правах», де за напад на возного: «самому возному ... надлежащій платежъ противъ званія ихъ, и за *шкоды*, если бы при томъ какіе были, награждение удвое допровивъ, отдать имъ же; за *непочитаніе же в томъ суда и продерзость*, оного же преступника дванадцатонедельнымъ арестомъ, или какъ судовое состоитья разсмотреніе, наказать» [10, ч. VII, ар. 9, п. 3]. Таким чином, бачимо, що в випадках комбінованого покарання, яке включає «навязку» та арешт, останній призначається за ту складову злочину, яка порушує існуючий правопорядок, є замахом на суспільство.

До цієї групи належать і злочини скоєні проти суспільної моралі, серед яких вбивство батьками дітей [10, ч. XX, ар. 5, п. 3], порушення звичаїв сексуальної культури [10, ч. XXIII, ар. 7, п. 2], підкидання новонародженої дитини [10, ч. XXIII, ар. 11, п. 1]. До публічних злочинів варто зарахувати також бурлацтво [10, ч. XVII, ар. 12, п. 6], релігійні злочини [12, ч. II, ар. 6], відмову в допомозі тушіння пожежі [10, ч. XXVI, ар. 6, п. 5], підпал лісу, степу [10, ч. XIX, ар. 7, п. 1], професійні злочини здійснені державними службовцями [12, ч. IV, ар. 59; 10, ч. VIII, ар. 9, п. 2].

В цій групі, умовно, можна виділити три види злочинів:

1) ті, що становлять не стільки реальну, скільки ідеальну шкоду: порушують монарший суверенітет, релігійну чи суспільну мораль, символічну силу закону тощо;

2) ті, в яких ідеальна шкода «перевищує» реальну, умовою чого є скоєння злочину в певному місці («не поважаючи *местъца* зверхности» [12, ч. I, ар. 14]), або ж фігурування державного службовця в якості потерпілого чи виконавця злочину;

3) ті, що загрожують досить великій групі людей: вчинення підпалів чи відмова в допомозі тушіння пожежі.

Отже, ув'язнення призначалося за доволі широкий перелік злочинів, які можна вважати злочинами публічними. Проте не можна стверджувати, як це зробила Н. Сушицька, що ув'язнення в Гетьманщині застосовувалося лише «до тих, хто чекав виконання смертного вироку, або ж як окремих вид покарання за неповагу до судово-

го рішення, образу візничого» [6, с. 16]. Фактор зазіхання на державу, монарха, суд і справді відігравав певну роль, проте, це не означає, що визнавалася виключно суспільна зацікавленість в покаранні ув'язненням, або те, що признавалося воно лише за ті злочини, які, умовно, можна назвати злочинами проти держави. Цьому є два головних заперечення.

По-перше, як в Статуті так і в «Правах» вказана значна роль позивача як сторони, що безпосередньо зацікавлена в ув'язненні свого супротивника. В обох джерелах забезпечується право позивача, потерпілого «всегда надсматривать, как и гдѣ колодникъ сидить и судъ не имѣть ему того воспящать» [10, ч. VII, ар. 23, п. 4]. Таким чином, визнається зацікавлення позивача в правильному ув'язненні правопорушника, чого б не могло бути, якщо б в злочинах, які каралися ув'язненням було зацікавлене лише деперсоналізоване «суспільство» чи держава.

По-друге, як свідчать джерела, таке покарання було властиве не лише для тих злочинів, де замах на суспільний порядок є очевидним і превалює над приватною шкодою. Значна кількість злочинів, за які карають ув'язненням це напади на маєтки, нанесення поранень, участь в бійках, образи честі, наклепи тощо.

В останніх випадках ув'язнення виконує декілька функцій:

1) покарання злочинців, які не несуть повної відповідальності за скоєне: божевільні [10, ч. XX, ар. 44, п. 2]; співвиконавці, але не головні фігуранти, в тяжких злочинах [12, ч. XI, ар. 2]; ті, хто погасив свічку в кімнаті, після чого відбулось вбивство [12, ч. XI, ар. 11]; ті, хто наїхав конем на вагітну жінку, через що вона втратила дитину сама залишившись живою тощо [10, ч. XX, ар. 15, п. 1];

2) покарання за легші варіанти таких злочинів як, наприклад, розбій, каліцтво, крадіжка: напад на шляхетський маєток без вчинення вбивства чи поранення [10, ч. XX, ар. 1, п. 4]; нанесення людині такого пошкодження, яке б було невиліковним або виліковувалося б до року [12, ч. XI, ар. 27]; переховування краденого майна [10, ч. XXIV, ар. 7, п. 1];

3) покарання за образу честі: легке побиття, удар шляхтича по щоці [12, ч. XX, ар. 10], звинувачення в нешляхетському походженні, наклеп [10, ч. XX, ар. 59, п. 1], образа гостя [10, ч. XX, ар. 25, п. 1] тощо.

Список літератури:

1. Вислобоков К. Визначна пам'ятка українського права: джерела, зміст, система та соціально-політичні передумови створення. *Права, за якими судиться малоросійський народ* / за ред. Ю. Шемпученко. Київ, 1997. 547 с.
2. Гуржій О. Право в українській козацькій державі (друга половина XVII–XVIII ст.). Київ : УАН Інститут історії України, 1994. 47 с.
3. Демченко Г. Наказаніє по Литовському Статуту в его трех редакціях (1529, 1566, и 1588 гг.). Київ : Типографія Імператорскаго Университета св. Владимира, 1894. 276 с.
4. Левицький О. По судах Гетьманщини. Нариси народного життя Гетьманщини 2-ої половини XVII віку. Харків : Рух, 1930. 252 с.
5. Любченко Д. Розвиток кримінального права Гетьманщини у другій половині XVII–XVIII ст. : дис. ... канд. юрид. наук : спец. 12.00.01. Київ, 2005. 203 с.
6. Макаренко О. Злочини і покарання в праві Української Гетьманської держави 1648-1657 рр.: автореф. дис. ... канд. юрид. наук : спец. 12.00.01. Київ, 2001. 39 с.
7. Малиновский О. Ученіє о преступленіи по Литовскому Статуту. *Университетскія извѣстія Университета Св. Владимира*, 1894. № 8. С. 1–51.
8. Марисюк М. Майнові покарання в Україні (911-2001 рр.). Питання кримінально-правової політики. Івано-Франківськ : Видавництво Прикарпатського національного університету імені Василя Стефаника, 2012. 335 с.

В Статуті бачимо, що ув'язнення в вищевказаних злочинах, як і в випадках злочинів публічних, признається за «вину»: «А кгды прысягнетъ, маеть быти кгвалт плачоунъ дванадцѣть рублей ... одно жѣ предѣсе за вину того кгвалту у везеньи дванадцѣть недель седе-ти маеть» [12, ч. XI, ар. 2], «за вину такого зуфалства и своволенства в замку албо в дворе нашом судовом ... дванадцѣть недель на дне у вежы седе-ти» [12, ч. XI, ар. 27]). В «Правах» ж зустрічаються і виключення: «битому за всякій бой сорокъ осмь рублей заплатитъ, и сверхъ того за его безчестіє и бой, оный преступникъ под арестомъ дванадцѣть недель держанъ бытъ должень» [10, ч. XX, ар. 46, п. 6]. Це ще раз підтверджує, що карна роль ув'язнення була ширша ніж просто покарання за злочини проти держави.

Враховуючи вищенаведений аналіз, можна казати про подвійну роль ув'язнення в системі покарань. З одного боку, ув'язнення слугує покаранням за специфічні злочини, в яких присутній замах на суспільну безпеку, державний устрій, правопорядок, основи суспільної моралі, шляхетську честь. З іншого боку, в ряді випадків його роль суто функціональна, його призначення – карати за те, що можна назвати «напівзлочинами»: 1) випадки, в яких підсудний через певні причини не несе повної відповідальності за скоєне; 2) злочини, які є менш тяжкими варіантами таких правопорушень як, наприклад, вбивство, крадіжка, каліцтво тощо.

Висновки і пропозиції. Можна припустити, що ув'язнення здавалося укладачам Статуту та «Прав» доволі зручним покаранням. Ним карали за злочини, до яких не можна було дібрати рівноцінного, або ж символічно рівнозначного покарання як, наприклад, страта за вбивство, каліцтво за каліцтво, заливання до роту свинцю за фальшування монети. Поза тим, позбавлення волі як функція дозволило стратифікувати «неповноцінні» злочини за тяжкістю та призначити за них більш чи менш тривале ув'язнення і таким чином покрити відповідними покараннями існуючий простір беззаконня.

Завданням майбутніх досліджень цієї проблеми буде знайти пояснення того, чому саме ув'язнення отримало в Литовському Статуті, а згодом і в Кодексі 1743 р. вищевказаний статус та чи відповідав цей статус ув'язнення в правовому дискурсі значенню цього покарання як соціальної практики.

9. Падох Я. Нарис історії українського карного права. Мюнхен : Вид-во «Молоде життя», 1951. 128 с.
10. Права, за якими судиться малоросійський народ / за ред. Ю. Шемшученко. Київ : НАН України, Ін-т держави і права ім. В.М. Корещького, Ін-т укр. археографії та джерелознав. ім. М.С. Грушевського, 1997. 547 с.
11. Сапронов А. Спільнота «мешканців» секвестрів Гетьманщини у світлі історико-демографічних характеристик. *Крайзнавство*, 2017. № 3–4. С. 168–177.
12. Статут Вялікага княства Літоўскага 1588: тэксты, даведнік, каментарыі / за ред. І. Шамякіна. Мінск : Бел. сав. энцыкл. імя П. Броўкі, 1989. URL: [http://www.grodno.by/grodno/history/statut_vkl_1588.html#_utmz__1__=1](http://www.grodno.by/grodno/history/statut_vkl_1588.html#_utmz=__1__=1) (дата звернення: 09.02.2019).
13. Сушицька Н. Розвиток українського і російського кримінального права у другій половині XVII–XVIII ст. : автореф. дис. ... канд. юрид. наук. Київ, 2011. 23 с.
14. Тишик Б. Суспільно-політичний лад і право України у складі Литовської держави та Речі Посполитої. Івано-Франківськ : Видавництво Прикарпатського національного університету імені Василя Стефаника, 1996. 36 с.
15. Яковлів А. Український кодекс 1743 р. «Права по котрымъ судится малоросійській народъ»: його історія, джерела та систематичний виклад змісту. Мюнхен : Заграва, 1949. 211 с.

References:

1. Vyslobokov K. (1997). Vyznachna pamiatka ukrainskoho prava: dzherela, zmist, systema ta sotsialno-politychni peredumovy stvorennia. *Prava, za yakymy sudytsia malorosiyskyi narod* [Rights that are judged by the Little Russian people]. Kyiv : NAN Ukrainy, In-t derzhavy i prava im. V.M. Koretskoho, In-t ukr. arkheohrafiya ta dzhereloznav. im. M.S. Hrushevskoho.
2. Hurzhiy O. (1994). Pravo v ukrayins'kiy kozats'kiy derzhavi (druha polovyna XVII–XVIII st.) [Law in the Ukrainian Cossack state (second half of XVII–XVIII centuries)]. Kyiv : UAN Instytut istoriyi Ukrayiny. (in Ukrainian)
3. Demchenko H. (1894). Nakazanie po Lytovskomu Statutu v eho trekh redaktsiyakh (1529, 1566, y 1588 hh.) [The punishment according to the Lithuanian Charter in its three editions (1529, 1566, and 1588)]. Kyiv : Typohrafiya Imperatorskaho Unyversyteta sv. Vladymira. (in Russian)
4. Levyts'kyy O. (1930). Po sudakh Hetmanshchyny. Narysy narodnoho zhyttya Hetmanshchyny 2-oyi polovyny XVII viku [By the courts of the Hetmanate. Essays on the national life of the Hetmanate in the 2nd half of the 17th century]. Kharkiv : Rukh. (in Ukrainian)
5. Lyubchenko D. (2005). Rozvytok kryminalnoho prava Het'manshchyny u druhiy polovyni XVII–XVIII st. [Development of criminal law Hetmanate in the second half of XVII–XVIII centuries] (Phd Thesis), Kyiv : Academy of Labor and Social Relations of the Federation of Trade Unions of Ukraine.
6. Makarenko O. (2001). Zlochyny i pokarannya v pravi Ukrayins'koyi Het'mans'koyi derzhavy 1648-1657 rr. [Crimes and Punishment in the Law of the Ukrainian Hetman State 1648-1657] (Phd Thesis), Kyiv : National academy of internal affairs.
7. Malynovskyy O. (1894). Uchenie o prestupleniy po Lytovskomu Statutu [The doctrine of crime under the Lithuanian Statute]. *Universitetskiye izvestiya Universiteta Sv. Vladimira*, no. 8, pp. 1–51.
8. Marysyuk M. (2012). Maynovi pokarannya v Ukrayini (911-2001 rr.). Pytannya kryminalno-pravovoyi polityky [Property Punishment in Ukraine (911-2001). The issue of criminal law]. Ivano-Frankivsk: Vydavnytstvo Prykarpatskoho natsionalnoho universytetu imeni Vasylya Stefanyka. (in Ukrainian)
9. Padokh Yu. (1951). Narys istoriyi ukrayinskoho karnoho prava [Essay on the History of Ukrainian Criminal Law]. Munich : Vyd-vo «Molode zhyttya». (in Ukrainian)
10. Shemshuchenko Yu. (ed.). (1997). Prava, za yakymy sudytsia malorosiyskyi narod [Rights that are judged by the Little Russian people]. Kyiv : NAN Ukrainy, In-t derzhavy i prava im. V.M. Koretskoho, In-t ukr. arkheohrafiya ta dzhereloznav. im. M.S. Hrushevskoho. (in Ukrainian)
11. Sapronov A. (2017). Spilnota «meshkantsiv» sekvestriv Hetmanshchyny u svitli istoriko-demografichnykh kharakterystyk [The community of "inhabitants" of the Hetmanate's sequester in the light of historical and demographic characteristics]. *Krayeznavstvo*, no. 3–4, pp. 168–177.
12. Shamiakin I. (ed.). (1989). Statut Vialikaha kniastva Litoŭskaha 1588: teksty, daviednik, kamientaryi [Statute of the Grand Duchy of Lithuania in 1588: texts, reference, commentary]. Minsk: Biel. sav. encykl. imia P. Broŭki. (in Belorussian)
13. Sukhytska N. (2011). Rozvytok ukrayinskoho i rosiyskoho kryminalnoho prava u druhiy polovyni XVII–XVIII st. [Development of Ukrainian and Russian criminal law in the second half of the seventeenth and eighteenth centuries]. (Phd Thesis), Kyiv : Opening international university of human development "Ukraine".
14. Tyshchuk B. (1996). Suspilno-politychnyy lad i pravo Ukrayiny u skladi Lytovskoyi derzhavy ta Rechi Pospolytoyi [Social-political system and the right of Ukraine in the composition of the Lithuanian state and the Rzecz Pospolita]. Ivano-Frankivsk : Vydavnytstvo Prykarpatskoho natsionalnoho universytetu imeni Vasylya Stefanyka. (in Ukrainian)
15. Yakovliv A. (1949). Ukrayinskyi kodeks 1743 r. «Prava po kotry sudytsia malorossiyskiy narod»: yoho istoriya, dzherela ta systematychnyy vyklad zmistu [The Ukrainian Code of 1743 «Rights that are judged by the Little Russian people»: its history, sources and a systematic statement of contents]. Munich : Zahrava. (in Ukrainian)

ВІЙСЬКОВІ НАУКИ

DOI: <https://doi.org/10.32839/2304-5809/2019-2-66-38>

УДК 355.541.2

Самсонов Ю.В., Мудрик В.Г.

Національна академія Національної гвардії України

АКТУАЛЬНІСТЬ ВИКОРИСТАННЯ СУЧАСНОЇ НАВЧАЛЬНО-МАТЕРІАЛЬНОЇ БАЗИ ДЛЯ НАВЧАННЯ ВІЙСЬКОВОСЛУЖБОВЦІВ НАЦІОНАЛЬНОЇ ГВАРДІЇ УКРАЇНИ ПІД ЧАС ЗАНЯТЬ З ВОГНЕВОЇ ПІДГОТОВКИ

Анотація. Проведено аналіз існуючої навчально-матеріальної бази для проведення занять з вогневої підготовки у частинах та підрозділах Національної гвардії України. Визначено проблемні питання та пріоритетні напрямки підготовки військовослужбовців, використання та удосконалення навчально-матеріальної бази з вогневої підготовки. Розглянуто проблемні питання у використанні військових стрільбищ та навчально-матеріальної бази під час проведення стрілецьких тренувань та стрільб військовослужбовцями Національної гвардії України. Запропоновано шляхи підвищення ефективності вивчення військовослужбовцями матеріальної частини зброї, використання зброї в умовах, наближених до бойових дій. Надано пропозиції (рекомендації) по підвищенню ефективності використання, як матеріально-технічних засобів так і методів навчання вогневої підготовки військовослужбовців, з урахуванням тих недоліків та помилок, які існують на теперішній час.

Ключові слова: вогнева підготовка, військовослужбовець, ефективність, навчально-матеріальна база, Національна гвардія України, стрілець, стрільбище, тир, зброя.

Samsonov Yuriy, Mudrik Vadim

National Academy of National Guard of Ukraine

ACTUALITY OF USING THE MODERN EDUCATIONAL AND MATERIAL BASIS FOR TRAINING OF THE NATIONAL GUARDS OF UKRAINIAN MILITARY TRAINERS AT THE TIME OF TRAINING PREPARATION

Summary. An analysis of the existing educational material base for conducting fire training exercises in parts and units of the National Guard of Ukraine was carried out. The problem issues and priority directions of training of military personnel, the use and improvement of educational material base on fire training are determined. The problematic issues in the use of military rifle shooting facilities and educational material base during shooting training and firing by servicemen of the National Guard of Ukraine are considered. Considered a number of problematic issues on the use of equipment for the display of targets, the compliance of the professional level of the deputy director of firing (operator) from the target situation, respectively, the firing course. The ways of increasing the effectiveness of the military personnel's study of the material part of the weapon, the use of weapons in conditions close to the fighting. The suggestions (recommendations) for improving the efficiency of use of both material and technical means and training methods for fire service training of soldiers are given, taking into account those shortcomings and mistakes that exist at the present time. It has been determined that the effective use of modern NBM, thanks to the use of the latest computer training programs, will make it possible to significantly reduce the time spent on training, to save the motor resources of military equipment, to increase the resource of using small-scale weapons samples. Taking into account the increase of the staffing of the National Guard of Ukraine and its insufficient funding, for the qualitative training of soldiers in fire training, it is necessary to introduce as much as possible more modern models of educational material base in the educational process.

Keywords: fire training, military personnel, efficiency, educational and material base, National Guard of Ukraine, shooter, shooting range, shooting gallery, weapons.

Постановка проблеми. Вогнева підготовка (ВП) є одним із ведучих предметів бойової підготовки. Її мета – навчити військовослужбовця вмілому і повному використанню високих вогневих можливостей зброї в різних умовах обстановки.

ВП у своїй основі полягає у вивченні матеріальної частини зброї; заходів безпеки при звертанні з нею, вивченням прийомів і правил стрільби, тренуванню на тренажерах, відпрацюванні нормативів з ВП та виконання вправ стрільб [1, с. 3–32; 9, с. 12–25]. Ефективність застосування зброї безпосередньо залежить від напрацьованих та відточених до автоматизму навиків, які військовослужбовці (стрільці) отримують на заняттях з ВП.

Останнім часом ВП військовослужбовців Національної гвардії України (НГУ) зазнає значних змін, під впливом загального росту екстремальності діяльності, а саме, проведення Операції Об'єднаних Сил на Сході нашої країни. У зв'язку із цим змінюються й вимоги до використання зброї. Крім того все більше сучасних зразків стрілецької зброї, як вітчизняного так і закордонного виробництва, з'являються на озброєнні частин та підрозділів НГУ. Основною вимогою, яка пред'являється до військовослужбовця під час навчання в системі ВП є використання зброї в умовах, наближених до бойових.

Аналіз останніх досліджень і публікацій показує, що на даний час існує широкий спектр

різноманітних методів та засобів, що дозволяють проводити навчання з ВП. В залежності від того як відбувається навчання і яка методика, в подальшому буде залежати результат підготовки військовослужбовця. Методики щодо проведення занять з ВП розглядалися в [2, с. 140–143; 3, с. 174–176; 4, с. 55–59; 8, с. 56–89].

Виділення не вирішених раніше частин загальної проблеми. Не розглянуті проблемні питання використання матеріально-технічних засобів навчання та навчально-матеріальної бази (НМБ) під час вивчення військовослужбовцями матеріальної частини зброї та практичного виконання вправ стрільб на заняттях з ВП.

Мета статті. Проведення аналізу наявності, ефективності використання та відповідності умовам сьогодення НМБ для проведення занять з ВП з частинами (підрозділами) НГУ. Запропонувати пропозиції (рекомендації) по підвищенню ефективності використання НМБ з ВП, з урахуванням тих недоліків та помилок, які існують на теперішній час.

Виклад основного матеріалу. Успішне навчання стрільбі й досягнення високих результатів у ВП підрозділів НГУ неможливі без наявності сучасної НМБ: обладнаних класів, стрілецьких вогневих містечок, військових стрільбищ, тактичних навчальних полів, учбово-тренувальних засобів, настанов (порадників), методичних і інших посібників.

НМБ повинна забезпечувати якісне проведення занять з усіх тем ВП, можливість проведення багаторазових тренувань у різних умовах, виключати спрощення й послаблення в навчанні стрільбі, забезпечувати ефективне використання навчального часу.

Турбота про створення необхідної НМБ з ВП, безупинний її розвиток і удосконалення повинна бути в центрі уваги командирів, штабів, а також військових раціоналізаторів.

Пріоритетним напрямком підготовки військовослужбовців НГУ в системі ВП, є впровадження сучасної НМБ в навчальний процес та вдосконалення форм і методів навчання з їх використанням. Це обумовлюється, насамперед, наявністю на озброєнні сучасних зразків зброї, що вимагає від особового складу глибоких знань і твердих практичних навичок його експлуатації і бойового застосування. Необхідну підготовку можна здійснити тільки за умови систематичного проведення занять і тренувань з використанням бойової техніки та зброї. Майстерність володіння зброєю досягається тільки за допомогою ефективного навчання стрільбі й повсякденних тренувань, проведення яких потребує спеціально обладнаних місць стрільбищ (тирів) і значної витрати боєприпасів. Отже, в умовах недостатнього фінансування, виникає потреба в нових видах матеріально-технічних засобів для ВП [2, с. 140–141; 4, с. 55–57].

Отримувати та удосконалювати знання й навички по використанню зброї військовослужбовці повинні в частинах (підрозділах) або у вищих військових навчальних закладах під час проведення занять з ВП. Особливостями навчання є використання сучасної НМБ, до яких відносяться не тільки зразки озброєння та військової техніки, а й стрільбищ, тирів, спеціального об-

ладнання, програмного забезпечення та ін. Для навчання військовослужбовців (стрільців) в більшості частин та підрозділів використовуються застарілі зразки навчальної зброї, які мають велику ступінь зносу. Не у всіх частинах мають тренажери для навчання роботі як з груповими зразками зброї, так і індивідуально, пропускна можливість тирів, вогневих комплексів та стрільбищ не завжди дозволяє якісно проводити практичні заняття, особливо при виконанні вправ стрільб в складі підрозділу.

На сьогоднішній день НМБ для проведення занять з ВП в частинах (підрозділах) НГУ дуже різноманітна й не в повній мірі відповідає вимогам сьогодення по підготовці військовослужбовців (стрільців). Але, слід зауважити, що за останні декілька років, за умов проведення антитерористичної операції та Операції об'єднаних сил, стан та її якість значно покращилась. Це обумовлено перш за все кількістю коштів на придбання матеріально-технічних засобів для проведення занять з ВП, яка значно збільшилась в порівнянні з минулими роками. В більшості випадків це мультимедійні (інтерактивні) тир (тренажери), обладнання для показу мішеней [5, с. 105–107]. Значно гірше вирішується питання з придбанням сучасних тренажерів для підготовки екіпажів бойових машин (БТР-3, БТР-4Е), операторів-навідників протитанкових ракетних комплексів та протиповітряних зенітно-ракетних комплексів, завдяки їх дороговизні. На сьогоднішній день такі тренажери мають лише в Національній академії та Навчальному центрі НГУ. Слід відмітити, що не у всіх частинах є місця та обладнанні класи для вивчення матеріальної частини озброєння та виконання розбирання (складання) зразків зброї.

Окремим пунктом треба виділити питання використання військових стрільбищ. Якщо для навчання військовослужбовців (стрільців) майже кожна частина має військове стрільбище, то для підготовки танкових, артилерійських та підрозділів протиповітряної оборони дане питання вирішується шляхом використання військових полігонів Збройних сил України, що не завжди можливо.

Існує низка проблемних питань по використанню обладнання для показу мішеней. Як показує практика, при використанні радіокерованих мішеневих установок, зменшується час експлуатації підйомників, завдяки тому, що блок живлення використовується, як правило, дуже велику кількість часу під час скрутних погодних умов (дощ, сніг, підвищена вологість, різкі перепади температур та ін.), крім того, не виключено і механічні пошкодження, внаслідок попадання куль (осколків). Під час виконання вправ стрільб, трапляються випадки виходу з ладу (частково або повністю) підйомних механізмів, особливо це стосується радіокерованих установок. Ускладнюється, а в більшості випадків і погіршується робота радіокерованого мішеневого обладнання завдяки тому, що сигнал від антенного передаючого пристрою не поступає на антену прийомного пристрою підйомника, оскільки, йому в цьому заважає неоднорідність місцевості, а можливо що відстань між передавачем та приймачем більше ніж запропонованої в характеристиках. Наявна

кількість підйомних механізмів, яка мається на сьогоднішній день, в більшості частин, що використовується для виконання вправ навчальних стрільб із стрілецької зброї, може забезпечити виконання вправ стрільб в кількості до 10 чоловік одночасно, але проведення бойових стрільб в складі відділення і більше, майже не можливо, завдяки необхідності використання великої кількості підйомних механізмів (30-40 одиниць).

Ще одне питання, на яке необхідно звернути увагу – це фаховий рівень заступника керівника стрільби (оператора) з мішеневої обстановки. Як показує практика, рівень навченості роботи оператора з програмним забезпеченням та підйомними механізмами не завжди дозволяє якісно та у відповідності до вказівок керівника стрільби провести роботи по програмуванню саме тієї мішеневої обстановки, яка необхідна для виконання вправ стрільб. Багато питань виникає до роботи полігонної команди під час проведення робіт по підготовці мішеневої обстановки безпосередньо у полі, а саме час на роботи по підготовці мішеневої обстановки. Згідно вимог керівних документів мішенева обстановка повинна бути виставлена до приходу підрозділу, але кількість полігонної команди не завжди дозволяє зробити це своєчасно. Всі ці складові істотно впливають на якість підготовки та проведення занять з ВП, зменшують ефективність навчання військовослужбовців (стрільців), особливо при проведенні стрілецьких тренувань та стрільб.

Засвоєння постійно зростаючого обсягу знань, викликано розвитком сучасної військової техніки та озброєння, які поступають в частини та підрозділи НГУ, зумовлюючи необхідність постійного вдосконалення методики ВП, вимагаючи від командирів підрозділів та викладачів творчого підходу до проведення кожного заняття, формування у тих, хто навчається морально-психологічної готовності до подолання труднощів у навчанні та під час виконання службово-бойових завдань.

Під час підготовки до проведення кожного виду занять командир підрозділу, викладач повинен керуватися вимогами статутів, настанов, наказів Міністра внутрішніх справ, Командуючого НГУ та інших керівних документів. Опанування методикою ВП та постійне її вдосконалення – одна з найголовніших задач в справі підвищення вогневої майстерності військовослужбовців НГУ.

Якісна підготовка військовослужбовців (стрільців) неможлива без удосконалення форм і методів навчання. Знання, уміння і навички по ВП ті, хто навчається, здобувають і удосконалюють на класних заняттях, стрілецьких тренуваннях, навчальних стрільбах і тактичних навчаннях з бойовою стрільбою, при проведенні робіт у час, відведений для догляду за озброєнням і бойовою технікою, у парково-господарські дні, на самопідготовці, стрілецьких змаганнях і на заняттях з інших предметів навчання.

У ВП звичайно застосовуються такі методи навчання як розповідь, лекція, пояснення, показ, тренування (вправа), бесіда, самостійна робота і стрільба. Вибір методів навчання залежить від теми, мети та змісту заняття, ступеня підготовленості військовослужбовців, наявності НМБ. На

кожному занятті можуть застосовуватися декілька методів. Так, наприклад, при навчанні екіпажів БТР-4Е можуть бути застосовані показ, пояснення і тренування [3, с. 175; 6, с. 36; 7, с. 24–39].

Найбільша кількість методик розроблена для вивчення саме матеріальної частини стрілецької зброї (самого масового виду озброєння військовослужбовців НГУ, ЗСУ та інших силових структур. На превеликий жаль, вони майже не змінились. Завдяки розвитку інформаційних технологій, підвищення інформативності та наочності викладання матеріалу можливе за рахунок використання мультимедійних та мультимедійних технологій (мультимедійні проектори), використання спеціальних програмних продуктів (програма «Вчись влучно стріляти», конструктори тестів «Матеріальна частина стрілецької зброї та ін.). Всі ці засоби можливо використовувати під час проведення занять з ВП при наявності спеціально обладнаного класу необхідної кількості персональних обчислювальних машин. В Національній академії такі класи мають, але зрозуміло, що в частинах Національної гвардії це більш проблемне питання, оскільки не має зайвих приміщень та й кількість навчаємих не така велика. Пропускна можливість таких класів до 10 чоловік, можливість збільшення кількості тих, хто навчаються здійснюється за рахунок використання додаткових обчислювальних машин.

Висновки і пропозиції. Аналізуючи основні вимоги, які приділяються до НМБ з ВП та проблемні питання, які мають місце при підготовці військовослужбовців (стрільців) до занять, розроблено рекомендації, щодо підвищення ефективності проведення занять з ВП, а саме:

- необхідно збільшити кількість годин для роботи на тренажерах БТР-80, БТР-4, ПТРК, ПЗРК під час практичних занять з дисципліни ВП;

- для забезпечення виконання програми навчання збільшити кількість боєприпасів, включаючи холості;

- з метою вироблення комплексних навичок 1-2 заняття з дисципліни ВП треба проводити комплексно, разом з інженерною та тактичною підготовками, використовуючи НМБ з даних дисциплін;

- постійно удосконалювати та збільшувати кількість тренажерної бази, враховуючи досвід країн НАТО;

- проводити інструкторсько-методичні заняття з помічниками керівників стрільб з мішеневої обстановки та полігонними командами;

- поєднувати використання під час проведення стрільб разом з радіокерованим мішенем обладнанням, механічні підйомні механізми;

- для вивчення матеріальної частини озброєння, тренування у виконанні вправ стрільб із зразків стрілецької зброї використовувати сучасні мультимедійні та мультимедійні технології;

- постійно підвищувати методичну майстерність керівників занять з ВП та керівників стрільб шляхом проведення навчальних зборів, семінарів та науково-практичних конференцій;

- використовувати найбільш ефективні форми та методи викладання матеріалу з вивчення матеріальної частини зброї, заходів безпеки при звертанні з нею, вивченням прийомів і правил стріль-

би, тренування на тренажерах, відпрацювання нормативів з ВП та виконання вправ стрільби;

– збільшити кількості підйомних механізмів, як стаціонарних так і рухомих, з метою якісного виконання етапу бойової стрільби під час проведення тактичних навчань відділень (взводів).

Враховуючи збільшення штатної чисельності НГУ та недостатнє її фінансування, для якісного навчання військовослужбовців вогневої підготовки, слід впроваджувати в навчальний процес якомога більше сучасних зразків НМБ. Ефективне використання сучасної НМБ, завдяки використанню новітніх комп'ютерних навчальних програм, дасть змогу суттєво скоротити час, витрачений на навчання, зекономити моторесурс бойової техніки, збільшити ресурс використання зразків стрілецької зброї і т. ін. Рекомендації, які викладені, необхідно застосовувати творчо, в за-

лежності від конкретних умов, в залежності від рівня підготовки особового складу та наявності і стану НМБ. Необхідно вести постійний пошук ефективних методичних прийомів. Навчати особовий склад тому, що необхідно при виконанні службово-бойових завдань – це значить максимально наближати навчальну обстановку до реальних умов, не допускати спрощень і послаблень, при проведенні стрілецьких тренувань і стрільб, максимально ефективно використовуючи НМБ для проведення занять з ВП, створюючи невідому для тих, кого навчають, мішену обстановку, показуючи цілі в різних варіантах, вчити особовий склад самостійному виявленню і поразці різних цілей у найкоротший термін і з найменшою витратою боєприпасів, як правило, з першого пострілу (черги) з дотриманням заходів безпеки та порядку застосування зброї.

Список літератури:

1. «Курс стрільби із стрілецької зброї та озброєння бойових машин Національної гвардії України». Наказ командувача Національної гвардії України № 727 від 28.10.2016 року.
2. Баулін Д.С., Горелишев С.А., Муленко О.О. Ефективність застосування сучасних інформаційних технологій в системі вогневої підготовки Національної гвардії України. *Збірник наукових праць Харківського університету Повітряних Сил*. 2015. № 1. С. 140–143.
3. Бородин С.В., Самсонов Ю.В., Корнієнко О.В. Особливості підготовки екіпажів бронетранспортерів БТР-4Е з використанням сучасних тренажерних комплексів. *Збірник наукових праць Системи обробки інформації*. 2017. № 1(147). С. 174–176.
4. Гунченко Ю.О. Метод прискореної підготовки фахівців спецпідрозділів в навчально-тренувальному центрі. *Вісник інженерної академії України*. 2012. № 3–4. С. 55–59.
5. Гунченко Ю.О. Методичні основи побудови та застосування тренажерно-моделюючої системи в електронному тири. *Радиоелектронні і комп'ютерні системи*. 2013. № 1(60). С. 105–110.
6. Єманов В.В., Пістряк П.В., Мокреєв В.І., Бородин С.В. Методика підготовки та проведення бойових стрільб взводів, відділень (екіпажів бойових машин) у підрозділах Національної гвардії України. Навчально-методичний посібник. Харків : Національна академія Національної гвардії України, 2016.
7. Єманов В.В., Пістряк П.В., Мокреєв В.І., Бородин С.В. Методика навчання командирів та операторів на тренажерах БТР-4Є. Навчально-методичний посібник. Харків : НАНГУ, 2016.
8. Лавніченко О.В., Черніченко Ю.М., Задирака В.В. Методика вогневої підготовки. Навчально-методичний посібник. Харків : ВІ ВВ МВСУ, 2005.
9. Пістряк П.В., Самсонов Ю.В., Муленко О.О. Вогнева підготовка. Навчально-методичний посібник. Харків : НАНГУ, 2016.

References:

1. „Shooting range from small arms and weapons of the National Guard of Ukraine military vehicles”. Order of the Commander of the National Guard of Ukraine № 727 (accessed 28 october 2016).
2. Baulin D.S., Horielyshev S.A., Mulyenko O.O. (2015). Efektyvnist zastosuvannya suchasnykh informatsiynykh tekhnolohii v systemi vohnevoi pidhotovky Natsionalnoi hvardii Ukrainy [Efficiency of application of modern information technologies in the system of fire training of the National Guard of Ukraine]. *Collection of scientific works of Kharkiv University of Air Forces*, no. 1, pp. 140–143.
3. Borodin S.V., Samsonov Yu.V., Korniienko O.V. (2017). Osoblyvosti pidhotovky ekipazhiv bronetransporteriv BTR-4E z vykorystanniam suchasnykh trenazherykh kompleksiv [Features of the training of crews of armored personnel carriers BTR-4E using modern training complexes]. *Collection of scientific works Systems of information processing*, vol. 1, no. 147, pp. 174–176.
4. Hunchenko Yu.O. (2012). Metod pryskorenoi pidhotovky fakhivtsiv spetspidrozdiliv v navchalno-trenavalnomu tsentri [Method of accelerated training of specialists of special units in the training center]. *Bulletin of the Engineering Academy of Ukraine*, no. 3–4, pp. 55–59.
5. Hunchenko Yu.O. (2013). Metodychni osnovy pobudovy ta zastosuvannya trenazherno-modeliuiuchoi systemy v elektronnomu tyri [Methodical bases of construction and application of simulator-modeling system in electronic dash]. *Radio electronic and computer systems*, vol. 1, no. 60, pp. 105–110.
6. Yemanov V.V., Pistriak P.V., Mokreiev V.I., Borodin S.V. (2016). Metodyka pidhotovky ta provedennia boiovykh strilb vzvodiv, viddiliv (ekipazhiv boiovykh mashyn) u pidrozdilakh Natsionalnoi hvardii Ukrainy [Method of preparation and conduct of archery of platoons, departments (crews of combat vehicles) in units of the National Guard of Ukraine. Educational and methodical manual]. Kharkiv : National Academy of National Guard of Ukraine.
7. Yemanov V.V., Pistriak P.V., Mokreiev V.I., Borodin S.V. (2016). Metodyka navchannia komandyriv ta operatoriv na trenazherakh BTR-4Ye [Method of teaching commanders and operators on the BTR-4E simulators. Educational and methodical manual]. Kharkiv : National Academy of National Guard of Ukraine.
8. Lavnichenko O.V., Chernichenko Yu.M., Zadyraka V.V. (2005). Metodyka vohnevoi pidhotovky [The method of fire training. Educational and methodical manual]. Kharkiv : Military Institute of the Internal Troops of the Ministry of Internal Affairs of Ukraine.
9. Pistriak P.V., Samsonov Yu.V., Mulyenko O.O. (2016). Vohneva pidhotovka [Fire training. Educational and methodical manual]. Kharkiv : National Academy of National Guard of Ukraine.

ПОЛІТИЧНІ НАУКИ

DOI: <https://doi.org/10.32839/2304-5809/2019-2-66-39>

УДК 32:323.2

Кирпичник Р.І.

Київський національний університет імені Тараса Шевченка

ОСОБЛИВОСТІ ФОРМУВАННЯ ПОЛІТИЧНОЇ КУЛЬТУРИ ФІНЛЯНДІЇ

Анотація. Досліджено рушійні сили та специфічні чинники формування політичної культури Фінляндії. Розглянуто та узагальнено особливості соціально-політичної програми Фінляндії. Виокремлено соціальні складові державної політики Фінляндії, що створили політико-економічні передумови для так званого «фінського феномену». Конкретизовано категоріально-понятійний апарат дослідження проблематики формування політичної культури Фінляндії. З'ясовано сукупну дію об'єктивних та суб'єктивних чинників розвитку громадянського суспільства Фінляндії, окреслено їхні перспективи в процесі політичної модернізації.

Ключові слова: формування політичної культури, Фінляндія, модернізація, громадянське суспільство, фінський феномен.

Курпичник Руслан

Taras Shevchenko National University of Kyiv

FEATURES OF FORMATION OF POLITICAL CULTURE OF FINLAND

Summary. The driving forces and specific factors of the formation of Finnish political culture are explored. The features of the socio-political program of Finland are considered and summarized. The social components of the state policy of Finland, which created the political and economic preconditions for the so-called "Finnish phenomenon," are singled out. The category-conceptual apparatus of the study of the problems of the formation of the political culture of Finland has been specified. The combined effect of objective and subjective factors of the development of civil society in Finland is outlined, their prospects in the process of political modernization are outlined. The main conceptual foundations of the development of Finnish political culture, the state policy of information and communication development, and their successful implementation, taking into account national peculiarities and imperatives of globalization, have been explored and evaluated, in order to adapt certain elements and mechanisms in the political space to develop the basic principles of the formation of civil society. The growing role of civil institutions as a factor in international relations and in the creation of state social policy is analyzed; the value of the experience of Finland in developing and implementing social and political strategies in all spheres of society's life; the need for the active use of information resources, in particular, in the foreign policy of the state. The peculiarities of information development over the last 20 years have been generalized, which significantly influenced all civil society institutions and brought it to a new, largely unique stage in the system of world study of public institutions, and was named "miracle", based on a well-informed information policy in all the most important spheres of life. This country successfully develops and implements a targeted state social policy, based on an information and communication strategy focused on strengthening the geopolitical and economic role of Finland in the 21st century.

Keywords: the formation of political culture, Finland, modernization, civil society, the Finnish phenomenon.

Постановка проблеми. З початком другої половини ХХ століття відзначається глибока трансформація політичної культури Фінляндії. Саме її досвід стрімкого інформаційного розвитку, який суттєвим чином вплинув на всі аспекти суспільно-політичного життя фінів та вивів його на новий в багатьох чому унікальний щабель в системі світового вивчення політичної культури та отримав назву «дива», що ґрунтується на виваженій соціальній політиці в усіх найважливіших сферах життя. Ця країна успішно формує і реалізує цілеспрямовану державну соціальну політику, в основі якої інформаційно-комунікаційна стратегія, орієнтована на зміцнення геополітичної та економічної ролі Фінляндії у ХХІ столітті.

Аналіз останніх досліджень і публікацій. Розробці проблематики присвячені твори як вітчизняних, так іноземних вчених. Серед яких роботи Хіманена П., Кастельса М., Інглхарт Р., Кобринь Т.С., Черногор Я., Вартанова Є.Л.

Виділення не вирішених раніше частин загальної проблеми. Досвід формування політичної культури Фінляндії не має аналогів у сві-

ті і може слугувати прикладом для творчої адаптації країн що розвиваються. Сьогодні у зв'язку з нестабільною економічною ситуацією багато країн що розвиваються опинилися приблизно в такій ситуації, в якій перебувала Фінляндія наприкінці 1980-х років. Переживаючи економічний спад, вона була змушена визначитися з майбутнім розвитком в нових реаліях. Пріоритетом було обрано розробку та впровадження соціально-політичних стратегій, в першу чергу спрямування інвестицій в науку та наукові розробки передових інформаційних технологій.

Мета статті. Головним завданням даної статті є дослідження та оцінка основних концептуальних засад розвитку політичної культури Фінляндії, державної політики інформаційно-комунікаційного розвитку, та їхньої успішної реалізації з урахуванням національних особливостей та імперативами глобалізації.

Виклад основного матеріалу. Для того, щоб розглянути основні чинники які впливали на формування та розвиток фінської політичної культури та наявні результати даного явища, ми

спробуємо зв'язати їх в систему відношень, яка, на нашу думку, схематизує особливу фінську модель політичної культури. Одним із головних факторів, становлення політичної культури Фінляндії є цілий комплекс історичних чинників, що і роблять Фінляндію цікавою в глобальному контексті. Наш аналіз приводить нас до думки, що всі ці особливості є результатом, що відрізняють «фінську модель» від глобальної тенденції відносин між громадянським суспільством і національною ідентичністю. Фінська модель політичної культури побудована на фінській ідентичності. У Фінляндії інтеграція інститутів громадянського суспільства з загально державною програмою добробуту населення, стала основною причиною, того що у Фінляндії не виникало потужного опору необхідним соціальним змінам. По суті, можна піти і далі: джерелом легітимності є не тільки ця інтегрована модель складовою якої має глибоке коріння у фінській ідентичності. Роздивимося це припущення докладніше і надамо йому велику обґрунтованість.

Історія формування політичної культури починаючи з самого початку становлення фінів як народу є перше, що вимагає розгляду для розуміння особливостей фінської ідентичності. Головним аспектом дослідження на даному етапі є термін «виживання» ним ми характеризуємо біолого-економічне та політико-культурне виживання. Фінляндія лежить на північному кордоні Європи. Протягом більшої частини історії країни холодні зими створювали загрозу виживанню в буквальному сенсі цього слова. Літо було часом підготовки до зими. Якщо зима тривала більше середнього або літо було недостатньо теплим, неврожай робив наступну зиму ще більш важкою. Холод загубив більше фінського населення ніж всі війни в яких Фінляндія брала участь. Як незалежна держава Фінляндія існує протягом життя лише трьох поколінь, і багато фінів нинішнього, третього покоління самі зазнали голоду. Найстрашніший випадок масового голоду мав місце порівняно недавно (так звані «голодні роки» 1867-1868 рр.), Коли холодна погода спочатку затримала посівні роботи, а потім надзвичайно ранні заморозки на початку вересня згубили врожай. Згідно з оцінками, в ці катастрофічні роки померло 120 тис. фінів, або 6,5% населення країни.

В економічному сенсі, Фінляндія на протязі більшої частини своєї історії була бідною країною. Вона мала аграрну економіку, що забезпечувала виживання економіці довше, ніж будь-яка інша європейська країна, а більшість фінів були селянами. Ще в першій половині 50-х років ХХ століття Фінляндію можна було спостерігати в одній колонній найбільш відсталіх аграрних країн, близько половини населення, було зайняте сільським господарством (на початку ХХ століття в сільському господарстві зайнято 70% населення країни). 50-ті роки ХХ століття були позначені переходом Фінляндії до індустріального суспільства, а потім, протягом останніх років ХХ століття, Фінляндія перетворилася на багате інформаційне суспільство. Але вже на початку 90-х років ХХ століття Фінляндія пережила виключно глибокий спад, який став новою битвою за виживання.

Також не мало важливим аспектом фінської історії виживання є її політико-культурний контекст. Фінляндія лежить між Сходом і Заходом. Виживання фінського народу ніколи не було гарантовано. З ХІІІ століття і до початку ХІХ століття Фінляндія була частиною Швеції. Потім більше ста років була частиною Росії. Однак навіть після здобуття формальної незалежності в 1917 році їй довелося докладати всіх зусиль для того, щоб уникнути перетворення в частину СРСР або Німеччини. Критичним часом для Фінляндії стала Друга світова війна: спочатку, в листопаді 1939 року, на неї напав Радянський Союз потім Фінляндія була змушена вступити у військовий союз з Німеччиною і в 1941 році дозволити їй використовувати свою територію для нападу на СРСР, в результаті чого в Фінляндії виявилися тисячі німецьких солдатів, а майбутнє незалежності країни опинилося під загрозою.

Після Другої світової війни виживання фінів як нації залежало від балансування між Заходом і СРСР. У 1948 році Радянський Союз змусив Фінляндію підписати Договір про дружбу та співробітництво, як це було зроблено з іншими країнами Східної Європи (хоча умови договору СРСР з Фінляндією істотно відрізнялися від його договорів з країнами Східної Європи, оскільки Фінляндія не була сателітом СРСР). Час від часу СРСР намагався в жорсткому варіанті диктувати політику Фінляндії і чинив значний тиск на незалежність самої країни. Тільки після розвалу СРСР в 1991 році Фінляндія повністю звільнилася від радянського впливу, хоча фіни продовжують пам'ятати про те, що Росія – їхній сусід і що нинішня політика «дружніх відносин» з Росією – всього лише тимчасове явище. Буквально через пару місяців після розвалу СРСР Фінляндія подала заявку на вступ в члени Європейського Союзу і на початку 1995 року стала його повноправним членом, виникає нове питання виживання – вже в якості суверенної держави в Європейському союзі (Manuel Castells & Pekka Himanen, 2002, p. 127).

Поєднане з політичним виживанням нації, виживання національної культури також було важливим питанням. В особливості це стосується питання фінської мови. У період спочатку шведського, а потім російського панування фінська мова не була мовою правлячого класу. До кінця ХІХ століття найбільш яскраві твори художньої культури були створені на шведській мові. Внаслідок цього збереження і створення фінської культури виявилось дуже сильно пов'язано з проектом затвердження фінів як нації. Наприклад, фінські ЗМІ і література розвивалися в значній мірі як націоналістичні проекти, побудовані на основі принципу «одна мова, одна нація». В середині ХІХ століття був опублікований національний епос «Калевала», заснований на стародавній усній традиції, але навмисне відредагований з метою побудови міфічної фінської історії. Примітно, що старі автори, піднесені до статусу національних героїв, писали або про Другу світову війну (Вяйне Лінна і його роман «Невідомий солдат»), або про саму мову («Сім братів» Алексіса Ківі – це історія семи фінів, які вчаться читати по-фінськи).

Ввібравши усю повноту, боротьба фінів за своє біологічне, економічне, політичне і культур-

не виживання сформуваала запит на Фінляндію, якою вона має стати «після виживання». Існує кілька важливих факторів ідентичності фінської політичної культури, які обумовлені цією історією. В результаті в історії Фінляндії держава знаходить легітимність завдяки тому, що забезпечує національне виживання. Фінська держава народжена як проект забезпечення виживання, і кожен уряд країни має переконувати населення в тому, що його програма гарантує збереження фінської нації. Розвиток громадянського суспільства став новим проектом забезпечення виживання, який легітимізує державу до тих пір, поки люди бачать, що цей розвиток сприяє виживанню країни. З іншого боку, сильне почуття національної ідентичності у фінів, що спирається на етнічну однорідність, спільність мови і вільність від ультра націоналізму, створює важливу основу для подальшого перетворення та вивчення найбільш позитивних аспектів інформаційного суспільства. Історія Фінляндії – це історія об'єднання заради здійснення національного проекту: сьогодні на місце «Зимової війни» і відновлення країни після Другої світової війни в якості колективного проекту постало знаходження шляхів модернізації вже сформованих інституцій громадянського суспільства в інформаційне суспільство, яке в контексті виживання в умовах економічного спаду початку 90-х років ХХ століття перетворилося в ключову тему.

Коротка і тендітна історія Фінляндії як незалежної країни важлива для розуміння того, як інформаційне суспільство стало головною метою в формуванні політичної культури в цілому. З історичної точки зору, Фінляндія порівняно нова країна. Фіни не вважають, що їхня країна досягла зрілості – на відміну від інших європейських країн, історія яких налічує тисячоліття. Умови формування політичної культури підходять саме молодій країні, яка частково все ще продовжує пошук своєї ідентичності. Володіючи короткою історією, на якій можна було б будувати свою ідентичність, фіни орієнтуються на майбутнє. Для Фінляндії культура «пост-виживання» – це щось, творче зараз і спрямоване не в минуле, а в майбутнє.

Майбутнє в розумінні фінів – це те, про що слід думати, та про що слід турбуватися. З початку 70-х років ХХ століття футурологія отримала особливо сильне поширення в Фінляндії. Різні дослідницькі інститути, такі як Sitra, опублікували безліч доповідей, в яких викладені можливі сценарії майбутнього становлення і розвитку усіх аспектів соціально-політичного життя фінів. Головна мета цих праць в цілому дає визначення формулі «Х в 2017 році» (де Х – це Фінляндія, економіка, освіта, соціальна політика тощо, а 2017 – це 100 річчя Незалежності, та підбиття підсумків та досягнень). З початку 90-х років парламент навіть вимагає від уряду представити Доповідь про майбутнє. Слід зазначити, що парламент Фінляндії – єдиний парламент в світі, який має спеціалізований комітет «Про майбутнє країни».

Ця орієнтація на майбутнє в сукупності з інформаційною складовою суттєво спростила опір необхідним змінам, та зробила розвиток громадянського суспільства та плавне перетворення Фінляндії в інформаційне суспільство більш легким, ніж інших, більш давніх європейських

культур, які несуть більш довгу культурну історію. Однак важливо додати, що цю особливість не слід цілком приписувати фінській ідентичності. Ця риса є також структурною особливістю інформаційної економіки, в рамках якої компанії і навіть країни змагаються в контексті культури швидкості, обіцяючи, що майбутнє настане завдяки їм швидше, ніж завдяки їх конкурентам. Це іміджмейкерство важливе для досягнення успіху в інформаційній економіці, і образ футуристичної країни також можна розглядати як першу ознаку передової інформаційної економіки.

Варто відзначити позитивне ставлення фінів до нових технологій. З кінця ХІХ століття іноземні спостерігачі відзначають ентузіазм, з яким фіни ставляться до технологій. Наприклад, Анхель Ганівет, іспанський письменник, в 1896-1897 роках, будучи консулом в Фінляндії, в своїй книзі «Cartas Finlandesas» («Фінські листи») писав, що в Фінляндії «телефонів майже стільки ж, скільки кухонного посуду». Мабуть, існує зв'язок між позитивним ставленням фінів до технологій і історією виживання країни. Добре відомо, що природні умови (такі, як клімат) не дають реального пояснення розвитку нації. Наприклад, представляється нелогічним думка про те, що оскільки фінські зими настільки холодні, то фінам і зайнятися більше нічим, окрім як розвивати інформаційні технології. Якщо це було б насправді так, то Гренландія стала б передовою інформаційною країною світу, а в сонячній Силіконовій долині нічого б не вироблялося. Однак більш складним чином і у взаємодії з іншими більш важливими факторами природні умови відіграють свою роль. Дійсно, лише два останні покоління фінів завдяки технологіям позбавлені необхідності постійно думати про зими. З історичної точки зору, життя без боротьби за виживання – для Фінляндії новий досвід, можливість якого обумовлена технологіями. Боротьба за виживання зумовила крайню прагматичність фінського характеру і менталітету: якщо якийсь новий інструмент виявляється корисним, фіни його сприймають без будь-якого скептицизму щодо технологічності способу життя, тоді як в більш древніших і більш сприятливо розташованих європейських культурах такий скептицизм виникає. Безумовно, Фінляндія це – країна, в якій існує надзвичайно позитивне ставлення до технологій, і саме Фінляндія являється однією з перших країн світу, що сприйняла все науково-технічне досягнення від електрики до телефону. Можна стверджувати, що в Фінляндії існує зв'язок між технологією і життям суспільства, яке сягнуло гарантованого виживання. Фіни не вважають, що технології суперечать культурі. Вони впевнені, що технологія – це інструмент, за допомогою якого тут і зараз твориться нова культура. Деякі назвали б це «перемогою над природою», але в фінському контексті відсутність притаманна індустріальній ері ідея підпорядкування природі. Замість цього фіни продовжують зберігати дуже близькі зв'язки з природою: можливість провести відпочинок у власному котеджі посеред лісу на березі озера, протопити сауну дровами, наколотими власноруч, як і раніше залишається однією з національних ідей (Manuel Castells & Pekka Himanen, 2002, p. 134).

Найбільш цікавий з точки зору сформованого фінського розуміння себе як нації є факт, позиції меншості. Досвід існування в якості частини іншої держави сформував фінський характер як «психологію меншини». Протягом майже 800 років фіни були пригнобленою меншістю і лише три покоління тому стали більшістю у своїй власній країні. Не можна очікувати того, що історія складання ідентичності нації повністю зміниться в такий короткий термін, тим більше, що фіни, як і раніше відчують себе меншиною в світі (населення Фінляндії складає 5,5 млн чоловік, тобто менше однієї тисячної населення планети). Крайність полягає в тому, що навіть після того, як фіни стали більшістю в своїй країні, вони продовжують вважати себе меншістю у світі. Це є причиною труднощів, що виникають на шляху до мультикультуралізму, який посилюється в рамках глобального інформаційного суспільства. Про національний досвід пониженого стану фінів написано багато, і цей фактор дійсно впливає на фінську культуру. Можна припустити, що менталітет меншини пояснює цей комплекс не повноцінності. Внаслідок цього комплексу фіни надають особливу важливість образу Фінляндії, який складається в очах інших. Навіть сьогодні фіни особливо чутливі до визнання з боку решти світу. До того ж на тлі досвіду постійного перебування в меншості, на другому місці після інших, постає важливість ідеї завоювання першості. Думка про перетворення в найдовершеніше громадянське суспільство, «номер один» у світі, слід розглядати на тлі зростання національної самоповаги. Для фінів цей процес – це нова сутність, сконструйована для того, щоб прийти на зміну колишнім образам Фінляндії як лісової економіки або сателіта Радянського Союзу. Для Фінляндії інформаційні

технології – це спосіб показати самій собі і світу, що вона більш не є бідною, залежною країною. Цей спосіб згортання «колоніальної» історії підпорядкування Швеції і СРСР є більш продуктивним, ніж почуття національної гіркоти, оскільки орієнтує Фінляндію на майбутнє.

Висновки та пропозиції. Виходячи з усіх вище зазначених факторів ми можемо підкреслити, що фінська політична культура склалася в дуже специфічних умовах, які не можна інтерпретувати в інших країнах. Однак є ряд ключових аналітичних уроків, які слід винести з фінського досвіду. Можливо, ті чи інші країни і регіони світу зможуть отримати з фінського досвіду не тільки уроки, а й натхнення. По-перше, досвід Фінляндії показує, що розвинена соціальна держава не є несумісною з технологічними інноваціями, з розвитком громадянського та переходу до інформаційного суспільства та з динамічною, конкурентоспроможною новою економікою. Всі данні аспекти дали змогу чітко прослідкувати процеси розвитку політичної культури з початку здобуття країною незалежності в 1917 році та вибрані основні напрямки у цьому розвитку. Зовнішні та внутрішні фактори постійно спонукали фінське суспільство, шукати шляхи розвитку та удосконалення своїх інститутів, саме ці пошуки і стали ключовим елементом до розуміння вимог часу та завдань які стояли перед ними. З часом основним завданням в розвитку країни стало побудова інформаційного суспільства, як найбільш ефективного виду громадянського суспільства, результати перевершили всі сподівання дана модель розвитку виявилась настільки успішною що країна перетворилась в високо інформаційну країну концепція розвитку якої до цих пір не має аналогів в світі.

Список літератури:

1. Каспрук В. «Скандинавські тигри»: шлях до процвітання і багатства. *Сучасність*. 2006. № 2. С. 96–108.
2. Кобринь Т.С. Інформаційна політика Фінляндії в умовах глобалізації. *Політологічний вісник*. 2007. № 30. С. 389–400.
3. Manuel Castells, Pekka Himanen (2002). *The Information Society and Welfare State: the Finnish Model*.
4. Почепцов Г.Г. Контроль над розумом. Видавничий дім «Києво-Могилянська академія». 2012. С. 189.
5. Торхауг Й. Информационная политика и модели финансирования в Скандинавии. *Научные и технические библиотеки*. 2005. № 9. С. 47–58.

References:

1. Kaspruk V. (2006). "Skandinavski tyhry": shliakh do protsvitannia i bahatstva ["Scandinavian Tigers": The Way to Prosperity and Wealth]. *Suchasnist*, no. 2, pp. 96–108.
2. Kobryn T.S. (2007). Informacijna polityka Finlyandiyy v umovax globalizaciyi [Finland's information policy in the context of globalization]. *Politologichnyj visnyk*, no. 30, pp. 389–400.
3. Manuel Castells., Pekka Himanen (2002). *The Information Society and Welfare State: The Finnish Model*.
4. Pochepczov G.G. (2012). Kontrol nad rozumom [Control over the mind]. Vydavnychyj dim «Kyievo-Mogylyanska akademiya».
5. Torkhaug Y. (2005). Informatsionnaya politika i modeli finansirovaniya v Skandinavii [Information policy and financing models in Scandinavia]. *Nauchnye i tekhnicheskie biblioteki*, no. 9, pp. 47–58.

ЮРИДИЧНІ НАУКИ

DOI: <https://doi.org/10.32839/2304-5809/2019-2-66-40>

УДК 346.7

Кулик О.І.

Донецький національний університет імені Василя Стуса

ПОНЯТТЯ ГОСПОДАРСЬКО-ПРАВОВОГО СТИМУЛЮВАННЯ ВИКОРИСТАННЯ АЛЬТЕРНАТИВНИХ ДЖЕРЕЛ ЕНЕРГІЇ

Анотація. Дослідження присвячено поняттю господарсько-правового стимулювання використання альтернативних джерел енергії. У статті проаналізовано підходи науковців до визначення понять «правовий стимул», «правове стимулювання», «економічне стимулювання», «господарсько-правове стимулювання». За результатами проведеного аналізу сформульовано поняття господарсько-правового стимулювання використання альтернативних джерел енергії, визначено мету такого стимулювання. Розглянуто правовідносини стимулювання використання альтернативних джерел енергії. Визначено об'єкт, суб'єктів та зміст правовідносин стимулювання використання альтернативних джерел енергії. Проаналізовано юридичну відповідальність у контексті господарсько-правового стимулювання використання альтернативних джерел енергії.

Ключові слова: альтернативна енергетика, альтернативні джерела енергії, господарсько-правове стимулювання, поняття господарсько-правового стимулювання використання альтернативних джерел енергії, правовідносини стимулювання використання альтернативних джерел енергії.

Kulyk Oleh

Vasyl Stus Donetsk National University

DEFINITION OF THE ECONOMIC AND LEGAL STIMULATION OF THE USE OF ENERGY FROM RENEWABLE SOURCES

Summary. The article is devoted to the definition of the economic and legal stimulation of the use of energy from renewable sources. The purpose of this research is define the concept of the economic and legal stimulation of the use of energy from renewable sources. Article explores the main current legal and economical approaches to the definitions of «legal stimulus», «legal stimulation» regarding to the promotion of the use of renewable energy sources. Article also defines the purpose of the economic and legal stimulation of the use of renewable energy sources. It was found that Ukraine stimulates (promotes) different branches of the economy, but stimulation of the use of renewable energy sources is at the very forefront of Ukrainian political agenda. Renewable energy sources are viewed by Ukraine as essential alternatives to fossil fuels for several reasons. They can provide energy security by reducing Ukrainian dependence from fossil fuels import. They can also reduce greenhouse gas emissions which will certainly have a positive effect on the environmental situation. This article examines legal relations in the sphere of the use of energy from renewable sources and necessary elements of these legal relations. Ukraine may apply a wide range of renewable energy support schemes including feed-in tariffs, investment aid, renewable energy obligations, tenders and tax reductions to stimulate growth of production capacity for energy from renewable sources in order to reach renewable energy targets. However, gaps in legislation devoted to the use of energy from renewable energy sources may lead to practical problems with obtaining stimulation for re-newable energy producers. After introducing the definition and the meaning of economic and legal stimulation of the use of renewable energy sources, the Article examines approaches to the legal liability as a form of stimulation of the lawful behavior of renewable energy sources producers. The theoretical results can be used in legal theory and also in further theoretical researches devoted to the economic and legal stimulation of the use of energy from renewable sources.

Keywords: renewable energy, renewable energy sources, economic and legal stimulation, definition of stimulation of the use of energy from renewable sources, legal relationship regarding the use of alternative energy sources.

Постановка проблеми. Збільшення обсягів використання альтернативних джерел енергії розглядається як один із важливих заходів до зміцнення енергетичної безпеки держави та покращення екологічної ситуації. Індикативною ціллю України щодо частки енергії з альтернативних джерел у валовому кінцевому обсязі споживання енергії у 2020 році є досягнення 11 відсотків. Вагомий внесок у досягнення поставленої цілі робить господарсько-правове стимулювання суб'єктів господарювання. Водночас, на практиці виникають проблеми із умовами отримання такого стимулювання та порядком його надання.

Законодавчу основу стимулювання використання альтернативних джерел енергії складають положення Законів України «Про альтернативні джерела енергії», «Про ринок електричної енергії», «Про енергозбереження» та ін. Однак, у названих нормативно-правових актах не визначено поняття господарсько-правового стимулювання використання альтернативних джерел енергії, а його зміст можна встановити лише шляхом системного аналізу закріплених норм.

Аналіз останніх досліджень і публікацій. У науковій літературі питань господарсько-правового стимулювання використання альтернативних джерел енергії торкалися Г.Д. Джума-

гельдієва, М.М. Кузьміна, Е.Ю. Рибнікова, проте єдиної думки щодо поняття та змісту такого стимулювання не сформовано. Викладене підтверджує актуальність обраної теми дослідження.

Мета статті. Метою даного дослідження є визначення поняття господарсько-правового стимулювання використання альтернативних джерел енергії та конкретизація елементів правовідносин стимулювання використання альтернативних джерел енергії.

Виклад основного матеріалу. Розпочати дослідження поняття господарсько-правового стимулювання доцільно з визначення поняття стимулювання. Так, в українській мові під стимулом розуміється те, що викликає зацікавленість у здійсненні чого-небудь; спонукальна причина до здійснення чогось [1, с. 698]. В юриспруденції застосовується термін «правовий стимул». Стимул стає правовим лише тоді, коли він отримує відповідне нормативне закріплення, що тягне за собою появу у нього правових якостей [2, с. 12].

У правовій науці немає єдиного підходу до розуміння поняття «правовий стимул», але усі науковці зійшлися на думці, що стимулюванню підлягає тільки правомірна поведінка особи. Зокрема, на думку О. Малька, правовий стимул – це правове спонукання до законслухняної поведінки, що створює сприятливий режим для задоволення власних інтересів суб'єкта [3, с. 60]. Схожої думки дотримується О. Скакун, яка правовий стимул визначає як «правове спонукання до законслухняної поведінки, що створює умови для задоволення власних інтересів суб'єкта. Наприклад, пільга, право на власність» [4, с. 468].

Як зазначають Р. Калюжний, О. Лапка та Т. Пікуля, «правовий стимул» – це правове спонукання до законслухняної поведінки, яке створює для задоволення інтересів суб'єктів права сприятливий режим [5, с. 24].

Наведені підходи до змісту правових стимулів наводять на думку, що правова природа стимулу обов'язково проявляється через правомірну поведінку, яка є вольовою поведінкою суб'єкта права (діяльність або бездіяльність), що відповідає приписам правових норм, не суперечить основним принципам права і гарантується державою [6, с. 350].

Окремі науковці розглядають правовий стимул крізь призму юридичної відповідальності. Наприклад, В. Мамутов вказує, що найбільш ефективні стимули пов'язані з відповідальністю суб'єктів правовідносин [7, с. 117]. Фахівці у галузі кримінального права вважають, що стимули відіграють важливу роль у попередженні соціально-небезпечної поведінки особи. До стимулів у названому аспекті відносять пом'якшення покарання, дострокове звільнення, тощо. Дія усіх правових стимулів виявляється та реалізується у стимулюванні, оскільки стимули виступають тими інструментами за допомогою яких досягається мета стимулювання.

Вдале визначення правовому стимулюванню надав О. Малько, який на-звав правове стимулювання процесом впливу правових стимулів на інтереси суб'єктів [3, с. 61]. Дещо вдосконалив наведене визначення І. Луценко, який пропонує правове стимулювання розглядати як тривалий процес впливу правових стимулів на потреби та інтереси

особи, спрямований на активізацію її правомірної поведінки для досягнення поставлених цілей [8, с. 8]. Р. Калюжний, О. Лапка та Т. Пікуля під правовим стимулюванням розуміють «тривалий, свідомо – організаційний вплив правових стимулів на свідомість особи, який має на меті надання їй певного блага» [5, с. 95]. Інше визначення правовому стимулюванню надав О. Левін, який відзначив, що правове стимулювання – процес, направлений на спонукання людини до активної діяльності шляхом створення зацікавленості у досягненні результату, який заохочується, що включає критерій правового схвалення правомірної поведінки, унаслідок чого суб'єкт набуває певних позитивних наслідків [9, с. 9].

Отже, можна зробити висновок, що основне призначення правових стимулів полягає у забезпеченні правомірної поведінки учасників правовідносин. Водночас, потрібно звернути увагу, що для учасників господарських відносин стимулювання може набувати дещо іншого аспекту.

Успішний розвиток як окремих галузей, так і економіки загалом можливий лише за умов господарювання, що сприяють інвестиціям, інноваціям і реалізації конкурентних переваг та забезпечують збалансованість інтересів учасників господарських відносин. Саме тому важливим є створення сприятливого середовища для стимулювання економічної активності суб'єктів підприємницької діяльності задля забезпечення економічного зростання, відновлення конкурентоспроможності національної економіки, підвищення рівня життя населення [10, с. 1]. Держава намагається стимулювати розвиток господарської діяльності. Насамперед така підтримка спрямована на застосування економічних важелів та стимулів щодо певних видів підприємницької діяльності (розвиток малого підприємства) або окремих галузей господарства (енергетика, суднобудування, сільське господарство тощо). Іншими словами, державою застосовується економічне стимулювання, тобто система правових, організаційних, наукових, фінансових та інших заходів, спрямованих на підвищення ефективності виробництва, успішне розв'язання технічних, економічних, соціальних чи екологічних проблем суспільства, видів економічної діяльності, підприємств [11, с. 33].

З огляду на викладене, стимулювання спрямоване не тільки на забезпечення правомірної поведінки суб'єктів господарювання у сфері альтернативної енергетики, а й на збільшення частки енергії, виробленої з альтернативних джерел енергії. Тобто стимулювання відіграє роль економічного методу державного регулювання, який проявляється через стимули.

Е. Рибнікова відзначає, що господарсько-правові стимули у галузі відновлюваної енергетики, серед іншого, спрямовані на виконання цільових показників у галузі відновлюваної енергетики та покликані мінімізувати економічні ризики виробників відновлюваної енергетики [12, с. 14].

Розглянувши наведені підходи до поняття та суті господарсько-правового стимулювання можна зробити висновок, що господарсько-правове стимулювання використання альтернативних джерел енергії – це процес, направлений на спонукання суб'єктів господарювання та приватних

домогосподарств до виробництва та споживання енергії, виробленої з альтернативних джерел, шляхом застосування економічних важелів і стимулів та створення сприятливих економічних умов для спорудження об'єктів альтернативної енергетики.

Загалом до правового стимулювання, як до системи включається низка елементів, а саме: мета правового стимулювання; знання про правове стимулювання; правовий стимул; суб'єкт правового стимулювання; об'єкт правового стимулювання; предмет правового стимулювання; засоби правового стимулювання; принципи правового стимулювання; механізм правового стимулювання. Зазначається, що вказані елементи надають правовому стимулюванню такі якості, які дозволяють йому існувати у якості стійкого правового явища [13, с. 5].

Водночас, стосовно господарсько-правового стимулювання використання альтернативних джерел енергії доцільно використовувати лише частину елементів, що дозволить досягти мети стимулювання.

Головною метою стимулювання суб'єктів господарювання є забезпечення їхнього керованого розвитку в розумінні сукупності якісно-кількісних змін під впливом факторів внутрішнього і зовнішнього середовища, спрямованої на перехід підприємства у новий стан, кращий за попередній [14, с. 46]. Таким чином стимулювання використання альтернативних джерел енергії направлено на збільшення обсягів виробництва та використання енергії, виробленої з альтернативних джерел.

Господарсько-правове стимулювання використання альтернативних джерел енергії може бути реалізоване тільки у правовідносинах, тому правова природа цього стимулювання обумовлює необхідність аналізу відповідних правовідносин.

Правовідносини стимулювання визначаються як форма суспільних відносин, яку останні набувають при врегулюванні їх правовими стимулами, де стимулюючі та стимульовані суб'єкти виступають в якості носіїв суб'єктивних прав та юридичних обов'язків [13, с. 5]. Склад будь-яких правовідносин визначається їх суб'єктами, об'єктами та змістом, тобто сукупністю прав і обов'язків.

Правовідносини стимулювання використання альтернативних джерел енергії вирізняються своїм суб'єктним складом, до якого можна включити дві категорії: стимулюючого суб'єкта, тобто того, хто стимулює, а також стимульованого суб'єкта, тобто того, кого стимулюють.

Стимулюючий суб'єкт – це, перш за все, органи державної влади та органи місцевого самоврядування, а також їх посадові особи, що уповноважені на прийняття рішення про надання стимулювання. Водночас, в окремих випадках стимулюючими суб'єктами можуть бути і підприємства, установи та організації різних форм власності, як-от комерційні банки.

До кола стимульованих суб'єктів у сфері використання альтернативних джерел енергії потрібно віднести, перш за все, суб'єктів господарювання. Стимульованим суб'єктом певних видів стимулювання також можуть виступати приватні домогосподарства, однак правова природа

стимулювання використання альтернативних джерел енергії, передусім, обумовлюється сферою виникнення цих відносин, а саме сферою господарювання, адже центральне місце стимулювання використання (виробництва і споживання) альтернативних джерел енергії посідає господарська діяльність суб'єктів господарювання у цій сфері.

Об'єктом відносин стимулювання використання альтернативних джерел енергії можна назвати результат поведінки стимульованого суб'єкта, що виробляє електроенергію з альтернативних джерел енергії, оскільки суб'єкта, який стимулює використання альтернативних джерел енергії, безпосередньо цікавить не сам процес стимулювання, як дія, а результат цього процесу.

Права та обов'язки стимулюючих та стимульованих суб'єктів відносин, які закріплені у відповідних нормативно-правових актах, становлять зміст відносин стимулювання використання альтернативних джерел енергії. Конкретні права і обов'язки суб'єктів вказаних правовідносин визначаються в залежності від засобів стимулювання та інших умов, визначених законодавством.

У той же час, окрім правового стимулювання до тієї чи іншої належної поведінки (позитивного правового стимулювання), важливу роль відіграє таке правове стимулювання, яке полягає в утриманні від певної поведінки, чи її попередження, тобто негативному правовому стимулюванню. Як вірно зауважив Я. Дабіжа, певні обмеження та заборони у сфері господарювання в багатьох випадках можуть відігравати і роль стимулюючих засобів [15, с. 455]. Як приклад можна привести нарахування штрафних санкцій за прострочення виконання зобов'язання (ч. 6 ст. 232 ГК України).

У зв'язку з цим потрібно також приділити належної уваги і стимулюючій ролі юридичної відповідальності. Юридична відповідальність визначається як передбачені нормами права і здійснювані в правових відносинах у процесуальному порядку уповноваженими державою суб'єктами засоби державного примусу до особи, яка вчинила правопорушення, що тягне для неї обов'язок зазнавати несприятливих наслідків особистого, майнового або організаційного характеру, вид і міра яких передбачені санкціями правових норм [16, с. 375].

Зокрема, І. Луценко вважає, що правовий стимул може виступати як у якості позитивних (шльги, компенсації, винагороди, заохочення тощо), так і в якості негативних за характером походження засобів впливу (пом'якшення покарання, дострокове зняття раніше накладеного стягнення тощо) [8, с. 8].

Юридична відповідальність шляхом позбавлення певних благ стримує особи в прагненні задовольнити її інтереси всупереч вимогам норм права. Тобто суб'єкт права стимулюється діяти таким чином, щоб він не вчинив правопорушення, і за це до нього не було застосовано вже відповідальність негативного виду.

Суб'єкти господарювання, що виробляють електроенергію з альтернативних джерел енергії, як учасники господарських відносин несуть перш за все господарсько-правову відповідальність за правопорушення у сфері господарювання. Водно-

час, як справедливо зазначила Ю. Павлюченко, суб'єкти господарювання можуть бути суб'єктами інших видів юридичної відповідальності [17, с. 107].

Слід погодитись із тим, що обмеження та заборони спонукають суб'єктів господарювання до активної та правомірної поведінки, тоді такі заборони можуть виступати засобами господарсько-правового стимулювання.

Разом з тим, господарсько-правове стимулювання використання альтернативних джерел енергії передбачає саме позитивний вплив на суб'єктів господарювання. Обмеження і заборони навряд чи сприятимуть досягненню мети такого стимулювання, а отже юридична відповідальність за правопорушення у сфері використання альтернативних джерел енергії має бути предметом окремого дослідження.

Висновки та пропозиції. Господарсько-правове стимулювання використання альтернативних джерел енергії – це процес, направлений на спонукання суб'єктів господарювання та приватних домогосподарств до виробництва та споживання енергії, виробленої з альтернативних джерел, шляхом застосування економічних важелів і стимулів та створення сприятливих економічних умов для спорудження об'єктів альтернативної енергетики.

Метою стимулювання використання альтернативних джерел енергії на-правлено у досягнення цільових показників у цій сфері, тобто збільшення обсягів виробництва та використання енергії, виробленої з альтернативних джерел.

Суб'єктами відносин стимулювання використання альтернативних джерел енергії є стимулюючий суб'єкт, тобто той, хто стимулює, а також стимульований суб'єкт, тобто той, кого стимулюють. Об'єктом відносин стимулювання використання альтернативних джерел енергії можна назвати результат поведінки стимульованого суб'єкта, що виробляє електроенергію з альтернативних джерел енергії. Зміст відносин стимулювання використання альтернативних джерел енергії становлять права та обов'язки суб'єктів цих правовідносин, що закріплені у нормативно-правових актах.

Обмеження та заборони можуть виступати засобами господарсько-правового стимулювання, оскільки юридична відповідальність шляхом загрози позбавлення певних благ стримує суб'єктів господарювання від неправомірної поведінки. Разом з тим, господарсько-правове стимулювання використання альтернативних джерел енергії передбачає саме позитивний вплив на суб'єктів господарювання.

Список літератури:

1. Словник української мови: в 11 т. / за ред. І.К. Білодіда ; Інститут мовознавства АН УРСР. Київ : Наук. думка, 1970-1980. Т. 9.
2. Мирошник С.В. Правовой стимул: понятие, структура. *Бизнес в законе*. 2013. № 5. С. 12–14.
3. Малько А.В. Стимулы и ограничения в праве. Москва, 2004. 250 с.
4. Скакун О.Ф. Теорія держави і права : підручник. Харків, 2001. 656 с.
5. Калюжний Р.А., Лапка О.Я., Пікуля Т.О. Правові стимули в механізмі правового стимулювання. Київ, 2013. 204 с.
6. Загальна теорія держави та права : підручник / В.Д. Ткаченко, Л.Л. Богачова та ін. ; за заг. ред. М.В. Цвіка. Київ, 2002. 432 с.
7. Мамутов В.К. Совершенствование правового регулирования хозяйственной деятельности. Киев, 1982. 145 с.
8. Луценко І.М. Правові стимули: теоретико-правові засади та механізм реалізації : дис. ... канд. юрид. наук : 12.00.01. Київ, 2009. 227 с.
9. Левин О.В. Стимулирование в праве: теоретические и практические аспекты : автореф. дис. ... канд. юрид. наук : 12.00.01. Нижній Новгород, 2006. 26 с.
10. Бойко О.Я. Стимулювання економічної активності суб'єктів підприємницької діяльності. *Теорія та практика державного управління : зб. наук. праць*. 2017. Вип. 1(60). С. 98–105.
11. Рогов В.Г. Стимулювання та стимули в економіці: визначення та класифікація. *Економічний аналіз : зб. наук. праць*. 2017. Т. 27. № 2. С. 30–35.
12. Рибнікова Е.Ю. Господарсько-правове стимулювання використання відновлюваних джерел енергії в Україні : автореф. дис. ... канд. юрид. наук : 12.00.04. Одеса, 2018. 20 с.
13. Мирошник С.В. Теория правового стимулирования : автореф. дис. ... д-ра. юрид. наук : 12.00.01. Ростов-на-Дону, 2003. 40 с.
14. Рогов В.Г. Теоретичні підходи до розуміння поняття «розвиток підприємства». Актуальні тренди економічного розвитку України: Матеріали Всеукраїнських наукових економічних читань з міжнародною участю з нагоди 50-річчя економічної освіти на Миколаївщині (Миколаїв, 27-29 травня 2015 р.). Миколаїв, 2015. С. 46–47.
15. Дабіжа Я.І. Поняття та зміст економічно-стимулюючої функції господарського права. *Актуальні проблеми держави і права*. 2012. Вип. 66. С. 451–457.
16. Загальна теорія держави і права : підручник для студентів юридичних вищих навчальних закладів / Л.В. Авраменко та ін. ; за ред. М.В. Цвіка, О.В. Петришина. Харків, 2009. 584 с.
17. Павлюченко Ю.М. Відповідальність за порушення у сфері виробництва та обігу органічної сільськогосподарської продукції. *Порівняльно-аналітичне право*. 2017. № 2. С. 106–109.

References:

1. Bilodid I.K. (1978). Slovnyk ukrainskoi movy v 11 t. [Ukrainian vocabulary in 11 vol.]. Kyiv: Naukova dumka. (in Ukrainian)
2. Miroshnik S.V. (2013). Pravovoy stimuly: ponyatie, struktura [Legal incentive: the concept structure]. *Biznes v zakone [Business in law]*. Moscow, no 5, pp. 12–14.
3. Mal'ko A.V. (2004). Stimuly i ogranicheniya v prave [Incentives and restrictions in law]. Moscow : Yurist. (in Russian)
4. Skakun O.F. (2001). Teoriia derzhavy i prava : pidruchnyk [Theory of state and law: textbook]. Kharkiv : Konsum. (in Ukrainian)
5. Kaliuzhnyi R.A., Lapka O.Y., Pikulia T.O. (2013). Pravovi stymuly v mekhanizmi pravovoho stymuliuvannia. [Legal incentives in the legal incentive mechanism]. Kyiv : MP Lesia. (in Ukrainian)

6. Tsvik M.V., Tkachenko V.D., Bohachova L.L. and others (2002). Zahalna teoriia derzhavy ta prava [General theory of state and law]. Kyiv : Pravo. (in Ukrainian)
7. Mamutov V.K. (1982). Sovershenstvovanye pravovoho rehulyrovanyia khoziaystvennoy deiatelnosti. [Improving the legal regulation of economic activity]. Kyiv. (in Russian)
8. Lutsenko I.M. (2009). Pravovi stymuly: teoretyko-pravovi zasady ta mekhanizm realizatsii [Legal incentives: theoretical and legal principles and mechanism of implementation] (PhD Thesis), Kyiv : Kyiv National University of Internal Affairs.
9. Levin O.V. (2006). Stimulirovaniye v prave: teoreticheskie i prakticheskie aspekty [Incentive in law: theoretical and practical aspects] (PhD Thesis), Nyzhnyi Novhorod : Ogarev Mordova State University.
10. Boiko O.Y. (2017). Stymuliuvannya ekonomichnoi aktyvnosti subiektiv pidpriemnytskoi diialnosti [Stimulation of economic activity of business entities]. *Teoriia ta praktyka derzhavnogo upravlinnia [Theory and practice of public administration]*. Kharkiv : Mahistr, no 1(60), pp. 98–105.
11. Rohov V.H. (2017). Stymuliuvannya ta stymuly v ekonomitsi: vyznachennia ta klasyfikatsiia [Incentives and Incentives in the economy: definition and classification]. *Ekonomichniy analiz : zbirnyk naukovykh prats [Economic analysis : a collection of scientific researches]*. Ternopil, vol. 27, no 2, pp. 30–35.
12. Rybnikova E.Y. (2018). Hospodarsko-pravove stymuliuvannya vykorystannia vidnovliuvanykh dzherel enerhii v Ukraini [Economic and legal stimulation of renewable energy sources usage in Ukraine] (PhD Thesis), Odesa : National university «Odesa law academy».
13. Miroshnik S.V. (2003). Teoriya pravovoho stymulyrovanyia [The theory of legal incentives] (JD Thesis), Rostov-on-Don : North Caucasian Academy of Public Administration.
14. Rohov V.H. (2015). Teoretychni pidkhody do rozuminnia poniattia «rozvytok pidpriemstva» [Theoretical approaches to understanding the concept of «enterprise development»]. Proceedings of the Aktualni trendy ekonomichnoho rozvytku Ukrainy: Materialy Vseukraiinskykh naukovykh ekonomichnykh chytan z mizhnarodnoiu uchastiu z nahody 50-richchia ekonomichnoi osvity na Mykolaiivshchyni (Ukraine, Mykolaiv, May 27-29, 2015). Mykolaiv : NUK, pp. 46–47.
15. Dabizha Y.I. (2012). Poniattia ta zmist ekonomichno-stymuliuvanoi funktsii hospodarskoho prava [The concept and content of the economic-stimulating function of economic law]. *Aktualni problemy derzhavy i prava [Current Problems of State and Law]*. Odesa, vol. 66, pp. 451–457.
16. Tsvik M.V., Petryshyn O.V., Avramenko L.V. and others (2009). Zahalna teoriia derzhavy i prava : pidruchnyk dlia studentiv yurydychnykh vyshchykh navchalnykh zakladiv [General theory of state and law : textbook for students of universities of law]. Kharkiv : Pravo. (in Ukrainian)
17. Pavliuchenko Y.M. (2017). Vidpovidalnist za porushennia u sferi vyrobnytstva ta obihu orhanichnoi silskohospodarskoi produktsii [Responsibility for law violations in the sphere of production and circulation of organic agricultural products] *Porivnialno-analitychne pravo [Comparative-analytic law]*. Uzhhorod, no 2, pp. 106–109.

DOI: <https://doi.org/10.32839/2304-5809/2019-2-66-41>

УДК 342.7

Мігашко В.Є.

Національний юридичний університет імені Ярослава Мудрого

ВПЛИВ ПРАКТИКИ ЄВРОПЕЙСЬКОГО СУДУ З ПРАВ ЛЮДИНИ НА РОЗВИТОК СУДОВОЇ ПРАКТИКИ В УКРАЇНІ

Анотація. У роботі розкрито правову природу застосування Європейським судом з прав людини норм Європейської Конвенції про захист прав людини і основоположних свобод 1950 року. Визначено роль та місце рішень Європейського суду з прав людини в національному законодавстві України. У статті досліджується вплив практики Європейського суду з прав людини на розвиток судової практики в Україні. Розглянуто практику Європейського суду з прав людини як джерело права України. Крім того, автором розкрито судову практику щодо віднесення рішень ЄСПЛ до джерел права України. Підкреслено, що сучасна Україна переживає період входження в європейський правовий простір. З огляду на необхідність приведення вітчизняного законодавства у відповідність із нормами і принципами міжнародного права досить важливим постає проблема вивчення європейського законодавчого досвіду та європейської правової доктрини.

Ключові слова: прецедентне право, рішення ЄСПЛ, практика Європейського суду з прав людини, джерело права, судова практика, Європейська конвенція про захист прав людини і основоположних свобод 1950 року.

Mihashko Valentyn

Yaroslav Mudryi National Law University

INFLUENCE OF THE EUROPEAN COURT OF HUMAN RIGHTS PRACTICE FOR DEVELOPMENT OF JUDICIAL PRACTICE IN UKRAINE

Summary. The paper reveals the legal nature of the application by the European Court of Human Rights of the provisions of the European Convention for the Protection of Human Rights and Fundamental Freedoms of 1950. The role and place of decisions of the European Court of Human Rights in the national legislation of Ukraine are determined. The article examines the impact of the practice of the European Court of Human Rights on the development of judicial practice in Ukraine. The practice of the European Court of Human Rights as a source of law in Ukraine is considered. In addition, the author discloses the jurisprudence regarding the assignment of ECHR decisions to sources of Ukrainian law. It is underlined that modern Ukraine is experiencing a period of entry into the European legal space. In view of the need to bring the domestic legislation into conformity with the norms of international law principles i very important there is a problem of studying experience of European legislation and European legal doctrine. ECtHR decisions play an important role, as they act as an effective instrument for safeguarding the protection of the rights, freedoms and legitimate interests of a person in a criminal proceeding. The practice of the European Court of Human Rights should be considered as a source of national law of Ukraine. The recognition of the practice of the European Court of Human Rights as a source of law is an inevitable process of adaptation of the national legislation of Ukraine to the legislation of the European Union. At the moment, the issue of Ukraine's integration into the European Union is urgent, which, in its turn, requires the transformation of legislation, improvement of the current legislation in order to enter into the framework of international standards and European requirements. Adaptation of Ukrainian legislation to international sources of law is a process of deliberate convergence of legal systems with the aim of establishing common legal principles, which involves bringing the legislation of the member states of the European Union in line with the requirements of an international organization on the basis of international agreements.

Keywords: case law, ECHR judgment, European Court of Human Rights practice, source of law, jurisprudence, European Convention for the Protection of Human Rights and Fundamental Freedoms of 1950.

Постановка проблеми. Європейський вибір України – це шлях наближення до стандартів демократії, громадянського суспільства, правової держави, верховенства права, принципів гуманізму та забезпечення прав і свобод людини та громадянина.

Наша держава обрала шлях незалежного розвитку та закріпила це у Конституції, вона підтвердила своє прагнення будувати демократичну, соціальну і правову державу, змістом та спрямованістю діяльності якої визначено права та свободи людини та їх гарантії. Наступний крок на цьому шляху ознаменувався приєднанням України до Європейської конвенції про захист прав людини і основоположних свобод 1950 р. Оскільки з моменту її ратифікації Верховною Радою України, вона стала частиною національного законодавства, то нагаль-

ним постало завдання розуміння змісту даного міжнародного правового документа й основних механізмів реалізації його норм. Відповідно до ст. 19 Конвенції і протоколів до неї для забезпечення виконання договірними сторонами взятих на себе зобов'язань створюється Європейський суд з прав людини (далі – Суд, Європейський суд, ЄСПЛ), який функціонує на постійній основі.

Сучасна Україна переживає період входження в європейський правовий простір. З огляду на необхідність приведення вітчизняного законодавства у відповідність із нормами і принципами міжнародного права досить важливим постає проблема вивчення європейського законодавчого досвіду та європейської правової доктрини.

Аналіз останніх досліджень і публікацій. В юридичній літературі питанням ролі та місця рішень Європейського суду з прав людини в наці-

ональному законодавству присвячено велику кількість досліджень радянських та вітчизняних вчених, як К.В. Андріянов, Т.О. Анцупова, І.З. Брацук, В.Г. Буткевич, О.В. Буткевич, Л.В. Ващенко, О.Р. Дашковська, А.І. Дмитрієв, В.І. Завидняк, О.В. Зіменко, К.Ю. Ісмайлов, Б.І. Квятковська, О.С. Кузембаєв, Т.О. Лоскутов, В.П. Пташинська, О.В. Соловійов, О.М. Толочко, Т.І. Фулей, В.Д. Юрчишин та ін. Їх роботи заклали фундамент сучасного розуміння правової природи рішень Європейського суду з прав людини. Однак незважаючи на це, не викликає сумніву, що в сучасній вітчизняній юридичній науці теорія європейського права як складна динамічна категорія потребує підвищеної уваги і поглиблених наукових концепцій. Тому вищезазначене свідчить про актуальність дослідження у цьому напрямі.

Виділення не вирішених раніше частин загальної проблеми. Новизна дослідження полягає у розробці концепції правової природи рішень Європейського суду з прав людини; аналізі практики ЄСПЛ відносно практики українських судів; ґрунтовній оцінці щодо ролі та місця рішень ЄСПЛ.

Актуальність дослідження впливу практики Європейського суду з прав людини на розвиток судової практики в Україні посилюється з недостатністю теоретичної розробленості, існуванням значної кількості дискусійних теоретичних і практичних питань щодо удосконалення процесуального законодавства та правозастосовної практики.

Мета статті. Метою цієї статті є дослідження місця рішень Європейського суду з прав людини в національному законодавстві та кримінальному праві України.

Виклад основного матеріалу. Формування в Україні правової держави та громадянського суспільства призвело до необхідності переосмислення ролі України в міжнародному співтоваристві. Поглиблення взаємозв'язку держав веде до розширення взаємодії їхніх правових систем. Все більша кількість міжнародних норм призначена для застосування й виконання державами, що входять у співтовариство держав. Зобов'язанням держави, яка входить до тієї чи іншої міжнародної організації, є відповідність своїм законодавством міжнародним стандартам. Тому, в юридичній літературі останнім часом все більше уваги приділяється дослідженню використання рішень Європейського суду як джерела національного права.

Розглядаючи правову систему України в умовах сьогодення необхідно констатувати її перехідний етап, що зумовлено обставинами внутрішнього й зовнішнього характеру. При цьому правова система відображає реальні зміни, які відбулися в житті України за часів незалежності. Сьогодні правова система України знаходиться на шляху пошуку найбільш ефективних засобів розвитку суспільства й адекватного відображення загальносоціальних процесів.

Процес розвитку національної правової системи у всіх її проявах є складним і тривалим процесом, та вимагає відповідного досвіду провідних держав світу. Особливо це стосується незнайомих українському праву інструментів правового регулювання, потенціал яких широко застосовується іншими країнами.

На теперішній час ЄСПЛ є доступним механізмом захисту прав і для громадян України. З 11 вересня 1997 року, з дати набрання чинності для України Європейської конвенції про захист прав людини та основоположних свобод до ЄСПЛ надійшла значна кількість скарг від громадян України, і зараз наша держава посідає одне з перших місць за кількістю поданих в ЄСПЛ скарг.

Вивчення практики вищих судових інстанцій дозволяє встановити поступово зростаючий вплив міжнародних правових стандартів на судову систему України.

Ратифікувавши Конвенцію 1950 р. та прийнявши Закон «Про виконання рішень та застосування практики Європейського суду з прав людини» від 23 лютого 2006 р., Україна визнала юрисдикцію Суду з метою створення в схожих правовідносинах однорідної судової практики, узгодженої з європейською правовою системою.

Слід зазначити, що виконання Україною судових рішень є важливою гарантією забезпечення права на справедливий судовий розгляд. Втім, відсутність належного виконання визнається Європейським судом з прав людини порушенням Європейської конвенції. Слід зазначити, що однією з найбільших перешкод реалізації зазначеного права є невиконання судових рішень, оскільки останніми роками проблема невиконання Україною рішень ЄСПЛ загострюється, що є викликом усій системі захисту прав людини і основоположних свобод, побудованій на основі Конвенції [1, с. 50].

Правові позиції Європейського Суду з прав людини займають особливе місце серед джерел, якими на сьогодні керуються національні суди та інші органи державної влади у своїй діяльності. Вони є результатом тлумачення норм Конвенції, а також відношенням Європейського Суду до певної правової проблеми [2, с. 30].

Дослідження застосування правових позицій ЄСПЛ у практиці Конституційного Суду України дозволяє стверджувати, що в цілому ці правові позиції можуть стати потужним правовим засобом у розвитку конституційних цінностей. Варто також відзначити, що Конституційний Суд України головним чином розглядає звернення, що стосуються захисту широкого кола прав і свобод людини, основою яких виступають загальноновизнані міжнародні стандарти. Звідси можна припустити, що правові позиції ЄСПЛ у принципі здатні фігурувати практично в кожній справі.

Щодо судів загальної юрисдикції, то моніторинг судової практики місцевих та апеляційних судів на предмет застосування ними правових позицій ЄСПЛ дозволяє зробити висновок, що якість посилань на рішення Європейського суду з прав людини залишається низькою.

Має місце не лише відсутність обґрунтованості в способах застосування посилань на правові позиції ЄСПЛ, що містяться в його рішеннях, а і їх повна відсутність поряд із некоректним використанням і самих правових позицій на підставі фактичної подібності «фабул» справ, без урахування всього комплексу юридично значущих обставин. Що ж стосується вищих судів, то хоча вони й застосовують у своїх актах європейські стандарти прав людини, але не прагнуть ак-

тивно розширювати застосування цих стандартів нижчими судами. Це перешкоджає процесу уніфікації стандартів у галузі прав і свобод людини, і не сприяє орієнтації нижчестоящих судів загальної юрисдикції на правильне і коректне використання правових позицій ЄСПЛ при відправленні правосуддя, що, в кінцевому підсумку, перешкоджає реалізації тих цілей, на досягнення яких були спрямовані ратифікація Конвенції і визнання юрисдикції ЄСПЛ [3, с. 25].

Вищезазначене здатне істотно загальмувати процес не лише інтеграції України в європейське співтовариство, а й розвиток національної правової системи. Основними причинами ситуації, що склалася, на наш погляд, є, по-перше, низький рівень інформованості суддів. Засобами усунення цієї перешкоди можуть стати ЗМІ, практика вищих судових інстанцій, проведення науково-практичних конференцій; по-друге, відсутність достатньої правової культури і грамотності у використанні правових позицій ЄСПЛ при розгляді справ українськими суддями. Певною передумовою цього є відсутність однозначного підходу щодо юридичної сили практики ЄСПЛ для національних судів та місця його рішень у системі джерел вітчизняного права. Спробуємо розібратися з існуючою проблемою.

Аналіз монографічних та періодичних джерел дозволяє виділити два основних (протилежних за суттю) підходи:

а) ЄСПЛ є «вищим» судом по відношенню до національних судів, а тому може змінювати або скасовувати рішення національних судів;

б) ЄСПЛ є лише «субсидіарним» інститутом по відношенню до національних судів, а тому його рішення повинні мати лише рекомендаційний (а не обов'язковий) характер [4, с. 117].

Наявні думки щодо розуміння правового статусу ЄСПЛ і зумовлює неоднозначність підходів до оцінки значущості практики ЄСПЛ для правозастосовної практики національних судів (наприклад, у розв'язанні питання, чи є практика ЄСПЛ обов'язковою для застосування національними судами).

На даний момент на це питання сформульовано дві основні точки зору, кожна з яких є досить аргументованою.

Прибічники першої точки зору вважають, що практика ЄСПЛ є обов'язковою для застосування національними судами, оскільки вона є «офіційною формою роз'яснення» основних (невідчужуваних) прав кожної людини, закріплених і гарантованих ЄКПЛ. Тому практика ЄСПЛ є частиною самої ЄКПЛ, а отже, і частиною національного законодавства. До того ж має місце примат над національним законодавством (виходячи зі змісту статей 8, 9 Конституції України). Обґрунтовуючи цей підхід, науковці та практики посилаються на пункти а) та б) частини 3 ст. 31 Віденської Конвенції «Про право міжнародних договорів» від 23 травня 1969 року (ратифікована Україною 14 квітня 1986 року у складі СРСР), в яких спеціально наголошується, що разом із текстом міжнародних договорів враховується практика їх застосування й тлумачення, якщо на це дається згода сторін договору. Але зазначимо, що в цьому документі мова йде лише про «врахування», а не «обов'язковість» практики.

Не достатніми для визнання «обов'язкового статусу» рішень ЄСПЛ є, з нашої точки зору, і посилання на Закон України «Про виконання рішень та застосування практики Європейського суду з прав людини» від 23 лютого 2006 року, у ст. 17 якого визначено, що суди застосовують при розгляді справ Конвенцію та практику Суду як джерело права, та постанови Пленуму Верховного Суду України № 1 від 27 лютого 2009 року та № 14 від 18 грудня 2009 року, в яких також роз'яснюється лише юридична сила рішень ЄСПЛ як джерел права, але зовсім не дається відповідь на їх місце в системі джерел права, їх обов'язковість чи примат над національними законами [5, с. 14].

Також обов'язковість рішень ЄСПЛ намагаються обґрунтувати шляхом проведення аналогій із рішеннями Конституційного Суду України, порівнюючи значення ЄКПЛ та рішення ЄСПЛ з Конституцією України та рішеннями Конституційного Суду України. Зокрема, як рішення Конституційного Суду України, в яких здійснюється офіційне тлумачення Конституції та законів України, є обов'язкові для виконання, так і рішення ЄСПЛ містять офіційне тлумачення й застосування ЄКПЛ, а тому (за аналогією з Конституційним Судом України) є обов'язкові для виконання (застосування) державами-учасниками Конвенції. Щодо цього аргументу можна зазначити, що він також не є безспірним, оскільки офіційне тлумачення норми ЄКПЛ складає лише частину рішення ЄСПЛ, що не є безумовною підставою визнання обов'язковості всього рішення. Крім того, порівняння ЄСПЛ з Конституційним Судом є лише теоретичною концепцією, а отже, не може розглядатися як аксіома.

Прибічники другої точки зору відстоюють позицію, що визнання обов'язкової юрисдикції ЄСПЛ автоматично не означає обов'язковості його практики. Для аргументації такої позиції наводяться положення Закону України «Про судустрій та статус суддів» та відповідні положення процесуальних кодексів: КАС України, КПК України, ГПК України, де зазначено, що рішення ЄСПЛ, в яких визнано, що при постановленні судових рішень українськими судами було допущено порушення ЄКПЛ, є підставою для перегляду зазначених судових рішень Верховним Судом України. Тобто рішення ЄСПЛ є лише підставою для ініціації відповідного судового провадження у Верховному Суді України, але не «замінює» чи «відмінняє» судове рішення, яке стало предметом розгляду в ЄСПЛ. Тобто останній не визнає судових рішень такими, що порушують міжнародні зобов'язання України, натомість, він визнає порушення Конвенції державою Україна. Остаточну крапку ж ставить Верховний Суд України, використовуючи свої екстраординарні повноваження із перегляду рішення, постановленого нижчестоящими судами [6, с. 10–11].

Таким чином, підсумовуючи викладене, можемо зробити проміжний висновок: вітчизняний законодавець розглядає рішення ЄСПЛ як підставу для перегляду відповідного судового рішення Верховним Судом України, але не як безумовну обов'язковість правових позицій, що містяться в рішенні ЄСПЛ для Верховного Суду України під час відповідного провадження. Разом із тим, рішення ЄСПЛ, постановлені в спра-

вах проти України, є обов'язковими для держави Україна, якій слід знайти спосіб уникнення в майбутньому подібних рішень.

Європейський суд з прав людини називає власну практику прецедентною. Судовий прецедент, із точки зору правової природи, являє собою рішення по конкретній справі, що є обов'язковим для судів тієї ж або нижчої інстанції при вирішенні аналогічних справ або служить зразком тлумачення закону, які не мають обов'язкової сили. Звідси випливає, що прецедент – рішення по справі, яке «має враховуватися» при подальшому розгляді аналогічної справи. Саме таке ставлення до власної практики і демонструє сам ЄСПЛ, який при вирішенні справ схильний у цілому слідувати підходам, що застосовувалися ним раніше, якщо не визнає за необхідне їх змінити. Зокрема, в мотивувальній частині рішення суд замість відтворення висловлених ним раніше міркувань може послатися на міркування, висловлені у попередніх рішеннях. Однак слід відмітити, що ЄСПЛ неодноразово наголошував, що він не зв'язаний власними попередніми рішеннями [7, с. 76].

Отже, практика ЄСПЛ за своєю суттю є «переконливим прецедентом». Разом із тим будь-який прецедент містить дві частини: «ratio decidendi» і «obiter dictum». «Ratio decidendi» – це та частина рішення суду, в якій викладаються норми права, на основі яких було вирішено дану справу; тут містяться принципи права, на основі яких суд приймає рішення. Це може бути і конкретна норма права або ж інша правова основа, спираючись на які судам належить приймати рішення. Саме ця частина рішення буде обов'язкова для всіх наступних рішень судів, якщо їм доведеться розглядати аналогічні справи. «Ratio decidendi» формує правову основу, яка має нормативний характер і повинна застосовуватися стосовно всіх інших осіб, а не тільки сторін у даній справі. Таким чином, «ratio decidendi» являє собою норму прецедентного права. Інша частина рішення отримала назву «obiter dictum». Під нею розуміються зауваження суду, зроблені ним з питань, які безпосередньо не входять у предмет судового рішення. На відміну від «ratio decidendi» ці висловлювання не формулюють той чи інший принцип права і не обґрунтовують рішення суду [8, с. 35–36].

Можна зробити висновок, що судові рішення, яке визначене як прецедент в силу авторитетного статусу суду, що його постановив, не є джерелом права в цілому. Юридичне значення має норма або принцип, які були викладені у цьому рішенні. Тобто діє така схема: правові норми і принципи, отримуючи матеріальну сутність, являють собою «ratio decidendi», формою вираження якого є судові рішення. Тим самим твердження про те, що рішення ЄСПЛ наповнюють, оживляють ЄКПЛ, фактично означає, що вирішальну роль у цьому процесі відіграє якраз «ratio decidendi» – суть правового рішення.

Що ж стосується місця рішень ЄСПЛ в ієрархії джерел права в Україні, то, по-перше, відповідно до ч. 1 ст. 9 Конституції України [9] та ст. 19 Закону України «Про міжнародні договори України» від 29 червня 2004 року № 1906-IV чинні міжнародні договори України, згода на обов'язковість яких

надана Верховною Радою України, є частиною національного законодавства України, і застосовуються вони у порядку, передбаченому для норм національного законодавства. Міжнародні договори України, які набрали чинності в установленому законом порядку та встановлюють інші правила, ніж ті, що передбачені у відповідних актах законодавства України, мають перевагу над внутрішньодержавними законодавчими актами.

Однак у ч. 2 ст. 9 Конституції України встановлено, що укладення міжнародних договорів, які суперечать Конституції України, можливе лише після внесення відповідних змін до Конституції України. Звідси, із наведеного випливає, що міжнародні договори, які пройшли ратифікацію, за своєю юридичною силою є вищими від національних законів, але нижчими від Конституції України.

По-друге, як наголошено у п. 25 Висновку № 9 (2006) Консультативної ради європейських суддів щодо ролі національних суддів у забезпеченні ефективного застосування міжнародного та європейського права: «національні суди є відповідальними за застосування європейського права. Від них у багатьох випадках вимагається його пряме застосування. Від них також вимагається тлумачення національного права у відповідності з європейськими стандартами» [10, с. 52].

Отже, для реалізації ефективного захисту гарантованих прав і свобод громадян та уникнення у подальшому порушень Конвенції існують всі підстави для застосування у судовій практиці національних судів (їх рішеннях) правових позицій (практики) ЄСПЛ у контексті законодавства України та Конвенції.

Сам ЄСПЛ у своїх постановках керується своєю попередньою практикою, однак при цьому він не зв'язаний суб'єктивним складом прецеденту. І при викладі своїх рішень за скаргами проти України ЄСПЛ посилається на свою прецедентну практику у справах проти інших держав. І це відповідає принципу правової визначеності. Такий підхід відповідає очікуванням того, що тлумачення норм Конвенції не буде знаходитися в залежності від суб'єктивного складу справи розглянутого ЄСПЛ, і робить прогнозованим рішення суду [11, с. 109].

Таким чином, при застосуванні норм ЄКПЛ українські судді повинні брати до уваги всю практику ЄСПЛ як щодо України, так і практику, сформовану в ході розгляду скарг, поданих проти інших держав (причому і ту практику, яка була сформована у справах, розглянутих і до приєднання України до Конвенції). Тільки такий підхід допоможе уникнути Україні вчинення нових порушень Конвенції. Однак для реалізації даного підходу перш за все потрібно забезпечити доступність практики ЄСПЛ для українських суддів.

Висновки та пропозиції. Рішення ЄСПЛ відіграють важливе значення, адже виступають дієвим інструментом гарантій захисту прав, свобод та законних інтересів особи у кримінальному провадженні. Практику Європейського суду з прав людини слід розглядати як джерело національного права України. Визнання практики Європейського суду з прав людини джерелом права є невідворотним процесом адаптації національного законодавства України до законодавства Європейського Союзу.

На прецеденти Європейського Суду у своїх рішеннях посилаються практично всі національні суди країн-членів Ради Європи. Цей підхід діє навіть у тих правових системах, де формально не визнається обов'язкова сила прецеденту. Враховуючи специфіку перетворень у правовій сфері, що відбуваються у сучасній Україні, та необхідність забезпечення правничими засобами нашого європейського вибору, найбільш важливим питанням є застосування прецедентного права (правових позицій) Європейського суду з прав людини у межах національної правової системи. Це є запорукою запобігання свавільним діям органів державної влади та надання правам людини та основним свободам реального змісту та надійних судових гарантій.

В цілому в Україні створена система виконання рішень ЄСПЛ, за якої кожне рішення Європейського суду з прав людини має бути обов'язково виконано державою. Приклад нашої держави з прийняттям Закону України «Про виконання рішень та застосування практики Європейського суду з прав людини» за оцінкою

самого Суду є позитивним досвідом системної організації на державному рівні виконання його рішень. Водночас і надалі потрібно вдосконалювати механізм виконання рішень Європейського суду з прав людини Україною.

Участь нашої держави в гармонізації законодавства України до міжнародних стандартів є однією з найважливіших умов поглиблення співпраці нашої держави з міжнародними організаціями Європи та їхніми країнами-членами.

На даний момент актуальним є питання інтеграції України до Євросоюзу, що, у свою чергу, вимагає трансформації законодавства, вдосконалення чинного законодавства, щоб увійти у рамки міжнародних стандартів та європейських вимог. Адаптація законодавства України до міжнародних джерел права є процесом цілеспрямованого зближення правових систем з метою утвердження спільних правових принципів, що передбачає приведення законодавства держав-членів Європейського Союзу у відповідність з вимогами міжнародної організації на підставі міжнародних договорів.

Список літератури:

1. Коруч У.З. Окремі питання виконання рішень Європейського суду з прав людини. *Актуальні проблеми правознавства*. 2016. Вип. 1. С. 49–53.
2. Завгородній В.А. Рішення Європейського Суду з прав людини як акти тлумачення норм конвенції про захист прав людини та основоположних свобод. *Науковий вісник Ужгородського національного університету. Серія : Право*. 2014. Вип. 24. Т. 1. С. 29–33.
3. Зіменко О.В. Щодо питання преюдиціальності рішень Європейського суду з прав людини. *Науковий вісник Ужгородського національного університету*. 2013. Вип. 22. Т. 1 Ч. 1. С. 24–28.
4. Дмитрієв А.І., Муравйов В.І. Міжнародне публічне право : навч. посіб. Київ : Юрінком Інтер, 2001. 640 с.
5. Брачук І.З. Імплементация права Європейського Союзу в національних правових порядках держав-членів : автореф. дис. на здобуття наук. ступеня канд. юрид. наук. Харків, 2011. С. 22.
6. Ващенко Л.В. Правові аспекти виконання рішень Європейського суду з прав людини в Україні. Міжнародно-правове забезпечення стабільності та безпеки суспільства: матеріали науково-теоретичної конференції викладачів, аспірантів та студ. юридичного фак-ту, м. Суми, 25 травня 2013 р. Суми : СумДУ, 2013. С. 10–12.
7. Ісмаїлов К.Ю. Вплив рішень Європейського Суду з прав людини на систему джерел права України. *Держава і право*. 2011. Вип. 51. С. 75–80.
8. Дашковська О.Р. Судовий прецедент і судова практика як джерела права. *Вісник Академії правових наук України* : зб. наук. пр. Харків, 2011. № 1. С. 34–41.
9. Конституція України від 28 червня 1996 року. Відомості Верховної Ради України. 1996. № 30. С. 141.
10. Квятковська Б.І. Судовий прецедент: деякі теоретичні аспекти. *Науковий вісник Ужгородського національного університету. Серія : Право*. 2013. Вип. 21. Т. 1. Ч. 2. С. 52–55.
11. Коруч У.З. Міжнародно-правовий захист права на справедливий судовий розгляд в практиці Європейського суду з прав людини та правозастосовна практика України : дис. канд. юрид. наук : 12.00.11. Київ, 2015. 229 с.

References:

1. Koruc U.Z. (2016). Okremi pitannya vikonannya rishen' Evropejs'kogo sudu z prav lyudini. *Aktual'ni problemi pravoznavstva*. Vip. 1. S. 49–53.
2. Zavgorodnij V.A. (2014). Rishennya Evropejs'kogo Sudu z prav lyudini yak akti tлумachennya norm konvencii pro zahist prav lyudini ta osnovopolozhnikh svobod. *Naukovij visnik Uzhgorods'kogo nacional'nogo universitetu. Seriya : Pravo*. Vip. 24. T. 1. S. 29–33.
3. Zimenko O.V. (2013). Shchodo pitannya prejudicial'nosti rishen' Evropejs'kogo sudu z prav lyudini. *Naukovij visnik Uzhgorods'kogo nacional'nogo universitetu*. Vip. 22. T. 1. Ch. 1. S. 24–28.
4. Dmitriev A.I., Muravjov V.I. (2001). Mizhнародne publichne pravo: navch. posib. K. : Yurinkom Inter. 640 s.
5. Bracuk I.Z. (2011). Implementaciya prava Evropejs'kogo Soyuzu v nacional'nikh pravoporyadkah derzhav-chleniv : avtoref. dis. na zdobuttya nauk. stupenya kand. yurid. nauk. 22 s.
6. Vashchenko L.V. (2013). Pravovi aspekti vikonannya rishen' Evropejs'kogo sudu z prav lyudini v Ukraini. Mizhнародno-pravove zabezpechennya stabil'nosti ta bezpeki suspil'stva: materialy naukovy-teoretichnoi konferencii vikladachiv, aspirantiv ta stud. yuridichnogo fak-tu, m. Sumi, 25 travnya 2013 r. Sumi : SumDU. S. 10–12.
7. Ismajlov K.Yu. (2011). Vpliv rishen' Evropejs'kogo Sudu z prav lyudini na sistemu dzherel prava Ukraini. *Derzhava i pravo*. Vip. 51. S. 75–80.
8. Dashkovs'ka O.R. (2011). Sudovij precedent i sudova praktika yak dzherela prava. *Visnik Akademii pravovih nauk Ukraini* : zb. nauk. pr. Harkiv, 2011. Vol. 1. S. 34–41.
9. Konstituciya Ukraini vid 28 chervnya 1996 roku. Vidomosti Verhovnoi Radi Ukraini. 1996. Vol. 30. St. 141.
10. Kvyatkovs'ka B.I. (2013). Sudovij precedent: deyaki teoretichni aspekti. *Naukovij visnik Uzhgorods'kogo nacional'nogo universitetu. Seriya : Pravo*. Vip. 21. T1. Ch.2. S. 52–55.
11. Koruc U.Z. (2015). Mizhнародno-pravovij zahist prava na spravedlivij sudovij rozglyad v praktici Evropejs'kogo sudu z prav lyudini ta pravozastosovna praktika Ukraini : dis. kand. yurid. nauk : 12.00.11. Kyiv. 229 s.

DOI: <https://doi.org/10.32839/2304-5809/2019-2-66-42>

УДК 342.7

Мігашко В.Є.

Національний юридичний університет імені Ярослава Мудрого

МЕХАНІЗМИ ЗАХИСТУ ПРАВ ЮРИДИЧНИХ ОСІБ В КОНТЕКСТІ КОНВЕНЦІЇ ПРО ЗАХИСТ ПРАВ ЛЮДИНИ І ОСНОВОПОЛОЖНИХ СВОБОД

Анотація. Стаття присвячена можливостям захисту прав юридичних осіб в Європейському Суді з прав людини. У статті досліджується ефективність та результативність способів захисту прав та охоронюваних законом інтересів юридичних осіб. Акцентується увага на значенні й ролі Ради Європи в контексті функціонування механізмів захисту прав фізичної та юридичної особи. У роботі розкрито механізми захисту прав юридичних осіб в контексті Конвенції про захист прав людини і основоположних свобод. У статті з'ясовується, які з прав, передбачених Конвенцією про захист прав людини і основоположних свобод, визнаються за юридичними особами і можуть бути предметом захисту в Європейському Суді з прав людини. В статті підкреслюється, що Європейський суд з прав людини є частиною механізму захисту прав людини в країнах, що ратифікували Конвенцію прав людини.

Ключові слова: рішення ЄСПЛ, практика Європейського суду з прав людини, судова практика, Конвенція про захист прав людини і основоположних свобод 1950 року, юридична особа, захист прав юридичної особи.

Mihashko Valentyn

Yaroslav Mudryi National Law University

MECHANISMS OF PROTECTION OF THE RIGHTS OF LEGAL ENTITIES IN THE CONTEXT OF THE CONVENTION ON THE PROTECTION OF HUMAN RIGHTS AND FUNDAMENTAL FREEDOMS

Summary. The article is devoted to the possibilities of protecting the rights of legal persons in the European Court of Human Rights. The article examines the efficiency and effectiveness of methods for protecting the rights and legal interests of legal entities protected by law. The emphasis is placed on the significance and role of the Council of Europe in the context of the functioning of the mechanisms for protecting the rights of individuals and entities. The work outlines the mechanisms for protecting the rights of legal persons in the context of the Convention for the Protection of Human Rights and Fundamental Freedoms. The article clarifies which of the rights provided for by the Convention for the Protection of Human Rights and Fundamental Freedoms are recognized by legal entities and can be subject to protection in the European Court of Human Rights. The article emphasizes that the European Court of Human Rights is part of the mechanism for the protection of human rights in countries that have ratified the Convention on Human Rights. The appeals of legal entities for the protection of their rights to the ECtHR are less numerous than complaints of individuals, but the ECtHR Convention and practice provides them with sufficiently effective protection. Legal persons, along with physical ones, can refer to: Art. 6 of the Convention establishing the right to a fair trial, namely: the right to a fair and public hearing of a case within a reasonable time by an independent and impartial tribunal established by law; Art. 7 which excludes punishment without a law; Art. 13 on the right to an effective remedy in a national body. The recourse of legal entities for the restoration of violated rights to the ECtHR is an effective legal remedy in cases where the possibilities of protecting rights in domestic courts are exhausted. Important to the development of national legislation are the legal positions of the ECtHR, which are based on the Court's subsequent similar decisions and which are the source of law for Ukrainian courts.

Keywords: ECHR judgment, practice of the European Court of Human Rights, jurisprudence, the Convention on the Protection of Human Rights and Fundamental Freedoms of 1950, legal entity, protection of the rights of a legal entity.

Постановка проблеми. На сучасному етапі розбудови незалежної Української держави першочерговим завданням є належна реалізація та захист прав і свобод людини і громадянина, реальне втілення в життя конституційних приписів, які окреслюють правове становище особи.

Україна ввела у власне законодавство міжнародні договори, ратифіковані Верховною Радою, отже, і цілий ряд міжнародних договорів щодо захисту прав людини. В результаті, фактично, в національний правопорядок була введена абсолютно нова структура нагляду за дотриманням законодавства – міжнародні органи захисту прав людини. Однак, на жаль, українська юридична наука, вклавши безліч сил і засобів вивчення деяких з цих механізмів, забула про інші, що і при-

звело до істотного пробілу в теорії і ще більшого пробілу в юридичній практиці з цього питання.

Ефективність та результативність способів захисту прав та охоронюваних законом інтересів юридичних осіб є однією з умов дієвості механізму правового регулювання, а визнання практики Європейського суду з прав людини джерелом права на законодавчому рівні зумовлює необхідність імплементації у національне законодавство України положень, напрацьованих Європейським судом з прав людини.

Надзвичайно важливе значення для забезпечення дотримання та належного захисту прав юридичних осіб має права, передбачене ст. 13 Конвенції про захист прав людини і основоположних свобод.

Аналіз останніх досліджень і публікацій.

Дослідженню механізму захисту прав фізичних та юридичних осіб приділяли увагу К.В. Андріян, Т.О. Анцупова, І.З. Брацук, В.Г. Буткевич, О.В. Буткевич, Л.В. Ващенко, О.Р. Дашковська, А.І. Дмитрієв, Т.І. Дудаш, В.І. Завидняк, О.В. Зіменко, К.Ю. Ісмайлов, Б.І. Квятковська, О.С. Кузембаєв, Т.О. Лоскутов, В.І. Манукян, В.П. Пташинська, О.В. Соловійов, О.М. Толочко, Т.І. Фулей, В.Д. Юрчишин та інші науковці.

Виділення не вирішених раніше частин загальної проблеми. Новизна дослідження полягає у розробці концепції механізму захисту прав юридичних осіб в контексті Конвенції про захист прав людини і основоположних свобод.

Актуальність дослідження механізму захисту прав юридичних осіб в контексті Конвенції про захист прав людини і основоположних свобод посилюється з недостатністю теоретичної розробленості, існуванням значної кількості дискусійних теоретичних і практичних питань щодо удосконалення механізму захисту прав юридичних осіб.

Мета статті. Метою цієї статті є комплексне дослідження механізму захисту юридичних осіб у практиці Європейського суду та національних судів України.

Виклад основного матеріалу. Розвиток міжнародного права в сучасному світі і, в особливості, в сфері прав з неминучістю ставить питання про його співвідношення з національним законодавством держав і державним суверенітетом.

Становлення принципу поваги прав в міждержавних відносинах проходило протягом тривалого історичного періоду. Сучасний світ стає все більш взаємозалежним і цілісним. У ньому односторонні дії держав, які не враховують інтереси інших країн і народів, не тільки не дають їм довготривалої переваги, але і значно ускладнюють міждержавні відносини і, в кінцевому рахунку, можуть поставити під загрозу саме існування людської цивілізації.

У взаємозалежному світі лише шляхом узгодження позицій держав, часто навіть на шкоду їхні суверенні права і визнання верховенства міжнародного права над національними законами, можна забезпечити міцний мир і загальну безпеку.

Відправною точкою функціонування механізмів захисту прав фізичних та юридичних осіб є Рада Європи (Council of Europe) – міжнародна організація, заснована на принципах демократії, гуманізму, законності, верховенства права і прав людини.

На європейському континенті протягом десятиліть в рамках Ради Європи, членом якою є і Україна, сформувалася єдина система захисту прав людини, що в основному відповідає вимогам міжнародного права.

Значення й роль Ради Європи в контексті функціонування механізмів захисту прав можна визначити у декількох напрямках: юридичному (створення та введення в силу Європейської конвенції про захист прав людини і основоположних свобод, а також ряду документів; забезпечення діяльності Європейського суду з прав людини); організаційному (організація, реалізація і підтримка соціальних проектів, спрямованих на розвиток громадянського суспільства країн – членів Ради Європи); політичному (сприяння визнання

державами принципу верховенства права, забезпечення прав та основних свобод людини громадянам держав – членів Ради Європи, організація співпраці між державами з метою досягнення цілей Ради Європи).

Європейський суд з прав людини (англ. European Court of Human Rights; часто вживана аббревіатура – ECtHR) – частина механізму захисту прав людини в країнах, що ратифікували Конвенцію прав людини; соціальний інститут, покликаний забезпечувати дотримання основних положень Конвенції; міжнародний судовий орган, який розглядає позови фізичних та юридичних осіб, а також окремих держав, що стосуються недотримання невід'ємних прав і свобод людини. Згідно Протоколу № 11, що вступив в силу 1 листопада 1998 р., усі країни, що ратифікували Європейську конвенцію про захист прав людини і основоположних свобод, зобов'язані підкорюватися рішенням Європейського суду з прав людини [1, с. 27].

В даний час Європейським Судом з прав людини здійснюється велика робота по контролю над дотриманням державами положень Конвенції про захист прав людини і основоположних свобод 1950 року (далі – Конвенція, Європейська Конвенція). Обсяг справ, що розглядається Судом, стає дедалі більшим. Результатом роботи Європейського Суду є не тільки виявлення порушень з боку держав – учасниць Конвенції взятих на себе зобов'язань, але також і тлумачення положень Конвенції, принципів і норм, що існують в міжнародному праві, в залежності від конкретної ситуації.

В умовах демократичного розвитку громадянського суспільства необхідним є правове забезпечення і захист прав не тільки фізичних, але й юридичних осіб. Правовими підставами такого захисту є ч. 1 ст. 91 ЦК України, відповідно до якої юридична особа здатна мати такі ж цивільні права та обов'язки (цивільну правоздатність), як і фізична особа, крім тих, які за своєю природою можуть належати лише людині [2]. Ця норма кореспондує положенням Конвенції про захист прав людини і основоположних свобод 1950 р. [3] (надалі – Конвенція), яка відповідно до ст. 9 Конституції України є частиною національного законодавства України [4] та прецедентному праву, створеному правозастосовною практикою Європейського Суду з прав людини (надалі – ЄСПЛ), яка на підставі ст. 17 Закону України від 23.02.2006 № 3477-IV «Про виконання рішень та застосування практики Європейського суду з прав людини» є джерелом права для національних судів [5, с. 46].

Тепер кожен, хто перебуває під юрисдикцією України, після вичерпання всіх національних засобів правового захисту і впродовж шести місяців від дати прийняття остаточного рішення на національному рівні має не лише право, а й реальну можливість звернутися до ЄСПЛ (Франція, м. Страсбург) за захистом своїх прав та свобод, проголошених у Конвенції та додаткових протоколах до неї. Під поняттям «вичерпання національних засобів захисту» слід розуміти звернення заявника до всіх судових інстанцій держави, включаючи касаційну інстанцію – Верховний Суд України. Таким чином, у практичне

життя впроваджено ч. 4 ст. 55 Конституції України: «Кожен має право після використання всіх національних засобів правового захисту звертатися за захистом своїх прав і свобод до відповідних міжнародних судових установ чи до відповідних органів міжнародних організацій, членом або учасником яких є Україна» [6, с. 310].

Слід зауважити, що застосування Конвенції для захисту прав юридичних осіб в ЄСПЛ має певну специфіку, яка зумовлена особливостями визначення суб'єктів звернення та обмеженням кола правовідносин, щодо яких відбувається захист прав юридичних осіб.

Виконання положень Конвенції та прецедентної практики, виробленої Судом, до юридичних осіб має як ряд особливостей, так і ряд теоретичних і практичних питань. Зокрема, є термінологічне розходження, що стосується юридичних осіб: в самій Конвенції використовується термін «особи і неурядові організації» ("persons and non-governmental organizations"), а в Додатковому протоколі, що закріплює право власності, – «фізичні і юридичні особи» ("natural or legal person"). У зв'язку з цим є дискусії про те, в чому полягає принципова відмінність в використовуваних термінах («неурядові організації» в одному випадку і «юридичні особи» в іншому випадку) і який вплив на права, які охороняються Конвенцією, може мати така термінологічна відміна. Інші не менш важливі особливості застосування Конвенції і прецедентної практики Суду, пов'язані з розглядом скарг юридичних осіб, стосуються самостійного і абсолютно незалежного від національного законодавства підходу Суду до тлумачення і розуміння деяких правових конструкцій і теорій. Наприклад, згідно з практикою Суду юридичні особи можуть користуватися правами і гарантіями, наданими в кримінальному процесі; юридичні особи можуть відчувати моральні страждання і претендувати на компенсацію їх моральної шкоди; майном можуть бути не тільки речі і права, а й клієнтура, ліцензії.

Відповідно до ст. 34 Конвенції, ЄСПЛ «може приймати заяви від будь-якої особи, неурядової організації або групи осіб», а ст. 1 Протоколу № 1 до Конвенції [7] говорить про захист власності «фізичних та юридичних осіб». У зв'язку з цим виникають термінологічні розбіжності між терміном «неурядова організація» та нормами законодавства України щодо визначення кола юридичних осіб, які можуть бути віднесені до «неурядових організацій» та «юридичних осіб», права яких підлягають захисту ЄСПЛ. Так, О. Данелія відносить до неурядових організацій, які можуть звертатися до ЄСПЛ відповідно до ст. 34 Конвенції «громадські об'єднання... у найрізноманітніших формах: спілки, ліги, благодійні організації та фонди, фундації, об'єднання тощо». Зауважимо, що не всі названі організаційно-правові форми відносяться до громадських об'єднань. Втім, автор цілком справедливо вказує, що неспівпадіння термінів не має принципового значення для визнання заяви прийнятною, оскільки «ЄСПЛ самостійно визначає, виходячи із представлених фактів, чи може заявник бути визнаний неурядовою організацією» [8, с. 105]. І дійсно, практикою ЄСПЛ поступово сформувалися прецедентні норми, якими було визнано, що до юридичних осіб, які можуть

бути суб'єктами звернення до ЄСПЛ, відносяться об'єднання та організації, які не представляють державу і не засновані нею. Тобто у контексті українського законодавства суб'єктами звернення до ЄСПЛ є юридичні особи приватного права, причому практика Суду свідчить, що прийнятними можуть бути визнані заяви, як невідприємницьких, так і підприємницьких юридичних осіб.

Аналіз практики ЄСПЛ дає підстави стверджувати, що повністю співпадають передбачені Конвенцією процесуальні (процедурні) права фізичних та юридичних осіб, а саме: право на ефективні засоби правового захисту і право на справедливий і публічний судовий розгляд справи в розумний строк незалежним і неупередженим судом, створеним на підставі закону. Саме ці права забезпечують захист матеріальних прав через якісні та справедливі судові процедури. А отже, юридичні особи нарівні з фізичними можуть посилатися на: ст. 6 Конвенції, яка встановлює право на справедливий суд, а саме: право на справедливий і публічний розгляд справи упродовж розумного строку незалежним і безстороннім судом, встановленим законом; ст. 7, яка виключає покарання без закону; ст. 13 про право на ефективний засіб юридичного захисту в національному органі; ст. 18, яка встановлює заборону застосування обмеження прав і свобод для інших цілей, ніж ті, для яких вони встановлені [9, с. 20]. Ці права цілком відповідають змісту ст. 55 Конституції України, якою передбачено, що кожному гарантується право на оскарження в суді рішень, дій чи бездіяльності органів державної влади, органів місцевого самоврядування, посадових і службових осіб, а також право після використання всіх національних засобів правового захисту звертатися за захистом своїх прав і свобод до відповідних міжнародних судових установ чи до відповідних органів міжнародних організацій, членом або учасником яких є Україна.

Окрім зазначених прав, захисту в ЄСПЛ підлягають гарантовані Конвенцією права юридичних осіб: на свободу право думки, совісті та релігії (ст. 9 – стосовно релігійних організацій); на свободу вираження поглядів, що включає свободу дотримуватися своїх поглядів, одержувати і передавати інформацію та ідеї без втручання органів державної влади і незалежно від кордонів, що, втім, не перешкоджає державам вимагати ліцензування діяльності радіомовних, телевізійних або кінематографічних підприємств (ст. 10); на свободу мирних зібрань і свободу об'єднання з іншими особами, включаючи право створювати профспілки та вступати до них для захисту своїх інтересів (ст. 11); на ефективний засіб юридичного захисту в національному органі, навіть якщо таке порушення було вчинене особами, які здійснювали свої офіційні повноваження (ст. 13); на недискримінацію (ст. 14); на мирне володіння майном (п. 1 ст. 1 Першого протоколу до Конвенції) [10].

Необхідно зауважити, що посилюється тенденція до підвищення кількості звернень від юридичних осіб до ЄСПЛ. Отже, Конвенція про захист прав людини та основоположних свобод разом із численною практикою її застосування надають таким суб'єктам права як юридичні особи можливість звертатися до Європейського суду з прав людини з метою захисту своїх прав та інтересів.

Висновки та пропозиції. Як свідчить судова практика, звернення юридичних осіб за захистом своїх прав до ЄСПЛ є менш численними, ніж скарги фізичних осіб, однак Конвенція і практика ЄСПЛ забезпечує їх достатньо ефективний захист.

Звернення юридичних осіб щодо поновлення порушених прав до ЄСПЛ є дієвим інструментом

правового захисту у випадках, коли вичерпани можливості захисту прав в національних судах. Важливе значення для розвитку національного законодавства мають правові позиції ЄСПЛ, на які спирається сам Суд у наступних аналогічних рішеннях, і які є джерелом права для українських судів.

Список літератури:

1. Павлик Н.П. Механізми захисту прав людини / Mechanisms for Protecting Human Rights. Енциклопедія прав людини: соціально педагогічний аспект : [колективна монографія] / кол. авт., за заг. ред. проф. Н.А. Сейко ; відп. ред. Н.П. Павлик. Житомир : Волинь, 2014. 220 с.
2. Цивільний кодекс України: Закон України від 16.01.2003 р. № 435-IV. URL: <http://zakon2.rada.gov.ua/laws/show/435-15>
3. Конвенція про захист прав людини і основоположних свобод від 04.11.1950. URL: http://zakon2.rada.gov.ua/laws/show/995_004
4. Конституція України: прийнята на п'ятій сесії Верховної Ради України 28 червня 1996 р. URL: <http://zakon.rada.gov.ua/cgi-bin/Laws/main.cgi?nreg=254%EA%2F96-%E2%F0>
5. Хоменко М. Ефективність способів захисту цивільних прав та інтересів у практиці Європейського суду. *Юридична Україна*. 2016. № 5–6. С. 45–53.
6. Горобець Н.Г. Поняття та сутність права власності в контексті Першого Протоколу до Конвенції про захист прав людини та основоположних свобод 1950 р. та практики Європейського суду з прав людини. *Часопис Київського університету права*. 2014. № 4. С. 307–312.
7. Перший Протокол від 20.03.1952 до Конвенції про захист прав людини і основоположних свобод. URL: http://zakon5.rada.gov.ua/laws/show/994_535
8. Данелія О.С. Юридичні особи як суб'єкти звернення до Європейського суду з прав людини. *Наукові записки Інституту законодавства Верховної Ради України*. 2017. № 1. С. 104–109.
9. Бурденюк С. Гарантії захисту права власності відповідно до ст. 1 Першого Протоколу Конвенції про захист прав людини та основоположних свобод. *Підприємництво, господарство і право*. 2016. № 12. С. 19–23.
10. Снісаренко Л.Ю. Захист прав юридичних осіб в контексті Конвенції про захист прав людини і основоположних свобод. *Державне управління: удосконалення та розвиток*. 2018. № 5. URL: <http://www.dy.nayka.com.ua/?op=1&z=1241>

References:

1. Pavlik N.P. (2014). Mekhanizmi zahistu prav lyudini / Mechanisms for Protecting Human Rights. Encyklopediya prav lyudini: social'no pedagogichnij aspekt : [kolektivna monografiya] / kol. avt., za zag. red. prof. N.A. Sejko ; vidp. red. N.P. Pavlik. ZHitomir : Volin', 220 s.
2. Civil'nij kodeks Ukrainy: Zakon Ukrainy vid 16.01.2003 r. № 435-IV. URL: <http://zakon2.rada.gov.ua/laws/show/435-15>
3. Konvenciya pro zahist prav lyudini i osnovopolozhnih svobod vid 04.11.1950. URL: http://zakon2.rada.gov.ua/laws/show/995_004
4. Konstituciya Ukrainy: priinyata na p'yatij ses. Verhov. Radi Ukrainy 28 cherv. 1996 r. URL: <http://zakon.rada.gov.ua/cgi-bin/laws/main.cgi?nreg=254%EA%2F96-%E2%F0>
5. Homenko M. (2016). Efektivnist' sposobiv zahistu civil'nih prav ta interesiv u praktici Evropejs'kogo sudu. *Yuridichna Ukraina*. Vol. 5–6. S. 45–53.
6. Gorobec' N.G. (2014). Ponyattya ta sutnist' prava vlasnosti v konteksti Pershogo Protokolu do Konvencii pro zahist prav lyudini ta osnovopolozhnih svobod 1950 r. ta praktiki Evropejs'kogo sudu z prav lyudini. *Chasopis Kiyvs'kogo universitetu prava*. Vol. 4. S. 307–312.
7. Pershij Protokol vid 20.03.1952 do Konvencii pro zahist prav lyudini i osnovopolozhnih svobod. URL: http://zakon5.rada.gov.ua/laws/show/994_535
8. Daneliya O.S. (2017). YUridichni osobi yak subekti zvernennya do Evropejs'kogo sudu z prav lyudini. *Naukovi zapiski Institutu zakonodavstva Verhovnoi Radi Ukrainy*. 2017. Vol. 1. S. 104–109.
9. Burdenyuk S. (2016). Garantii zahistu prava vlasnosti vidpovidno do st. 1 Pershogo Protokolu Konvencii pro zahist prav lyudini ta osnovopolozhnih svobod. *Pidpriemnictvo, gospodarstvo i pravo*. Vol. 12. S. 19–23.
10. Snisarenko L.Yu. (2018). Zahist prav yuridichnih osib v konteksti Konvencii pro zahist prav lyudini i osnovopolozhnih svobod. *Derzhavne upravlinnya: udoskonalennya ta rozvitok*. Vol. 5. URL: <http://www.dy.nayka.com.ua/?op=1&z=1241>

DOI: <https://doi.org/10.32839/2304-5809/2019-2-66-43>

УДК 342+34.04

Пеньковська С.М.

Київський національний університет імені Тараса Шевченка

ДЕРЖАВНА МОВА В УКРАЇНІ: АНАЛІЗ ПРАВОВОГО РЕГУЛЮВАННЯ

Анотація. Проаналізовано регулювання статусу державної мови в Україні за напрямками конституційного регулювання та регулювання в інших законах України. Доведено, що наразі використання української мови як державної не є належним чином урегульованим. Наголошується, що через це відсутні ефективні правові механізми належного захисту державної мови та її популяризації. Тому є необхідність прийняття нової законодавчої бази для унормування використання та захисту української мови як державної. У зв'язку з цим запропоновано напрямки розвитку такого правового регулювання статусу української мови: прийняття закону, який би регулював статус державної мови; встановлення відповідальності за порушення його норм із закріпленням її у відповідних кодексах; створення державних органів зі здійснення державної мовної політики та інші.

Ключові слова: державна мова, статус державної мови, законодавче регулювання, державна мовна політика, використання державної мови.

Penkovska Sofia

Kyiv National Taras Shevchenko University

STATE LANGUAGE IN UKRAINE: ANALYSIS OF LEGISLATIVE REGULATION

Summary. The role and functions of state language as one of the most significant attribute of the state and its sovereignty is explained on the theoretical level. It is proved that state (official) language as the language of front nation in the particular state secured in the legislature realizes the unifying function for nation and many others. On the practical level regulation of the State language status in Ukraine in terms of constitutional regulation and regulation in other laws is analyzed. It is proved that current aspect of the use of Ukrainian language as a state language is not properly regulated in the Ukrainian legislature. The regulation of the use of official language at the level of public life of country is secured in the article 10 of the Constitution of Ukraine. It would be entirely reasonable to mention one specific law on the determination of the bases of regulation of the use of Ukrainian language was adopted in 2012, however, it has not been in force since 2018. This way, currently, this matter is not secured on the legal level sufficiently. It is noted that because of this fact there are no effective legal mechanisms of proper protection of the state language and its popularization in different spheres of life of Ukrainian society. It is obviously that the problem does exist and it cannot be ignored. Therefore, there is the immediate need to adopt new laws to normalize the use of official Ukrainian language and its protection. In this respect the following directions of development of such legal regulation are proposed: adoption of the law of Ukraine on the regulation of use of the state language; the establishment of liability for violation of its rules with fixing it in the relevant codes; the establishment of state agencies for the implementation of state language policy etc.

Keywords: state language, status of state language, legislative regulation, state language policy, use of the state language.

Постановка проблеми. Державна мова в Україні є фактором як націє-, так і державотворення та одним із основних атрибутів держави. Цим і обумовлюється необхідність законодавчого регулювання її статусу та ефективних правових механізмів захисту. Однак наразі українське законодавство не забезпечує відповідного захисту статусу української мови як державної. Зокрема, регламентування передбачене Конституцією України [1], не є достатнім, а, після визнання Закону України «Про засади державної мовної політики» [2] (що, до того ж, належним чином не гарантував статус української мови як державної) неконституційним, утворився своєрідний «правовий вакуум». Ця ситуація призводить до суттєвих порушень використання державної мови у сферах, визначених для обов'язкового використання Конституцією. Проблема посилюється і через відсутність ефективних правових механізмів популяризації української мови як державної, що призводить до зростаючого її занепаду (за даними статистики, лише 46% українців вживають українську [3]), а в перспективі до її витіснення. Тому нагальною є необхід-

ність розроблення належної законодавчої бази для утвердження української мови як державної та дієвих механізмів її захисту. У зв'язку з цим варто розглянути наявні положення з регламентування мовної політики. Детальний аналіз чинного законодавства з використання державної мови потрібний задля подальших розробок законодавчих напрацювань.

Аналіз останніх досліджень і публікацій. У практичному та теоретичному аспекті законодавче закріплення статусу державної мови в Україні аналізувалось у працях таких українських вчених як В. Василенко, О. Вишняк, М. Гаврецька, О. Гуцул, В. Дацюк, В. Лизанчук, І. Лопушинський, В. Марковський, Т. Марусик, Х. Олексик, Є. Ткаченко та інших. Міжнародно-правові аспекти закріплення статусу державної мови та регулювання мовної політики мов національних меншин досліджували А. Акшолова, Г. Балмер, Л. Вербицька, Е. Вієтец, К. Заметін, С. Кров, Е. Парера тощо.

Виділення не вирішених раніше частин загальної проблеми. Попри попередні спроби розглянути регулювання статусу державної мови

в Україні, досі відсутній комплексний аналіз, що враховує останні зміни в такому регулюванні. Не виокремлено основних прогресивних положень і прогалин законодавчих напрацювань. На такий комплексний розгляд спрямоване це наукове дослідження.

Мета статті – багатоаспектне дослідження правового регулювання статусу державної мови в Україні у законодавчих напрацюваннях та виокремлення основних перспектив такого регулювання. Для цього реалізовані цілі: 1) сформулювати робоче визначення поняття «державна мова» та довести необхідність належного її захисту; 2) проаналізувати, яким є такий захист наразі, тобто розглянути норми, що регламентують порядок використання державної мови в Конституції України та законах; 3) сформулювати напрямки розвитку правового регулювання з метою утвердження державної мови.

Виклад основного матеріалу. Для аналізу державної мови в Україні, передусім, потрібно розглянути поняття державної мови, варіантів якого наукова доктрина подає чимало. У той же час відсутнє єдине усталене формулювання, а з окремими наявними не можна погодитися. Зокрема, О. Копиленко та Л. Мозговий стверджують, що державна мова – «це офіційно визнана обов'язкова мова законодавства, судочинства, діловодства, навчання дітей у школах, офіційних засобах масової інформації тощо» [4]. Подібної думки дотримується Орленко В., визначаючи державну мову із переліченням сфер її обов'язкового використання: «визнану конституцією чи законом основну мову держави, обов'язкову для використання в діловодстві, ..., навчанні» [5].

На наше переконання, формулювання дефініції таким чином все ж є неточним та невичерпним, оскільки, в окремих випадках у перелічених авторами сферах законодавством все ж санкціонована можливість використання іншої мови, а не державної (наприклад, мови національної меншини в культурі та освіті в місцях компактного проживання цих національних меншин, що є гарантуванням права особи на вибір мови здобуття освіти). Окрім того, зазначені визначення не показують властивого державній мові місця в системі атрибутів держави, таким чином не визначаючи належно її роль у державі.

Тому пропонуємо поняття державної мови формулювати як ширше і більш всеохоплююче: «державна мова – один із атрибутів держави, закріплена законодавством мова титульної нації, сфери обов'язкового використання якої визначені Конституцією та законами, для якої державою встановлюється комплекс заходів захисту задня гарантування її статусу».

Дефініція вказує на вагомий роль мови в державотворенні. Така роль обумовлюється, на наш погляд, виконуваними функціями державної мови. Наприклад, Є. Ткаченко зазначає про консолідуючу (мова стає об'єднавчим чинником для населення) [6]. Досить нетипові функції, притаманні державним мовам описує у праці Г. Янковська – громадянсько-набувальну та інструментальну [7]. Проте, на наше переконання, перелічені авторами функції державної мови мають вторинний і похідний характер, у той час як основними вважаємо націєтворчу та державотворчу.

Націєтворча функція державної мови полягає в тому, що через взаємне спілкування частин представників населення однією мовою відбувається формування їхньої спільної ідентичності (ідентичності як приналежності до однієї нації) та їхнє об'єднання. Із націєтворчою функцією державної мови безпосередньо пов'язана державотворча. Остання ґрунтується на тому, що мова є одним із головних атрибутів кожної держави, що у своїй сукупності утворюють державу. Такий атрибут як мова є невід'ємним та обов'язковим. Це обґрунтовується тим, що із втратою єдиної державної мови втрачається одномовний простір у державі, через що, у свою чергу, втрачається національна самоідентифікація, а це призводить до зникнення нації як однієї з основ держави. Таким чином, українська мова, поряд з прапором, гербом і гімном, є атрибутом держави та конституційного ладу. Це визначив у правовій позиції також Конституційний Суд України: «Статус української мови як державної є складовою конституційного ладу держави нарівні з її територією, столицею, державними символами» (Рішення № 1-18/2008) [8].

Зрозуміло, що як невід'ємний атрибут держави державна мова потребує належного закріплення її статусу в законодавстві, оскільки, держава є сильною та незалежною тоді, коли вона здатна належно захистити усі атрибути її суверенного існування. І переходячи до аналізу такого правового регулювання, треба вказати, що окремі науковці схиляються до позиції, що законодавче регулювання в Україні є достатнім. Приміром, А. Потьомкін вказує, що останнє «відповідає загальноприйнятій світовій практиці й узгоджується з відповідними міжнародно-правовими актами» [9]. Ми ж вважаємо, наявні в законодавстві положення, належним чином не утверджують захист функціонування української мови. Доведення цього твердження висвітлюється в наступній частині.

Україна є державою з єдиною державною (офіційною) мовою. Передусім, основні положення відображені в конституційному регулюванні статусу державної мови. В Україні ст. 10 Конституції України визначає: «Державною мовою в Україні є українська мова. Держава забезпечує всебічний розвиток і функціонування української мови в усіх сферах суспільного життя на всій території України» [1]. Ця конституційна норма є лаконічно сформульованою, базою у правовому регулюванні мовної політики та встановлює єдину державну (офіційну) мову на території України. На наш погляд, цю норму Основного Закону доцільно аналізувати у комплексі з Рішенням Конституційного Суду України у Справі № 1-6/99, яке у мотивувальній частині так тлумачить поняття «державна мова»: «українська мова як державна є обов'язковим засобом спілкування на всій території України при здійсненні повноважень органами державної влади та органами місцевого самоврядування (мова актів, роботи, діловодства, документації тощо), а також в інших публічних сферах суспільного життя, які визначаються законом» [10]. Без цього тлумачення розуміння конституційної норми і поняття «державна мова», встановленого ст. 10 Конституції, було б неповним, оскільки не

визначено сфер використання останньої. Таким чином, конституційне регулювання встановлює основи для забезпечення використання української мови як державної.

Однак, як конституційна норма, так і рішення КСУ містять відсилання до закону з необхідністю конкретизації такого регулювання: «Застосування мов в Україні гарантується Конституцією України та визначається законом» (ч. 5 ст. 10 Конституції України) [1]. Таким законом (до визнання неконституційності) в Україні був Закон України «Про засади державної мовної політики» (від 3. 07. 2012 р.).

Ми схилиємося до позиції, що цей Закон не створив умов для утвердження і навіть заперечив націєтворчу та об'єднавчу функції державної мови. Доречно погодитися з Висновком Європейської комісії за демократію через право, що, вказував: «Закон був незбалансований... без вжиття належних заходів для ствердження української мови як державної» [11]. Така оцінка обумовлюється вагомими причинами. По-перше, у Законі містилася норма, що санкціонувала використання регіональних мов замість державної як обов'язкового засобу спілкування у публічних сферах суспільного життя на регіональному рівні, зокрема, в роботі, діловодстві та документації місцевих органів державної влади та органів місцевого самоврядування, у судочинстві. Основою для цього стала норма ч. 3 ст. 7, яка вказує, що регіональні мови застосовуються на рівні з українською (за умови якщо кількість осіб-носіїв регіональної мови на території поширення цієї мови становить 10 відсотків і більше чисельності населення [2]). Проте формулювання «на рівні» у наступних нормах (ч. 2 ст. 10, ст. 11 та ін.) трактується як «замість», тобто передбачається використання регіональної мови без одночасного використання державної: «акти місцевих органів державної влади і органів місцевого самоврядування приймаються державною мовою або цією регіональною мовою» (ч. 2 ст. 10 [2]), що дозволяло не застосовувати державну мову цілком. Норма аналогічного змісту містилася у ч. 1 ст. 14: «за згодою сторін суди можуть здійснювати провадження цією регіональною мовою». Негативним аспектом у цьому є те, що використання регіональних мов поширювалося на всі сфери публічного життя, де повинна була б застосовуватися державна, а саме: «регіональна мова ... використовується ... в роботі місцевих органів державної влади, органів Автономної Республіки Крим та органів місцевого самоврядування, застосовується і вивчається в державних і комунальних навчальних закладах» (ч. 6 ст. 7 [2]). По суті, це стало санкціонуванням витіснення державної мови зі сфер, визначених для її обов'язкового використання.

У багатьох регіонах термін «регіональна мова» знайшов фактичне відображення в російській мові. Враховуючи дані Всеукраїнського перепису населення від 2001 р. (кількість російськомовного населення перевищує визначені Законом 10% на території 11 областей та в Києві і Севастополі [12]) погодимося із п. 22 висновку Венеціанської комісії: «зрозуміло, що російська мова найвірогідніше відповідатиме 10%-го порогу ... російська буде використовуватись «на рівних» [11]. Тобто

можна зробити висновок, що положення цього Закону за вказуванням про «регіональну мову», фактично, прирівнювали статус російської мови як найбільш поширеної регіональної до статусу державної.

На наш погляд, тут варто довести, чому передбачений законодавством однаковий захист статусу української мови як державної та російської як найпоширенішої регіональної є недоцільним. Це питання є питанням про доцільність введення в державі двох державних (офіційних) мов. Вважаємо, що в будь-якій державі введення другої державної мови є можливим за двох умов: а) достатнього захисту і зміцнення позицій кожної державної мови без надання переваг будь-якій із них на рівні законодавчого регулювання; б) відсутності загрози територіальній цілісності та національній безпеці. Однак сучасні фактичні реалії України показують зворотнє: пункт а) не втілюється, оскільки, не розроблено належної та достатньої законодавчої бази для функціонування української мови; пункт б) не реалізується через наявність територіальних претензій з боку сусідньої Російської Федерації та відкритого здійснення цих претензій на Сході України. Тому, на нашу думку, за таких реалій введення другої державної мови не є доцільним і призвело б до занепаду української, так і до посилення сепаратизму в окремих областях. У цьому плані потрібно взяти до уваги негативний досвід Білорусі, де введення другої офіційної мови відбулося за відсутності належного захисту білоруської. Як наслідок після надання російській статусу другої державної в період з 1999 по 2009 рік кількість громадян, які вважають білоруську мову рідною, зменшилася на 20% [13]. Тому для України, задля уникнення такого досвіду, актуальним є посилення позицій єдиної державної мови, а не введення другої офіційної. Таким чином, зрівняння в аналізованому вище Законі регіональних мов у статусі з державною, крім того, що було неконституційним, не мало фактичного підґрунтя та будь-яких причин.

Треба визначити і те, що Закон не передбачив ефективних механізмів популяризації української мови як державної. На наше переконання, це чітко відображено у регулюванні використання мови у сфері інформації і зв'язку, де Закон не визначив обсяг обов'язкового використання державної мови телерадіоорганізаціями. Мовлення могло вестися будь-якою мовою на розсуд телерадіоорганізації, нею ж визначалися «обсяги загальнодержавного, регіонального і місцевого мовлення державною мовою, регіональними мовами» (ч. 3 ст. 24 [2]). Таким чином, санкціонувалася можливість не використовувати українську мову як державну. За відсутності таких обов'язкових обсягів не забезпечувався належний захист державної мови в одній із важливих сфер її використання. У свою чергу, така дерегуляція призвела до тривалого періоду витіснення української мови з телерадіомовлення або, як це визначає І. Полковська «фактичної двомовності» [14, с. 73] (протягом 2012-2016 рр., до внесення відповідних змін до цього закону).

Натомість, «здійснення заходів щодо розвитку, використання і захисту регіональної мови», тобто популяризація регіональної мови (на те-

риторії, де кількість її носіїв становить понад 10%) необґрунтовано визначалася Законом як «обов'язкове для місцевих органів державної влади, органів місцевого самоврядування, об'єднань громадян, ..., а також громадян – суб'єктів підприємницької діяльності та фізичних осіб» [2]. На наше переконання, розвиток регіональних мов є необхідною умовою гарантування мовних прав окремих груп населення, проте, не повинен визначатися як зобов'язання. До того ж, не було закріплено жодного зобов'язання сприяти розвитку державної мови.

Зазначимо, багато науковців схиляються до думки, що навіть Закон Української Радянської Соціалістичної Республіки «Про мови в Українській РСР», що був чинним до 2012 р., захищав позиції державної мови більше, ніж Закон України «Про засади державної мовної політики». Із такою позицією можна погодитися, оскільки, багато норм цього акту встановлювали обов'язкове використання української мови як державної без санкціонування можливості використання будь-яких інших. Зокрема, ст. 11 визначала «мовою роботи, діловодства і документації, а також взаємовідносин державних, партійних, громадських органів, ...» українську [15].

Підсумовуючи аналіз цього Закону України, вважаємо, що 1) його норми суперечать ст. 10 Конституції України, що закріплює українську мову як єдину державну, санкціонуючи перехід в регіонах при веденні діловодства в органах місцевої влади та органах місцевого самоврядування на регіональні мови всупереч Конституції України. Оцінюючи цей закон, вважаємо, ним поставилася під загрозу роль української мови, яку вона повинна відігравати, дієвість статусу державної мови, применшилася її об'єднавча сила через надання захисту на такому ж рівні регіональним мовам. При цьому зазначимо, що оцінки окремих вітчизняних експертів, зокрема, М. Канавець є ще більш різкими, визначаючи закон як такий, що «загрожує не лише стабільності, але й цілісності України» [16, с. 4]. Наразі ж положення цього закону не є чинними у зв'язку з визнанням його неконституційним Рішенням Конституційного Суду України № 2-р/2018 [17] через порушення встановленої Конституцією України процедури його розгляду та прийняття. Тобто на сьогодні можна стверджувати про відсутність необхідного Закону України, який би регулював статус української мови та її використання.

Для більш комплексного аналізу варто розглянути регулювання використання державної мови в інших законах (основні аспекти). Одним із таких аспектів, що впливає на розвиток державної мови, є її використання у сфері освіти її. Закон України «Про освіту» [18] визначає: «1. Мовою освітнього процесу в закладах освіти є державна мова. Держава гарантує кожному громадянину України право на здобуття формальної освіти на всіх рівнях ... державною мовою» (ч. 1 ст. 7). Водночас, на нашу думку, продуманим є регулювання аспекту здобуття освіти і недержавними мовами: передбачена можливість здобуття освіти для осіб-представників національних меншин і корінних народів їхньою рідною мовою на основі утворення окремих груп у цих навчальних закладах, а також через освітні то-

вариства (ст. 7). Такий порядок здобуття освіти недержавною мовою санкціонується «за умови обов'язкового вивчення державної мови» (ст. 20). Таким чином, забезпечується реалізація основоположного права на вільний вибір мови здобуття освіти, і, водночас гарантується вивчення державної мови. Тобто можна стверджувати про наявність належного захисту статусу державної мови в освітній сфері. Водночас, вважаємо, що формулювання «за умови обов'язкового вивчення державної мови» не є чітким та не встановлює достатній обсяг вивчення державної мови, через що потребує конкретизації.

Іншим важливим, на наш погляд, пунктом є законодавче регулювання володіння державною мовою при прийнятті до громадянства, адже питання статусу державної мови і її поширення як однієї з основ ідентичності нації важливе в умовах міграційних процесів. Правове регулювання питання громадянства в Україні, як і в більшості європейських держав, передбачає обов'язкове знання державної мови. Зокрема, ч. 5 ст. 9 Закону України «Про громадянство» [19] серед умов прийняття до громадянства України встановлює: «володіння державною мовою або її розуміння в обсязі, достатньому для спілкування». Ця норма, з одного боку, сприяє утвердженню української мови як державної, а з іншого, вважаємо, формулювання «в обсязі, достатньому для спілкування» не є чітким критерієм і тим рівнем, який можна визначити. У свою чергу, це породжує відсутність об'єктивних критеріїв встановлення факту володіння особою державною мовою, а, фактично, ігнорування реалізації цієї норми при прийнятті особи до громадянства України.

Окремо варто проаналізувати аспект регулювання використання державної мови в телерадіомовленні. Прогресивним стало прийняття Закону України «Про внесення змін до деяких законів України щодо мови аудіовізуальних (електронних) засобів масової інформації» [20], який, по-перше, визначив, що «телерадіоорганізації здійснюють мовлення державною мовою», а, по-друге, конкретизував таку норму у відповідних вказаних обсягах: «передачі та/або фільми, виконані державною мовою, мають становити не менше 75 відсотків загальної тривалості» для загальнонаціональної та «не менше 60 відсотків» для місцевої категорій мовлення. Окрім захисту української мови, одночасно, були здійснені заходи щодо її популяризації. Це передбачалося прийняттям Закону України «Про державну підтримку кінематографії в Україні», в якому визначалися прогресивні форми державної підтримки кінематографії (надання державної субсидії на виробництво фільму та ін.) [21]. Результатом такого комплексного підходу стало значне поширення українських фільмів: у вітчизняний прокат станом на 12.2017 р. виїшла рекордна на той час кількість українських стрічок – 33.

Вважаємо, при аналізі політики держави в аспекті державної мови недостатнім є розгляд відповідного законодавчого регулювання її використання. Суттєвим аспектом є наявність правових механізмів гарантування її статусу. Одним із ключових таких механізмів є утворення відповідних органів державної влади, що реалізують

державну мовну політику та прямо впливають на ефективність такої політики. У цьому аспекті вважаємо за необхідне виокремити проблему відсутності в Україні на законодавчому рівні положень, які б передбачали створення такого. Це, на нашу думку, негативно позначається на реалізації цієї політики, оскільки неможливо здійснювати контроль за дотриманням мовного законодавства та комплексне і кваліфіковане його вдосконалення за відсутності уповноваженого на це органу. Тільки в окремих аспектах здійснення державної мовної політики покладається на різні центральні органи виконавчої влади, до прикладу, на центральний орган виконавчої влади, що забезпечує формування та реалізує державну політику у сфері державної служби (Національне агентство з питань державної служби). Вказаний орган проводить атестацію осіб, які претендують на вступ на державну службу, визначаючи відповідність вимозі вільного володіння державною мовою та в рамках цього розробляє стандарт української мови для державних службовців (передбачає три рівні) [22].

У цілому за доцільне схилитися до думки, що законодавче регулювання в Україні наразі не є достатнім та не відповідає реальній об'єднаної функції державної мови. Водночас, розуміння громадськістю державотворчої ролі української мови сприяє формування нових законодавчих напрацювань. Передусім, ідеться про три Проекти Закону від 2017 р. (№ 5556, № 5569, № 5670). Вважаємо за доцільне положення Проекту Закону № 5670-д «Про забезпечення функціонування української мови як державної» [23], текст якого прийнято за основу у першому читанні. Перше прогресивне положення – це те, що на відміну від Закону України «Про засади державної мовної політики», не допускається альтернативне використання регіональної мови замість державної (ст. 10). Таким чином, гарантується захист державній мові від витіснення. Водночас, у наступних положеннях Проекту Закону конкретизуються норми щодо кожної сфери. Наприклад, Розділ V проекту Закону встановлює порядок використання державної мови в освіті, визначивши українську як мову освітнього процесу та забезпечивши її вивчення як окремого «обов'язкового предмету» в разі, якщо освітній процес провадиться недержавною мовою тощо. Ця норма, на наше переконання, є значно чіткіше сформульованою порівняно з аналізованим вище положенням про «обов'язкове вивчення української мови», наявним у Законі України «Про освіту» наразі, а за умови подальшої конкретизації та розроблення забезпечила б популяризацію української мови в освітній сфері.

Проте найбільш прогресивними, на наш погляд, є положення, що встановлюють забезпечення стандартів державної мови завдяки створенню відповідних органів. Проект Закону передбачає створення окремого центрального органу виконавчої влади зі здійснення державної мовної політики – Національної комісії із стандартів державної мови. «Завданням Комісії є збереження, розвиток та захист державної мови шляхом встановлення стандартів та методів перевірки рівня володіння державною мовою необхідного для набуття громадянства та зайняття визначе-

них законами України посад» (ст. 40). Очевидними є потенційні позитивні наслідки від утворення та функціонування такої Комісії, наприклад, в аспекті перевірки володіння державною мовою: оскільки, відповідно до ст. 5 ця ж Комісія визначає порядок складання іспиту з української мови та, відповідно, рівні володіння нею, то цей іспит і відповідні рівні суттєво об'єктивізують аналізовану вище норму про «вільне володіння державною мовою» як умову прийняття до громадянства України та у якості вимоги відбору на державну службу. Таким чином, законопроект № 5670-д вважаємо таким, що за умови подальшого законодавчого доопрацювання зможе забезпечити ефективне функціонування та відповідний захист української мови.

Висновки і пропозиції. Отже, державна мова втілює дві основні функції – націєтворчу та державотворчу, що забезпечує єдність нації та функціонування і розвитку держави. З огляду на це, вона потребує законодавчого закріплення відповідного статусу та належного захисту. Відсутність достатнього і необхідного законодавчого регулювання статусу державної мови, яка простежується сьогодні в Україні, ускладнює та сповільнює реалізацію цих основних функцій державної мови та порушує права осіб в Україні (яким відповідно до ст. 10 Конституції України держава повинна була б забезпечити всебічний розвиток і функціонування української мови в усіх сферах суспільного життя на всій території України).

Тому, вважаємо, розроблення відповідної законодавчої бази та унормування використання української мови є не тільки необхідним, а й нагальним. Доречним буде запропонувати ефективні правові механізми, спрямовані на належний захист державної мови та її популяризацію. Серед іншого, пропонуємо:

1. Якнайшвидше прийняти закону, що регулюватиме статус державної мови. Оскільки державна мова є одним із атрибутів держави і фактором єдності нації та державотворення, то її статус повинен бути забезпечений належним чином та регулюватися окремим законом. Необхідність такого закону впливає з конституційної норми, яка передбачає, що застосування мов «визначається законом» (ч. 5 ст. 10 Конституції України) і зважаючи на ст. 92 Конституції України, відповідно до якої до сфер, які регулюються виключно законами України, відносить «порядок застосування мов». Такий закон повинен визначати сфери обов'язкового застосування української мови як державної, вимоги вільного володіння українською та коло осіб, на яких такі поширюються, норми щодо захисту державної мови. Він сприятиме реалізації державою таких завдань:

1) захисту державного статусу української мови як мови громадянства України;

2) функціонування державної мови як інструмента об'єднання українського суспільства, засобу зміцнення державної єдності та територіальної цілісності України, її незалежної державності та національної безпеки;

3) застосування української мови як державної на всій території України у всіх сферах суспільного життя;

На наш погляд, у цьому аспекті, доволі прогресивними є положення Проекту Закону № 5670-д «про забезпечення функціонування української мови як державної», текст якого було взято за основу.

2. Створити центральний орган виконавчої влади з реалізації державної мовної політики. Ця інституція (комісія, відомство) повинна постійно здійснювати контроль за дотриманням мовного законодавства та контроль за реалізацією відповідних державних проектів і програм; вносити перевіряти акти владних органів на відповідність законодавству, що регулює правовий статус державної мови; створювати відповідні підзвітні органи, уповноважені ефективно реалізувати державну мовну політику.

3. Утворити консультативно-дорадчу раду з питань державної мовної політики, уповноважену вносити пропозиції та проекти внесення змін щодо забезпечення статусу державної мови, підзвітну Президентові України, включивши до її складу провідних фахівців – представників галузевих інститутів Національної Академії наук України.

4. Передбачити в законодавстві відповідальність за порушення законів, що регулюють питання використання державної мови в Україні, зокрема для посадових осіб, які при виконанні своїх посадових обов'язків використовують як засіб спілкування іншу, не державну мову. Передусім, ідеться про закріплення дисциплінарної та адміністративної відповідальності. В окремих

випадках повинне мати місце притягнення до кримінальної відповідальності: у разі публічного приниження чи зневажання української мови, що є протиправним діянням, яке повинне кваліфікуватися як тотожне нарузі над державними символами України.

5. Розробити та закріпити інші правові механізми популяризації української мови як державної. Вважаємо за доцільне схвалення відповідної Концепції розвитку державної мови з передбаченням у ній положень стосовно підтримки книговидавництва, засобів масової інформації, пісенної продукції українською мовою та мовами національних меншин, що сприяло б поширенню української мови.

Такі кроки, вважаємо, цілком відповідають об'єднавчій функції державної української мови та будуть мати наслідком:

– утвердження української мови як державної на всій території України в усіх публічних сферах суспільного життя, визначених законодавством, а також при здійсненні посадовими особами представницьких функцій;

– належний захист державної мови від витіснення з визначених законодавством сфер суспільного життя, подолання негативних тенденцій двомовності;

Отже, регулювання статусу державної мови в Україні повинне стати пріоритетним напрямком у її становленні як демократичної європейської держави та постійно вдосконалюватися.

Список літератури:

- Конституція України: Закон України від 28 червня 1996 р. № 254к/96- ВР / Верховна Рада України. Відомості Верховної Ради України. 1996. № 30. Ст. 141.
- Про засади державної мовної політики: Закон України від 3 липня 2012 р. № 5029-VI / Верховна Рада України. URL: <https://zakon.rada.gov.ua/laws/show/5029-17>
- Недержавна незалежна дослідницька організація «Соціологічна група «Рейтинг»». Київ, 2017. URL: <http://ratinggroup.ua/ru/about.html>
- Кошиленко О.П., Мозговий Л.І. Правознавство. Київ, 2007. 400 с.
- Орленко В.І. Конституційне право України. Київ, 2011. 156 с.
- Ткаченко С.В. Конституційно-правове регулювання мовних відносин: порівняльний аспект : автореф. дис. ... канд. юрид. наук : 12.00.02. Харків, 2009. 19 с.
- Янковська Г.В. Сутність поняття «державна мова». Юридична серія. 2004. № 4. С. 107.
- Рішення Конституційного Суду України від 22.04.2008 р. № 8-рп/08. URL: <http://www.ccu.gov.ua/>
- Потьомкін А. Українська мова: юридичний статус, проблеми застосування. *Персонал*. 2006. № 1. С. 38.
- Рішення Конституційного Суду України від 14.12.1999 р. № 10-рп/99. URL: <http://www.ccu.gov.ua/>
- Висновок Європейської комісії за демократію через право щодо Проекту Закону «Про засади державної мовної політики» від 19.12.2011 № 651 // Бюлетень Венеціанської комісії. 2011. – CDL - AD (2011) 047.
- Державна служба статистики України. Київ, 2017. URL: <http://www.ukrstat.gov.ua/>
- Недокус І.С. Проблеми формування білоруської національної ідентичності в дискурсі західної політичної науки. *Науковий вісник Рівненського державного гуманітарного університету*. 2012. № 9. С. 4.
- Полховська І.К. Заходи позитивної дискримінації в чинному законодавстві України. *Юридичний науковий електронний журнал*. 2018. № 6. С. 73.
- Про мови в Українській РСР: Закон Української Радянської Соціалістичної Республіки від 28 жовтня 1989 р. № 8312-XI / Верховна Рада УРСР. URL: <https://zakon.rada.gov.ua/laws/show/8312-11>
- Канавець М.В. Нормативно-правове регулювання державної мовної політики в Україні: проблеми та основні виклики у її реалізації. *Публічне адміністрування: теорія та практика*. 2016. № 2(16). С. 4.
- Рішення Конституційного Суду України від 28.02.2018 р. № 2-п/2018. URL: <http://www.ccu.gov.ua/>
- Про освіту: Закон України від 5 липня 2017 р. № 2145-VIII / Верховна Рада України. URL: <https://zakon.rada.gov.ua/laws/show/2145-19>
- Про громадянство України: Закон України від 18 січня 2001 р. № 2235-III / Верховна Рада України. URL: <https://zakon.rada.gov.ua/laws/card/2235-14>
- Про внесення змін до деяких законів України щодо мови аудіовізуальних (електронних) засобів масової інформації: Закон України від 23 травня 2017 р. № 2054-VIII / Верховна Рада України. URL: <https://zakon.rada.gov.ua/laws/show/2054-19>
- Про державну підтримку кінематографії в Україні: Закон України від 23 березня 2017 р. № 1977-VIII / Верховна Рада України. URL: <https://zakon.rada.gov.ua/laws/show/1977-19>
- Постанова Кабінету Міністрів України від 26 квітня 2017 року № 301 «Про організацію проведення атестації осіб, які претендують на вступ на державну службу, щодо вільного володіння державною мовою».
- Проект Закону про забезпечення функціонування української мови як державної від 09.06.2017 № 5670-д. – 2017.

References

1. Konstytuciya Ukrayiny (1996). [The Constitution of Ukraine]. Bulletin of the Verkhovna Rada of Ukraine, no. 30, art. 141.
2. Zakon Ukrayiny «Pro zasady derzhavnoyi movnoyi polityky» (2012). [The Law of Ukraine "On the Principles of the State Language Policy"]. Bulletin of the Verkhovna Rada of Ukraine, no. 23, art. 218.
3. Archive of the non-governmental independent research organization "Sociological group" Rating": officer. web-portal of the non-governmental independent research organization "Sociological group "Rating" / Sociological group "Rating". URL: <http://ratinggroup.ua/ru/about.html>
4. Kopilenko O.P., Brain L.I. (2007). Pravoznavstvo [Jurisprudence]. Kyiv. (in Ukrainian)
5. Orlenko V.I. (2011). Konstytucijne pravo Ukrayiny [Constitutional Law of Ukraine]. Kyiv. (in Ukrainian)
6. Tkachenko E.V. (2009) Konstytucijno-pravove reguluvannya movnyx vidnosyn: porivnyalnyj aspekt [Constitutional and legal regulation of linguistic relations]. Kharkiv. (in Ukrainian)
7. Yankovskaya G.V. (2004) Sutnist ponyattya «derzhavna mova» [The essence of the concept of "state language"]. Legal series, vol. 4, no. 1, pp. 107.
8. Decision of the Constitutional Court of Ukraine dated April 22, 2008, no. 8-rp. 08. Officer. site of the Constitutional Court of Ukraine. URL: <http://www.ccu.gov.ua/>
9. Potemkin A. (2006). Ukrayinska mova: yurydychnyj status, problemy zastosuvannya [Ukrainian language: legal status, problems of application]. *Personnel*, vol. 1, pp. 38.
10. Decision of the Constitutional Court of Ukraine of 14.12.1999 No. 10-rp / 99. Officer. site of the Constitutional Court of Ukraine. URL: <http://www.ccu.gov.ua/>
11. Vysnovok Yevropejskoyi komisiiyi za demokratsiyu cherez pravo shhodo Proektu Zakonu «Pro zasady derzhavnoyi movnoyi polityky» (2011). [Conclusion of the European Commission for Democracy through the Law on the Draft Law "On the Principles of the State Language Policy"]. Bulletin of the Venice Commission no. 651, AD 047.
12. Archive of the State Statistics Service of Ukraine [Electronic resource]: officer. Web portal of the State Statistics Service of Ukraine / State Statistics Service of Ukraine, 2001. URL: <http://www.ukrstat.gov.ua/>
13. Nedokus I.S. (2012). Problemy formuvannya biloruskoyi nacionalnoyi identychnosti v dyskursi zaxidnoyi polityhnoyi nauky [Problems of formation of the Belarusian national identity in the discourse of western political science]. *Scientific herald of Rivne State Humanitarian University*, vol. 9, no. 4, pp. 4.
14. Polkshovskaya I.K. (2018) Zaxody pozytyvnoyi dyskryminaciiyi v chynnomu zakonodavstvi Ukrayiny [Measures of positive discrimination in the current legislation of Ukraine]. *Juridical scientific electronic journal*, vol. 6, pp. 73.
15. Zakon Ukrayinskoyi Radyans'koyi Socialistychnoyi Respubliki «Pro movy v Ukrayinskij RSR» (1989). [Law of the Ukrainian Soviet Socialist Republic "On Languages in the Ukrainian SSR"], Bulletin of the Verkhovna Rada of the Ukrainian SSR, vol. 8312-XI, no. 45.
16. Kanavets M.V. (2016). Normatyvno-pravove reguluvannya derzhavnoyi movnoyi polityky v Ukrayini: problemy ta osnovni vyklyky u yiyi realizaciiyi [Regulatory and legal regulation of the state language policy in Ukraine: problems and main challenges in its implementation]. *Public administration: theory and practice*, vol. 2, pp. 4.
17. Decision of the Constitutional Court of Ukraine dated 28.02.2018 № 2-p / 2018 / Officer. site of the Constitutional Court of Ukraine. URL: <http://www.ccu.gov.ua/>
18. Zakon Ukrayiny «Pro osvitu» (2017) [The Law of Ukraine "On Education"]. Bulletin of the Verkhovna Rada, vol. 38–39, p. 380.
19. Zakon Ukrayiny «Pro gromadyanstvo Ukrayiny» (2001). [The Law of Ukraine "On Citizenship of Ukraine"]. Bulletin of the Verkhovna Rada of Ukraine, vol. 13, no. 65.
20. Zakon Ukrayiny «Pro vnesennya zmin do deyakyx zakoniv Ukrayiny shhodo movy audiovizualnyx (elektronnyx) zasobiv masovoyi informaciiyi» [Law of Ukraine "On Amendments to Some Laws of Ukraine Concerning the Language of Audiovisual (Electronic) Mass Media"]. Bulletin of the Verkhovna Rada of Ukraine, vol. 26, no. 298.
21. Zakon Ukrayiny «Pro derzhavnu pidtrymku kinematografiiyi v Ukrayini» (2017). [The Law of Ukraine "On State Support to Cinematography in Ukraine"]. Bulletin of the Verkhovna Rada of Ukraine, vol. 20, no. 240.
22. Resolution of the Cabinet of Ministers of Ukraine dated April 26, 2017, No. 301 "On the organization of certification of persons applying for admission to the civil service, regarding the free possession of the state language".
23. Draft Law on ensuring the functioning of the Ukrainian language as a state from (2017). № 5670-d.

ДЕРЖАВНЕ УПРАВЛІННЯ

DOI: <https://doi.org/10.32839/2304-5809/2019-2-66-44>

УДК 005.963-057.34

Сидоренко А.І.

Відокремлений підрозділ «Миколаївська філія
Київського національного університету культури і мистецтв»

Мусаєлян А.В.

Київський університет культури

НАПРЯМИ ПІДВИЩЕННЯ КВАЛІФІКАЦІЇ ДЕРЖАВНИХ СЛУЖБОВЦІВ (НА ПРИКЛАДІ МИКОЛАЇВСЬКОЇ ОБЛАСТІ)

Анотація. Статтю присвячено дослідженню напрямів та змісту підвищення кваліфікації державних службовців та посадових осіб місцевого самоврядування. Основними методами дослідження обрані аналіз, синтез, узагальнення. Вивчено досвід діяльності Миколаївського обласного центру перепідготовки та підвищення кваліфікації працівників органів державної влади та місцевого самоврядування, державних підприємств, установ і організацій. Виявлені основні завдання центру та форми навчання. Проаналізовано зміст освітніх форм: тематичних постійно-діючих семінарів; тематичних короткострокових семінарів, зокрема тренінгів; професійних програм підвищення кваліфікації для окремих груп слухачів. Визначені характерні риси діяльності центра за 2018 рік.

Ключові слова: державні службовці, перепідготовка кадрів, підвищення кваліфікації, форми підвищення кваліфікації, центр підвищення кваліфікації.

Sydorenko Alla

Mykolaiv branch of Kyiv National University of Culture and Arts

Musaelyan Alla

Kyiv University of Culture

DIRECTIONS OF PROFESSIONAL DEVELOPMENT OF PUBLIC SERVANTS (THE CASE OF MYKOLAIV REGION)

Summary. The purpose of the article is to investigate the state of the system of retraining and advanced training of civil servants (for example, Nikolaev region). The main methods of research are selected analysis, synthesis, generalization. The analysis of scientific works, plans and reports of the Mykolaiv regional center for retraining and raising the level of skills of employees of state and local government bodies, state enterprises, institutions and organizations is carried out. The results of generalization are used to formulate general conclusions. As a result of the research, the main tasks of the Center were identified: educational activities; provision of postgraduate education services to civil servants; providing scientific, methodological, informational and consulting assistance to state authorities and local self-government bodies. The content of educational forms of education is analyzed: thematic permanent workshops; thematic short-term seminars, in particular trainings; professional training programs for individual groups of listeners. The characteristic features of the Center for the development of professional skills in 2018 are determined, including the tendency to increase the number of persons undergoing advanced training on such types of training as professional programs, thematic permanent workshops; increase in the number of people from the deputies of city councils. Summarizing the results of the study of the synthesis of educational activities in the system of training civil servants, we can state that the regional centers change the vectors of activities in accordance with the current needs of the industry, improving the content and forms of education. Perspective issues of further research are the formation of professional competencies of civil servants and local self-government officials in the system of raising their qualifications; introduction of innovative forms that would meet European standards of integration.

Keywords: civil servants, retraining, qualification improvement, forms of professional development, center of professional development.

Постановка проблеми. Актуальність дослідження проблеми професійної підготовки, перепідготовки та підвищення кваліфікації держслужбовців зумовлена необхідністю подолання суперечностей між сучасною освітньою парадигмою професійної підготовки менеджерів у галузі державного управління та потребою суспільства у високопрофесійних фахівцях державної служби, які б відповідали вимогам суспільства до фахової компетентності управлінців; неготовністю освітніх установ, що займаються перепідготовкою та підвищенням кваліфікації до змін, що, в кінцевому результаті

буде сприяти розвитку державного службовця. Тому постає потреба реформування професійної підготовки, перепідготовки та підвищення кваліфікації державних службовців у контексті лідерства, вивчення стану і переосмислення цілей означеної діяльності задля розвитку суспільної місії державних службовців.

Аналіз останніх досліджень і публікацій.

Питання перепідготовки і підвищення кваліфікації державних службовців досліджували: О. Воронько, Н. Гончарук, С. Зелінський, О. Оболенський, В. Олуйко, Л. Сікорак, В. Толкованов, Г. Улунова та ін.

Виділення невирішених раніше частин загальної проблеми. Актуальність і важливість означеної проблеми обґрунтовується значущістю окремих компонентів у контексті підготовки державних службовців: методично підготовлений та практично реалізований освітній процес та нові, орієнтовані на вимоги сучасності форми підвищення кваліфікації працівників органів державної влади та місцевого самоврядування. Недостатньо дослідженими є підходи до удосконалення системи перепідготовки, а особливо, підвищення кваліфікації державних службовців на регіональному рівні. Отже, для дослідження обрана Миколаївська область.

Мета статті. Головною метою статті є дослідити стан системи підвищення кваліфікації державних службовців (на прикладі Миколаївської області).

Методами дослідження обрані аналіз, синтез, узагальнення інформації.

Виклад основного матеріалу. Підвищення кваліфікації державного службовця виступає складовою системи його навчання, основними елементами якого є підготовка, перепідготовка та підвищення кваліфікації.

Підвищення кваліфікації державного службовця – це навчання, що спрямоване на підвищення рівня загальної управлінської культури та спеціалізується в межах певної категорії посад і спеціалізацій на окремих функціях, завданнях, повноваженнях, що визначаються актуальними потребами сьогодення [4]. Отже, підвищення кваліфікації розглядається як навчання з метою відновлення умінь і знань, необхідних для ефективного рішення задач професійної діяльності на державній службі.

В сучасних умовах реформування суспільства та побудови ефективної системи державної влади важливим завданням виступає організація діяльності державних службовців, адже від їх знань, вмінь і навичок, постійного самовдосконалення і самоосвіти, володіння сучасними технологіями, дотримання правових засад тощо, будуть залежати результати функціонування системи влади в Україні.

Питання підвищення кваліфікації працюючих фахівців органів державної влади та місцевого самоврядування є дуже актуальним для формування реального та перспективного резерву кадрів для заміщення посад, для нових структур державного апарату та в цілому для ефективності управлінського процесу.

В Україні актуальність професійної підготовки, перепідготовки та підвищенню кваліфікації державних службовців засвідчено у низці регламентуючих документів: Стратегії державної кадрової політики на 2011-2020 рр.; Концепції державної цільової програми реформування системи підготовки кадрів для державної служби, підвищення кваліфікації державних службовців та формування кадрового резерву; Концепції формування та розвитку вищого корпусу державної служби; Проекту розпорядження «Про схвалення Стратегії підготовки та підвищення кваліфікації державних службовців і посадових осіб місцевого самоврядування у сфері європейської інтеграції до 2021 року та затвердження Плану заходів щодо її реалізації» (2016 р.) та ін. Так, По-

становою Кабінету Міністрів України від 7 липня 2010 року № 564 «Про затвердження Положення про систему підготовки, спеціалізації та підвищення кваліфікації державних службовців і посадових осіб місцевого самоврядування» визнано за необхідне проходження підвищення кваліфікації державним службовцем та посадовою особою місцевого самоврядування за наступними видами: навчання за професійними програмами підвищення кваліфікації; тематичні постійно діючі семінари; спеціалізовані короткострокові навчальні курси; тематичні короткострокові семінари, зокрема тренінги; стажування в органах, на які поширюється дія Законів України «Про державну службу» та «Про службу в органах місцевого самоврядування», а також за кордоном; самостійне навчання (самоосвіта); щорічний Всеукраїнський конкурс «Кращий державний службовець» (для державних службовців) [6].

Відповідно до Стратегії підготовки та підвищення кваліфікації державних службовців і посадових осіб місцевого самоврядування у сфері європейської інтеграції до 2021 року та затвердження Плану заходів щодо її реалізації (далі – Стратегія) [7], визначені основні напрями реалізації, очікувані результати заходів, спрямованих на реалізацію процесу як підготовки, так і підвищення кваліфікації державних службовців. Відзначимо, що напрями реалізації Стратегії упорядковані щодо змісту, цільової аудиторії, викладацького складу та координації роботи. Індикаторами досягнення результатів стануть частота оновлення змісту навчання, ступінь застосування отриманих компетенцій, кількість підписаних угод про співпрацю з міжнародними партнерами у сфері європейської інтеграції. Серед принципів Стратегії слід відзначити інноваційність, що забезпечить впровадження в систему підвищення кваліфікації державних службовців новітніх практик, автоматизованих систем обробки інформації, пошукових систем, сучасних моделей управління тощо.

В Україні створена низка вищих навчальних закладів та центрів перепідготовки та підвищення кваліфікації державних службовців: Національна академія державного управління при Президентові України та її регіональні інститути; інші вищі навчальні заклади, які здійснюють підготовку магістрів за спеціальністю «Публічне управління та адміністрування»; центри перепідготовки та підвищення кваліфікації працівників органів державної влади, органів місцевого самоврядування, державних підприємств, установ і організацій; заклади післядипломної освіти. У 2017 році був створений Всеукраїнський центр підвищення кваліфікації державних службовців і посадових осіб місцевого самоврядування [5].

Розглянемо завдання і форми роботи з підвищення кваліфікації державних службовців на прикладі Миколаївського обласного центру перепідготовки та підвищення кваліфікації працівників органів державної влади та місцевого самоврядування, державних підприємств, установ і організацій. Основними завданнями центру є: провадження освітньої діяльності, яка включає навчальну, виховну, наукову, культурну, консультативну, методичну діяльність; надання послуг з післядиплом-

ної освіти державним службовцям, посадовим особам місцевого самоврядування і працівникам підприємств, установ, організацій, що виключає перепідготовку, спеціалізацію, підвищення кваліфікації, стажування відповідно до законодавства; надання науково-методичної, інформаційної і консультаційної допомоги органам державної влади та органам місцевого самоврядування [3].

Відповідно до основних завдань Миколаївський обласний центр перепідготовки та підвищення кваліфікації працівників органів державної влади та місцевого самоврядування, державних підприємств, установ і організацій визначає зміст освіти з урахуванням потреб замовників відповідно до державних стандартів в освітній галузі «Державне управління»; визначає форми та засоби проведення навчального процесу, а також розробляє та погоджує з облдержадміністрацією і Національною держслужбою України щорічні плани-графіки підвищення кваліфікації, що представлені на сайті у розділі «Плани. Звіти».

Аналіз планів-звітів дає можливість відзначити, що Центром активно використовуються тематичні короткотермінові семінари, що були проведені за такими темами: «Структура та завдання служби управління персоналом. Шляхи забезпечення їх виконання»; «Актуальні питання реалізації Закону України «Про державну службу»; «Пенсійне забезпечення в Україні»; «Законодавство у сфері запобігання та протидії проявам корупції. Конфлікт інтересів під час проходження державної служби»; «Впровадження нового законодавства України про державну службу»; «Грантрайтинг: основні правила, заходи, техніка та практичні приклади. Підготовка проєктів регіонального розвитку, що пропонуються для участі у конкурсному відборі за рахунок ДФРР» (тренінг); «Управління персоналом на державній службі: суть, функції, методи, практика»; «Ділове українське мовлення та організація діловодства в державних установах»; «Адміністративні послуги та порядок їх надання в органах місцевого самоврядування» та ін. Певна частка тематичних короткотермінових семінарів проведена на базі районних органів місцевого самоврядування.

Активною формою виступають тематичні постійно-діючі семінари, які проводяться як на базі Центру, так і на базі районних райдержадміністрацій (Первомайській, Сланецькій, Вознесенській, Кривоозерській, Вітовській та ін.) Вони були присвячені питанням організації та здійснення державних закупівель; стратегії соціально-економічного розвитку території із застосуванням SWOT-аналізу; управлінню персоналом на державній службі, впровадженню Е-врядування на публічній службі тощо. Проведені тематичні постійно-діючі семінари «Розмовна англійська мова для публічних службовців» та «Ділова українська мова в державному управлінні».

Серед нових тем системи підвищення кваліфікації 2018 року можна назвати наступні: «Діяльність старости в об'єднаній територіальній громаді: повноваження, діяльність, механізми відповідальності», «Лідерство заради доброго

врядування», «Пріоритети розвитку територіальних громад в контексті децентралізації влади: досвід Миколаївської області», «Впровадження Е-врядування на публічній службі».

Важливою формою є професійні програми підвищення кваліфікації для окремих груп слухачів. Так, у березні 2018 року відбулася професійна програма підвищення кваліфікації (перша сесія) для керівників і спеціалістів державних установ та архівів місцевого самоврядування Миколаївської області [3]. Слухачі курсів прослухали лекції з ділового українського мовлення, історії України, історії Миколаївщини, імплементації Закону України «Про державну службу», децентралізації влади, історії архівних установ в світі, Україні та на Миколаївщині, антикорупційного законодавства. Відбулися практичні заняття з ведення списків юридичних та фізичних осіб у зоні комплектування держархіву, вимог до підготовки справ архівними установами для передавання на державне зберігання. Друга сесія проведена у жовтні 2018 року, серед запрошених викладачів – відомий архівіст Г. Папакін.

Відзначимо, що Миколаївський центр в межах своєї компетенції проводить наукову та методичну діяльність: організовує науково-методичні та науково-практичні конференції; проводить дослідно-експериментальні роботи на замовлення органів державної влади, органів місцевого самоврядування, підприємств; організовує підготовку і опублікування наукових і науково-методичних праць. Характерними рисами діяльності Миколаївського обласного центру перепідготовки та підвищення кваліфікації у 2018 році є: збільшення осіб, що проходять підвищення кваліфікації за такими видами навчання, як професійні програми, тематичні постійно діючі семінари. Майже в два рази збільшилась кількість посадових осіб місцевого самоврядування, що брали участь у тематичних короткострокових семінарах, зокрема тренінгах; у підвищенні кваліфікації взяли участь і депутати місцевих рад. Спостерігалось збільшення кількості науковців і зменшення кількості практиків, залучених до проведення занять з підвищення кваліфікації.

Отже, одним із пріоритетних напрямів соціально-економічного розвитку України є розвиток системи підвищення кваліфікації державних службовців, що сприяє удосконаленню їх професійних знань, умінь та навичок.

Висновки і пропозиції. Таким чином, узагальнюючи результати дослідження синтезу освітньої діяльності в системі підвищення кваліфікації державних службовців, можемо констатувати, що обласні центри змінюють вектори діяльності відповідно до сучасних потреб галузі, удосконалюють зміст і форми навчання, формують професійні компетенції державних службовців і посадових осіб місцевого самоврядування. Перспективи подальших досліджень проблеми вбачаємо у вивченні механізмів формування компетенцій державних службовців в системі підвищення кваліфікації в контексті реформування державної служби в Україні, впровадженні інноваційних форм, які б відповідали європейським нормам інтеграції.

Список літератури:

1. Зелінський С. Підвищення кваліфікації: необхідність для органу влади чи потреба державного службовця? *Держслужбовець*. 2018. № 5. С. 5–25.
2. Механізми забезпечення ефективності підвищення кваліфікації державних службовців та посадових осіб місцевого самоврядування : навч. посіб. / уклад. : О.Д. Брайченко, М.С. Орлів, Б.О. Костенко та ін. ; за заг. ред. В.А. Гошовської. Київ : НАДУ, 2012. 48 с.
3. Миколаївський обласний центр перепідготовки та підвищення кваліфікації працівників органів державної влади та місцевого самоврядування, державних підприємств, установ і організацій. URL: <http://mcpk.mk.ua/info/>
4. Оболенський О.Ю. Державна служба : підручник. К. : КНЕУ, 2006. 472 с.
5. Про затвердження Положення про Всеукраїнський центр підвищення кваліфікації державних службовців і посадових осіб місцевого самоврядування : наказ НАДС від 16 лютого 2017 року № 36 / Національне агентство з питань державної служби. URL: <http://nads.gov.ua/page/nakaz-nads-vid-16-lyutogo-2017-roku-no-36>
6. Про затвердження Положення про систему підготовки, спеціалізації та підвищення кваліфікації державних службовців і посадових осіб місцевого самоврядування : Постанова Кабінету Міністрів України від 7 липня 2010 року № 564 [Електронний ресурс]. URL: <http://zakon5.rada.gov.ua/laws/show/564-2010-%D0%BF>
7. Про схвалення Стратегії підготовки та підвищення кваліфікації державних службовців і посадових осіб місцевого самоврядування у сфері європейської інтеграції до 2021 року та затвердження Плану заходів щодо її реалізації: проект розпорядження КМУ від 22 січня 2016 року : проект Розпорядження Кабінету Міністрів України. URL: http://search.ligazakon.ua/l_doc2.nsf/link1/NT2105.html

References:

1. Zelinskyi S. (2018). Pidvyshchennia kvalifikatsii: neobkhdnist dlia orhanu vlady chy potreba derzhavnoho sluzhbovtsia? [Improvement of qualifications: the need for a government body or the need for a civil servant?]. *Derzhsluzhbovets*, no. 5, pp. 5–25.
2. Braichenko O.D., Orlov M.S., Kostenko B.O. (2012). Mekhanizmy zabezpechennia efektyvnosti pidvyshchennia kvalifikatsii derzhavnykh sluzhbovtsiv ta posadovykh osib mistsevoho samovriaduvannia [Methodology of preparing an individual program for raising the level of professional competence of a civil servant]. Kyiv : NADU. (in Ukrainian)
3. Mykolaivskiy oblasnyi tsentr perezidhotovky ta pidvyshchennia kvalifikatsii pratsivnykiv orhaniv derzhavnoi vlady ta mistsevoho samovriaduvannia, derzhavnykh pidpriemstv, ustanov i orhanizatsii [Mykolaiv Regional Center for Retraining and Upgrading of Employees of State and Local Government, State Enterprises, Institutions and Organizations]. URL: <http://mcpk.mk.ua/info/> (accessed 8 January 2019).
4. Obolenskyi O.Yu. (2006). Derzhavna sluzhba [Public Service]. Kyiv : KNEU. (in Ukrainian)
5. Natsionalne ahentstvo z pytan derzhavnoi sluzhby (2017). Pro zatverdzhennia Polozhennia pro Vseukrainskyi tsentr pidvyshchennia kvalifikatsii derzhavnykh sluzhbovtsiv i posadovykh osib mistsevoho samovriaduvannia : Nakaz NADS vid 16 liutoho 2017 roku no. 36 [On approval of the Regulation on the All-Ukrainian center for the training of civil servants and local self-government officials: The Order of the National Agency for Civil Service from February 16, 2017 no. 36. URL: <http://nads.gov.ua/page/nakaz-nads-vid-16-lyutogo-2017-roku-no-36> (accessed 12 January 2019).
6. Kabinet Ministriv Ukrainy (2010). Pro zatverdzhennia Polozhennia pro systemu pidhotovky, spetsializatsii ta pidvyshchennia kvalifikatsii derzhavnykh sluzhbovtsiv i posadovykh osib mistsevoho samovriaduvannia : Postanova Kabinetu Ministriv Ukrainy vid 7 lypnia 2010 roku no. 564 [On approval of the regulation on the system of training, specialization and professional development of civil servants and local self-government officials: Resolution of the Cabinet of Ministers of Ukraine from July 7, 2010 no. 564]. URL: <http://zakon5.rada.gov.ua/laws/show/564-2010-%D0%BF> (accessed 20 January 2019).
7. Kabinet Ministriv Ukrainy (2016). Pro skhvalennia Stratehii pidhotovky ta pidvyshchennia kvalifikatsii derzhavnykh sluzhbovtsiv i posadovykh osib mistsevoho samovriaduvannia u sferi yevropeiskoi intehtratsii do 2021 roku ta zatverdzhennia Planu zakhodiv shchodo yi realizatsii: proekt rozporiadzhennia KMU vid 22 sichnia 2016 roku [On approving the strategy for the preparation and qualification of civil servants and officials of local self-government in the field of European Integration until 2021 and approving the action Plan for its implementation: Draft Decree of the Cabinet of Ministers of Ukraine from January 22, 2016]. URL: http://search.ligazakon.ua/l_doc2.nsf/link1/NT2105.html (accessed 21 January 2019).

СОЦІАЛЬНІ КОМУНІКАЦІЇ

DOI: <https://doi.org/10.32839/2304-5809/2019-2-66-45>

УДК 070.48:167.2

Бурківська Л.Ю., Григораш С.М.

Івано-Франківський національний технічний університет нафти і газу

СПЕЦИФІКА ІНФОРМАЦІЙНО-ВИДОВОЇ СТРУКТУРИ ТИЖНЕВИКА «РЕПОРТЕР»

Анотація. Визначено важливу роль цільового призначення видання як головної ознаки, що окреслює його особливості. Від цільового призначення залежить обсяг, характер викладу матеріалу, структура та оформлення того чи іншого видання. Описано широкі можливості друкованих періодичних видань, що потребує глибокого вивчення механізмів їх функціонування й розвитку, ефективність впливу на аудиторію. Проаналізовано інформаційно-видову структуру газети «Репортер». Описано основні елементи видання, подано кількісну характеристику публікацій за видами інформації. Проаналізовано організацію всередині часопису як основи якісного видання. Виявлено ієрархічну систему рубрикації видання, яка допомагає читачеві ознайомитись із змінами в тексті, полегшує розуміння прочитаного, допомагає відшукати новий матеріал або його фрагмент. Характерними особливостями газети є ясність і зрозумілість тлумачень, логічна послідовність викладу, узагальненість понять і явищ, об'єктивний аналіз і лаконічність висловлювань. Головною метою роботи є аналіз інформаційно-видової структури Івано-Франківського інформаційно-аналітичного тижневика «Репортер». Реалізація поставленої мети передбачає розв'язання таких завдань: описати види інформації та охарактеризувати основні елементи газетного видання. Матеріалом для дослідження стали номери газети «Репортер» (№ 36-53; № 1-7) за період з вересня 2015 року до лютого 2016 року.

Ключові слова: види інформації, елементи газетного видання, заголовковий комплекс, інформаційно-аналітичне періодичне видання.

Burkivska Liliia, Hryhorash Svitlana

Ivano-Frankivsk National Technical University of Oil and Gas

INFORMATIONAL STRUCTURE SPECIFICITY OF THE REPORTER WEEKLY NEWSPAPER

Summary. The important role of the publication purpose as the main feature that outlines its peculiarities is determined. The publication purpose determines the nature of the material presentation, the structure and design of a publication. The wide possibilities of printed periodicals are described, which requires an in-depth study of their functioning and development mechanisms and of the audience impact effectiveness. The paper analyzes the informational structure of the Reporter newspaper. The research describes the main elements of the publication and gives the quantitative description of publications based on the type of information. The organization of the daily newspaper as the basis of a high-quality publication has been analyzed. A hierarchical system of the edition rubrication has been discussed, which helps the reader to get acquainted with the changes in the text, facilitates the text understanding, helps with the search of a new material or its fragment. The main characteristics of the newspaper are the interpretations clarity and lucidity, the statements logical sequence, the concepts and phenomena generalization, objective analysis and conciseness. The main purpose of the research is to analyze the informational structure of the Ivano-Frankivsk information and analytical weekly newspaper Reporter. The realization of the goal involves solving the following tasks: to describe the types of information and to characterize the main elements of the newspaper edition. The materials for the study included the issues of the Reporter newspaper (No. 36-53; No. 1-7) published between September 2015 and February 2016. It is noted that the Reporter newspaper is a communication tool, and the inhabitants of Ivano-Frankivsk region receive the most complete and objective information about the significant events in the political and social life of the region and the state by means of the newspaper. The weekly edition covers the following information: the latest regional news of politics, economics, culture and sports; reports, analytics, interviews with famous and interesting people; useful advices, life stories, interesting excursions to the past; information for kids; crossword puzzles, TV program. A clear organization within the newspaper is the key to a high-quality publication.

Keywords: types of information, elements of the newspaper issue, title complex, informational and analytical periodical.

Постановка проблеми. У демократичних державах сучасне життя неможливо уявити без активного, впорядкованого руху та обміну інформацією через засоби масової комунікації (технічні засоби та канали поширення масової інформації), за допомогою яких громадяни, особи без громадянства, державні та громадські структури, всі верстви населення задовольняють свої інформаційні потреби. Одним із каналів поширення масової інформації є преса, специфічною рисою якої є комплексний, синтетичний характер щодо представлення різних видів інформації.

Друковані періодичні видання мають відповідне читачське спрямування, допомагають у вивченні конкретного питання, інформують про результати проведених наукових досліджень чи про певні події у світі, пояснюють у доступній формі основи наукових знань, є невід'ємною складовою дозвілля. Кожне таке видання має своє цільове призначення – головну ознаку, що окреслює його особливості. Від цільового призначення залежить обсяг, характер викладу матеріалу, структура та оформлення того чи іншого видання. Такі широкі можливості друкованих

періодичних видань викликають необхідність вивчати механізми їх функціонування й розвитку, ефективність впливу на аудиторію.

Аналіз останніх досліджень і публікацій. Теоретичні та практичні засади журналістської творчості досліджували В. Ворошилов, С. Корконосенко, І. Михайлин та ін. Оформлення періодичних видань та сучасний стан видавничого дизайну розглядали у своїх працях О. Гутянська, В. Іванов, В. Попов, І. Прокопенко, В. Тулупов та ін. Співвідношення текстового, ілюстративного та графічного матеріалів простежували М. Василенко, Т. Крайнікова, Н. Стволос.

Виділення не вирішених раніше частин загальної проблеми. Серед питань, пов'язаних із сучасною періодикою, ґрунтовного вивчення останнім часом потребують газети різних регіонів обслуговування в таких аспектах, як подання певних видів інформації та доцільність використання деяких елементів газетного видання.

Мета статті. Головною метою цієї роботи є аналіз інформаційно-видової структури Івано-Франківського інформаційно-аналітичного тижневика «Репортер». Реалізація поставленої мети передбачає розв'язання таких завдань: описати види інформації та охарактеризувати основні елементи газетного видання. Матеріалом для дослідження стали номери газети «Репортер» (№ 36-53; № 1-7) за період з вересня 2015 року до лютого 2016 року.

Виклад основного матеріалу. Через газету «Репортер» як засіб комунікації мешканці Івано-Франківщини отримують найбільш повну та об'єктивну інформацію про значущі події в суспільно-політичному житті краю й держави. Щотижневий видання висвітлює таку інформацію: найсвіжіші регіональні новини політики, економіки, культури та спорту; репортажі, аналітика, інтерв'ю з відомими та цікавими особами; корисні поради, людські історії, цікаві екскурси в минуле; інформація для дітей; кросворди, програма телебачення. Чітка організація всередині часопису – запорука якісного видання.

Газета поділена на рубрики та підрубрики, серед яких є постійні – «Тиждень», «Акцент», «Погляд», «Телерепортер», «Неформат», «Місто», «Соціум», «Дитяча», «До кави», «Омега» та змінні – «Людина», «Спорт», «На колесах», «Конкурс». Для характеристики газети використано зведену класифікацію ЗМІ, яка наведена в таблиці 1 та охоплює найважливіші параметри цього видання.

Таблиця 1
Класифікаційна характеристика тижневика

Класифікаційні ознаки	Характеристики	
За засновником	недержавна	
Видавничі характеристики	Періодичність	щотижнева
	Формат	A3
	Обсяг	24 аркуші
	Тираж	багатотиражна – 18 100 примірників
Тематична чи галузева спеціалізація	загально-інформаційна	
Регіон обслуговування	обласна	
Аудиторія	молодь, люди середнього, старшого віку	

Тижневик «Репортер» як періодичне видання має вихідні відомості, які характеризують видання та призначені для інформування користувачів, бібліографічного опрацювання й статистичного обліку. До них належать такі:

1) назва видання: Івано-Франківський обласний тижневик «Репортер»;

2) підзаголовкові дані: газета; тижневик; дата виходу номера – 4 лютого 2016 р., № 5; нумерація 1-24; засновник – ТзОВ «Редакція газети «Репортер»;

3) відомості про редактора: головний редактор – Андрій Філіпський;

4) випускні дані: свідоцтво про державну реєстрацію № ІФ-462 від 03.12.2001; замовлення № 778, наклад – 18 100 примірників; адреса редакції: 76005, м. Івано-Франківськ, вул. Чорновола, 99; журналісти: тел./факс: (0342) 50-46-60, e-mail: gazeta@report.if.ua; реклама: тел./факс: (0342) 50-01-55, e-mail: reklama@report.if.ua; друк: ТОВ «Буковинський видавничий дім», м. Чернівці, вул. Лесина, 31, тел.: (0372) 54-45-46.

Звертаємо увагу на те, що серед вихідних відомостей газети деякі елементи відсутні, а саме: міжнародний стандартний номер видання, знак охорони авторського права ©, надвипускні дані, але зазначено, що передрук матеріалів без згоди редакції заборонено. Уважно переглянувши видання, можна помітити, що види інформації на сторінках газети певною мірою залежать від рубрик, у яких ця інформація вміщена. У таблиці 2 подаємо види інформації в газеті «Репортер» за Законом України «Про інформацію» [2].

Таблиця 2
Кількість публікацій за видами інформації

№ з/п	Види інформації	Кількість публікацій
1.	Про фізичну особу	25
2.	Довідково-енциклопедична	41
3.	Екологічна	6
4.	Інформація про товар	–
5.	Науково-технічна	–
6.	Податкова	–
7.	Правова	8
8.	Статистична	4
9.	Соціологічна	43

Тепер більш детально проаналізуємо кожен вид інформації. До інформації про фізичну особу належать документовані або публічно оголошені відомості про неї [2]. У кожному номері газети в рубриці «Тиждень» є стаття про життєвий і творчий шлях конкретної людини, наприклад: *Людина тижня. Ірма Вітовська* (№ 36, 2015); *Людина тижня. Мирон Матейко* (№ 39, 2015); *Людина тижня. Василь Зубанич* (№ 40, 2015); *Людина тижня. Віктор Анушкевичус* (№ 44, 2015); *Людина тижня. Марія Козакевич* (№ 4, 2016).

До довідково-енциклопедичної інформації належать систематизовані, документовані, публічно оголошені або іншим чином поширені відомості про суспільне, державне життя та навколишнє природне середовище [2]. Сюди можна віднести такі публікації: *Австро-Угорський банк* (№ 38, 2015); *Будинок Просвіти* (№ 47, 2015); *Сон роз-*

повідать про хвороби. У Франківську працює лабораторія сну (№ 50, 2015); Поштамп (№ 3, 2016); Готуємося до весни. Усе, що потрібно людині для нової пори року (№ 5, 2016); Кам'яниця Галінського (№ 6, 2016).

До екологічної інформації відноситься інформація про стан складових довілля та його компоненти, про стан здоров'я та безпеки людей, умови життя людей, стан об'єктів культури і споруд тією мірою, якою на них впливає або може вплинути стан складових довілля [2]. Прикладами екологічної інформації є такі публікації: *Екологи у шоці. Франківськ дихає торфом* (№ 38, 2015); *Калуш іде під землю. Третина міста стоїть над шахтами і може провалитися* (№ 48, 2015); *Поминки геотермальної ідеї. Яка доля геотермальної котельні, котру обіцяли франківцям* (№ 48, 2015); *Дифтерія не спить. Івано-Франківськ стоїть на порозі страшної епідемії* (№ 4, 2016).

Правова інформація – будь-які відомості про право, його систему, джерела, реалізацію, юридичні факти, правовідносини, правопорядок, правопорушення і боротьбу з ними та їх профілактику тощо [2], наприклад: *Парковки чекають господарів. В Івано-Франківську закрили головного паркувальника міста* (№ 42, 2015); *Вам допоможе кіберкоп. Хто такі кіберполіцейські?* (№ 44, 2015); *СРЦ зникає. Чого від реформи очікувати пересічним франківцям?* (№ 52, 2015); *Евакуатори виїжджають на полювання* (№ 7, 2016).

До статистичної інформації належить документована інформація, що дає кількісну характеристику масовим явищам та процесам, які відбуваються в економічній, соціальній, культурній та інших сферах життя суспільства [2]. До неї можна віднести такі публікації: *Товар шукає роботу. Про рекрутерів, ярмарки вакансій та центри зайнятості* (№ 39, 2015); *На нові маршрути претендують 8 перевізників* (№ 41, 2015); *Хвороба приходить тихо. На Івано-Франківщині є 42 тисячі хворих на діабет* (№ 51, 2015); *Грип наступає. Медики Франківщини б'ють на спалах* (№ 3, 2016).

Соціологічна інформація містить відомості про ставлення окремих громадян і соціальних груп до суспільних подій та явищ, процесів, фактів [2]. Прикладом можуть бути такі статті: *Волонтерський тил Долини. Як допомагають на Франківщині бійцям АТО* (№ 37, 2015); *Як селяни відвойовували дорогу* (№ 43, 2015); *Зима на передньому приводі* (№ 46, 2015); *Харчування дорожчає і в школах, і в садках* (№ 48, 2015); *Новація на півтора мільйона. Франківська облрада хоче електронну систему голосування* (№ 3, 2016); *Плата за хату. З Нового року українці отримали нові податки* (№ 4, 2016).

Можна підсумувати, що найбільш поширеною, відповідно до Закону України «Про інформацію», є соціологічна (34%), довідково-енциклопедична (32%) та інформація про фізичну особу (20%), а найменша кількість статистичної інформації (3%). Цілком відсутня науково-технічна, податкова та інформація про товар.

Слід зазначити, що соціологічна інформація найчастіше висвітлена в рубриці «Соціум», довідково-енциклопедична – в рубриках «Омега» й «Неформат», інформація про фізичну особу – в рубриці «Тиждень».

Журналістикознавець В.І. Здоровега [1] подає дещо іншу класифікацію видів інформації, які ми охарактеризуємо, навівши приклади статей у газеті.

Публіцистична інформація – аналітичні матеріали різних жанрів від коментаря до огляду, статті, нарису [1]. До неї можна віднести 54 публікації, наприклад: *Венеція. Що ховають легенди* (№ 37, 2015); *Продавець повітря* (№ 49, 2015); *Повінь на вокзалі* (№ 52, 2015); *Західний лицар* (№ 4, 2016); *Прикрий сусід* (№ 7, 2016). У виданні подано також значну кількість інтерв'ю: *Василь Абрамов: «Я навіть не знаю, де у Франківську офіс «Правого сектору»* (№ 50, 2015); *Роман Луцький: «Любити те, що ти робиш – це диво»* (№ 51, 2015); *Павло Табаков: «Будь ласка, будьте щасливі»* (№ 1, 2016).

До подієвої інформації належать оперативні повідомлення про факти й події внутрішнього та міжнародного життя [1]. До цього блоку можна віднести 32 публікації, що висвітлюють внутрішню ситуацію в Івано-Франківську, наприклад: *Україні є що показати світу», – Джанні Девіс у Коломиї* (№ 36, 2015); *Палац Потоцьких відчиняє двері* (№ 40, 2015); *Вибори. Як не зламати голову* (№ 43, 2015); *Волонтери йдуть колядувати. Франківськом ходитиме волонтерський вертеп* (№ 1, 2016); *Франківщина матиме шпиталь. Залізниця передала громаді два медичні заклади* (№ 5, 2016); *У Франківську реформують спорт* (№ 6, 2016).

До ділової інформації належать виступи фахівців із якнайширшого кола питань, що цікавлять аудиторію [1]. Це 10 публікацій з медицини, освіти, будівництва, агрономії тощо, створені як самими спеціалістами, так і отримані від них у вигляді інтерв'ю, наприклад: *Невигадана війна. Євген Положний про трагедію Ільвайська, винних та бійців, що вижили* (№ 38, 2015); *Михайло Ярема: «Регбі – це більше філософія, ніж вид спорту»* (№ 40, 2015); *Війна очима лікаря. Сергій Чернишов з Франківщини про зону АТО* (№ 43, 2015); *Особливий спорт. Розповідь про сильних людей Івано-Франківська* (№ 52, 2015).

Естетично-розважальна інформація – анекдоти, кросворди, гороскопи та поетичні твори [1]. У кожному номері газети в рубриці «До кави» є кросворд, анекдоти та гороскоп, а в рубриці «Дитяча» – поетичні твори, загадки, оповідання, а також цікаві завдання для дітей.

До різновиду довідкової інформації належать програми радіо й телебачення, театральна й кіноафіша, розклад руху транспорту [1]. Програму телебачення подано в кожному випуску газети в рубриці «Телерепортер», а театральна й кіноафіша розміщені на веб-сайті газети в рубриці «Афіша». Також кожен номер містить рекламну інформацію з галузі будівництва та медицини, що, крім виконання функції повідомлення, фінансово забезпечує видання.

Є підстави твердити, що найбільш поширеною є публіцистична інформація (32%), представлена інтерв'ю та короткими розповідями про цікаві місця міста, та подієва (19%), яка вміщує інформацію про життя, факти та цікаві події Івано-Франківська. Цілком відсутня за досліджуваний період офіційна та науково-просвітницька інформація.

Тепер детально розглянемо основні елементи газетного видання. Для основного тексту публікацій використовується один шрифт, розмір букв та інтервал між рядками основного тексту. Весь текстовий

матеріал газети «Репортер» можна умовно поділити на основний, додатковий та довідково-допоміжний. Кожен із них відіграє особливу роль у виданні.

Заголовки – це перше, на що звертає увагу читач, коли шукає потрібний йому матеріал. У газеті заголовки розміщені над текстом публікацій (випадків їх розміщення під текстом або збоку немає), пишуться титульним шрифтом без будь-яких декоративних елементів і найчастіше складаються з двох речень. Виділяють нейтральні та мотиваційні заголовки. До нейтральних заголовків можна віднести такі: *У Франківську незрячі відзначили День білої тростини* (№ 43, 2015); *Візи чекають літа. Які результати голосування за безвізові закони* (№ 47, 2015); *Ковалі з Городенки показали свої роботи в Дубаї* (№ 51, 2015); *Плата за хату. З нового року українці отримали нові податки* (№ 4, 2016).

Наводимо приклади мотиваційних заголовків: *Вийти заміж у фейсбуці. Смілива акція франківчанки підірвала інтернет* (№ 40, 2015); *Росіяни такого не чекали. Як коломийські боксери в Росії кричали Слава Україні* (№ 47, 2015); *Сон розповідає про хвороби. У Франківську працює лабораторія сну* (№ 50, 2015); *Берлін з першого погляду. Подорож до столиці Німеччини на автомобілі* (№ 2, 2016); *Сергій Притула: На концерті вагітна так сміялася, що її одразу повезли в пологовий* (№ 6, 2016).

Зважаючи на те, що великі за обсягом матеріали потребують додаткової інформації, у заголовний комплекс видання вводять такі елементи: підзаголовок, анонс, лід та вріз. У газеті є два види підзаголовків: зовнішній і внутрішній. До першого належать ті, що стосуються всього матеріалу, пояснюють та деталізують основний заголовок, наприклад, у публікації *Мистецтво на руїнах* (№ 50, 2015) зовнішнім заголовком є *Репортаж зі школи мистецтв у селі Гвіздець*. У статті *Десять днів морозу та пекла* (№ 3, 2016) зовнішній заголовок – *Розповідь кіборга про останні дні оборони Донецького аеропорту*. Такий вид підзаголовків у виданні трапляється рідко.

Другий вид – внутрішні підзаголовки, що виступають назвами окремих частин публікації та допомагають повніше розкрити тему, наприклад, у статті *Напишу я Президенту. Легалізована марихуана, Франківщина без дорожників і Тимошенко у Гондурасі...* (№ 39, 2015) виділено такі внутрішні підзаголовки: *Хай народ тишиться, Перший млинець, Франківці просять мляво, Гумор нам pomoже*; у статті *Брехня і злочин, або 50 відтінків правди* (№ 44, 2015) внутрішні заголовки такі: *Писав під диктовку, Нічого незаконного, Лікар, суд і фантазія, Дякую, що маєте терпіння*; у статті *Гуцул до гуцула*

або Румунія відкриває кордон (№ 7, 2016) – *Проект на 66 мільйонів євро, Зелене чекає, Готуємо документи*. У газеті «Репортер» він подається майже до кожної статті і друкується нежирним шрифтом, який відрізняється від шрифту основного матеріалу. Кілька підзаголовків виносять на початок публікації й подають як окремий блок – анонс. Така група підзаголовків виділяється на сторінці й допомагає читачеві швидко розібратися у змісті матеріалів. Кожен номер газети містить анонс статті «Людина тижня».

До врізів, які розміщено в газеті, можна віднести такі:

1) коментарі автора, що стосуються публікацій, та коментарі фахівців з певних проблем (стаття *«Товар» шукає роботу. Про рекрутерів, ярмарки вакансій та центри зайнятості* (№ 39, 2015) містить коментарі першого заступника директора обласної служби зайнятості Тараса Басюги та директора Франківської «Біржі праці» Ганни Бандури);

2) різноманітну інформацію (стаття *Івано-Франківська облрада – в комісіях і персонах* (№ 52, 2015) містить інформацію про склад постійних комісій, які створили депутати міської ради);

3) фотографії, таблиці (у статті *Маршрутки – переавантаження* (№ 49, 2015) подано повний перелік нових пасажирських маршрутів Івано-Франківська та роз'яснення);

4) графіки з поясненнями до них.

До декоративних елементів видання належать лінійки. Їх головне призначення – виділення матеріалів і відокремлення їх від інших. Лінійки між стовпцями завантажують шпальту, тому в тижневику їх використовують лише для відмежування одних матеріалів від інших. Ще одним декоративним елементом будь-якого газетного видання є ілюстрація. Тижневик містить схеми, таблиці, ілюстрації та значну кількість фотографій, що суттєво доповнюють ритм читання. Найбільш поширеною є соціологічна, довідково-енциклопедична, публіцистична, подієва та інформація про фізичну особу, а найменше ділової, статистичної, екологічної та правової інформації. Тому журналістам цього видання слід більше уваги приділяти тим видам інформації, які представлені в малому обсязі, використовуючи матеріали інформаційних агентств, офіційних сайтів державних структур тощо.

Характерними особливостями газети є ясність і зрозумілість тлумачень, логічна послідовність викладу, узагальненість понять і явищ, об'єктивний аналіз і лаконічність висловлювань. Тижневик має свій стиль, а саме говорить із читачами «живою», зрозумілою мовою, без зайвої офіційності чи сленгу, ділиться зібраними фактами, коментарями, прогнозами.

Список літератури:

1. Здоровега В.Й. Теорія і методика журналістської творчості : підручник. 2-ге вид., перероб. та доп. Львів : ПАІС, 2004. С. 19.
2. Про інформацію: Закон України № 2657-ХІІ від 23 черв. 2005 р. із змінами, внесеними згідно з Законом № 2707-ІУ від 23.06.2005 р. Відомості Верховної Ради України. 2016. № 48. С. 181.

References:

1. Zdorovega V.J. (2004). Teoriia i metodyka zhurnalistskoi tvorchosti [Theory and methodology of journalistic creativity]. 2nd ed, PAIS, Lviv, Ukraine.
2. The Verkhovna Rada of Ukraine (1992). The Law of Ukraine "On information", available at: <https://zakon.rada.gov.ua/laws/show/2657-12> (Accessed 15 February 2019).

DOI: <https://doi.org/10.32839/2304-5809/2019-2-66-46>

УДК 007:304:655

Мизнікова Т.В.

Українська академія друкарства

ЖАНРОВІ ОСОБЛИВОСТІ ЖІНОЧОЇ ПРОЗИ НА КНИЖКОВОМУ РИНКУ УКРАЇНИ: ГЕНДЕРНИЙ КОНТЕКСТ

Анотація. Розглянуто жанрові особливості жіночої прози на книжковому ринку України з урахуванням гендерного чинника. Ілюстрацією цих особливостей є відсоткова пропорційність різних жанрів жіночої прози в репертуарах чотирьох популярних видавництв України. Внаслідок проведеного моніторингу було з'ясовано співвідношення жанрового спектру чоловічих та жіночих літературно-художніх видань. Видавнича реалізація жіночої прози продуктивніша у жанрах мелодрами, драми. Натомість чоловіча прогресує у полі фантастики, трилеру, детективу. Отримані результати відображають гендерні тенденції з перевагою відповідних гендерних стереотипів. Серед низки причин явища слід виокремити чинники видавничої політики, читацького попиту, чоловічої та жіночої психології. Хоча проблематика глибша, містить чимало аспектів, тому потребує подальшого наукового опрацювання.

Ключові слова: гендер, жіноча проза, книжковий ринок, жанр.

Myznikova Tetiana

Ukrainian Academy of Printing

THE GENRE FEATURES OF WOMEN'S PROSE ON THE BOOK MARKET OF UKRAINE: GENDER CONTEXT

Summary. To study the genre features of women's prose on the Ukrainian book market, one needs to deepen in the category of «gender», «women's prose», «book market», «genre», as well as to identify the close interrelationships between them. This allows us to demonstrate the actual trends of the publishing business, as well as to outline the situation on the book publishing market of Ukraine. The modern world offers and develops a level playing field for men and women in various fields. The struggle for rights has remained in the past. Today, women's realization in politics, economics, business, jurisprudence, book publishing is quite natural. But in reality, there are many important understated details in the so-called parity that are based on stereotypes of masculinity and femininity. They often appear at an unexpected moment, recalling the urgency of the problem. In this context, women's prose, its genre features and its implementation in today's publishing business is no exception. The article deals with the genre features of women's prose on the Ukrainian book market considering the gender factor. An illustration of these features is the percentage proportion of different genres of women's prose in the repertoires of four popular Ukrainian publishing houses. As a result of the monitoring, the correlation between genres of male and female literary and artistic editions was determined. The publishing of female prose is more productive in the genres of melodrama, drama. Instead, male prose progresses in the field of science fiction, thriller, detective. Regarding the diversity of genre, themes and the implementation of women's prose in general in the modern domestic publishing industry, progress is unequivocal if we compare these processes with publishing realities even 10 years ago. However, the results still reflect the gender tendencies with the advantage of the corresponding gender stereotypes. Among the causes of the phenomenon should be distinguished factors of publishing policy, readership, male and female psychology. Although the problem is deeper, it has many aspects, and therefore it requires further scientific research.

Keywords: gender, female prose, book market, genre.

Постановка проблеми. Сьогодні активно популяризує рівні можливості для обидвох статей у різних галузях. Інтенсивна боротьба за права начебто завершена, цілком закономірною є жіноча самореалізація у сфері політики, економіки, бізнесу, книговидавничої діяльності тощо. Проте, коли справа торкається реальності, чимало «щілин» у так званій паритетності, які ґрунтуються на стереотипах маскулінності й фемінності, часто впливають на поверхню, нагадуючи про корінь проблеми.

У цьому контексті жіноча проза, її жанрова насиченість, розробленість та реалізація у сучасних книговидавничих реаліях не є винятком. Тому вважаємо необхідним дослідити наявність жіночої прози на книжковому ринку України з акцентом на жанровому різноманітті літературно-художніх видань. Відповідний аналіз приводить до актуального питання: наскільки далеко нашому суспільству вдалося відійти від стереотипів, зокрема гендерних, і чи відійшли ми від них узагалі?

Аналіз останніх досліджень і публікацій.

Студіювання жанрової специфіки жіночої прози на книжковому ринку України потребує заглиблення у категорії: «гендер», «жіноча проза», «книжковий ринок», «жанр» із подальшим виявленням тісних взаємозв'язків між ними. Це, своєю чергою, дозволяє продемонструвати актуальні тенденції сучасної видавничої справи, а також окреслити ситуацію на книговидавничому ринку України.

Світовий досвід вивчення гендерної категорії опирається на праці видатних науковців (М. Кім-мел, Л. Ніколсон, Н. Голмстром, С. Штретлінг, Дж. Батлер, С. Бем, В. Брайсон та ін.). В українських студіях гендерний чинник є полем теоретичного і практичного зацікавлення таких дослідників, як М. Скорик, Т. Марценюк, Т. Мельник, Н. Лавриненко, Г. Брандт, О. Іванова, В. Агеева, О. Плахотнік, С. Оксамитна, О. Козлова, І. Сулова.

Про особливості жіночого тексту, його історію, гендерне тло, його біологічну, лінгвістичну, психоаналітичну, культурну, літературознавчу

моделі писали й пишуть видатні європейські та американські автори С. де Бовуар, Б. Фрідан, Л. Іригарей, Е. Сіксу, В. Вулф, Т. де Лоретіс, Е. Шовалтер, а також українські вчені С. Павличко, В. Агеєва, Н. Гапон, Т. Гундорова, Р. Жаркова, Л. Дячук, Л. Брега, М. Крупка, Л. Сікора.

Зв'язок між гендером, жіночою прозою, її жанровими різновидами на фоні книговидавничих, редакторських процесів знаходимо у працях українських дослідниць І. Осадчук, І. Рижко, А. Петрів, М. Думанської, С. Дячук, Л. Монич.

У контексті аналізу досліджень із запропонованої проблематики важливо побіжно згадати про концепцію «жіночого письма», яку вперше запропонувала французька письменниця Е. Сіксу у праці «Сміх медузи». Авторка мотивує жінок до творчої реалізації: «Пиши, нехай ніхто тебе не утримує, ніщо не зупиняє: ні чоловік, ні шалена капіталістична машина, в якій видавництва – хитрі, улесливі слуги імперативу економіки, що працює проти нас і за нашою спиною, ні ти сама» [7]. «Сміх медузи» створено у 1975 році. Нині за вікном – 2019-й, однак питання жіночої реалізації у різних сферах, зокрема у письменстві, книговидавничій індустрії, досі залишається не менш актуальним, а тому потребує реального вирішення на юридичному, економічному, політичному, соціокультурному та інших рівнях.

Незалежно від жанрового різновиду, особистий досвід, запропонований жінками у художній прозі, а далі направлений на масове споживання завдяки видавничим структурам, так само важливий, як і чоловічий. Про це з точки зору гендерного трактування говорить італо-американська дослідниця Т. де Лоретіс. Специфіка феміністичної перспективи у конкретних продуктах літературної, критичної, кінематографічної творчості, аналіз жіночої прози крізь призму певного теоретичного дискурсу з акцентом на гендерному чиннику – важливі питання, відображені авторкою у збірці нарисів «Технології гендера» [4].

Серед новітніх напрацювань про жіночу прозу, її жанрові особливості та реалізацію у книговидавничому бізнесі згадана праця актуальна тому, що містить ґрунтовний аналіз перспективи жіночого досвіду, який згодом оформлюється у мистецький витвір, зокрема у творі жінки-автора, представленому як кінцевий продукт споживання (паперовий або електронний) на книжковому ринку.

Виділення не вирішених раніше частин загальної проблеми. У процесі цієї наукової розвідки гендерне питання більшою мірою торкається не політичного (розподіл влади між чоловіками і жінками у видавничих структурах), а соціокультурного феномену. Відтак у дослідженні йдеться про виявлення гендерної диспропорції у видавничому втіленні літературно-художніх видань чоловічого і жіночого авторства. За основу береться жанровий сегмент, який дозволяє віднайти та проаналізувати найбільш розповсюджені тенденції книговидавничої індустрії України, в тому числі гендерні.

Мета статті. Головна мета цієї роботи – визначити та охарактеризувати жанровий спектр жіночої прози на книжковому ринку, базуючись на рейтингах популярності українських видавництв. Крім того, доцільно відслідкувати актуальні гендерні тенденції на основі отриманих

результатів, наголошуючи на жанрових параметрах літературно-художніх видань.

Виклад основного матеріалу. У цьому дослідженні акцент поставлено на жіночу прозу як завершену літературно-художню продукцію, сформовану жінками-авторами, а далі втілену (тобто видану певним видавничим підприємством) на книжковому ринку України.

Для з'ясування жанрових особливостей жіночої прози у листопаді-грудні 2018 року було здійснено моніторинг провідних вітчизняних видавництв, які сьогодні випускають книжкову продукцію художнього спрямування. Серед них найбільш популярними є такі видавничі структури, як «Клуб Сімейного Дозвілля», «Видавництво Старого Лева», «Наш формат», «КМ-Букс».

Ситуація у видавництві «Клуб Сімейного Дозвілля» [2] виявилася такою. Серед літературно-художніх книг і жіночого, і чоловічого авторства переважають видання, оформлені як прозові: 95%, з них 75% припадає на романи, 20% – на малу прозу (оповідання, новели тощо). За складом основного тексту першість належить моновидаванням (80%), далі збірники (15%), на третьому місці – полівидання (5%).

Щодо жанрової палітри, найбільше жіночої прози знайдено у категорії «романи про кохання»: 94% цього жанру належить жінкам-авторам і лише 6% – чоловікам. У секторі соціальної, психологічної, філософської драми жіноча проза представлена на 38% (чоловіча у цьому контексті заповнена на 62% відповідно). Пригодницько-історичних романів у виконанні письменниць теж менше – 40%. Видавництво випускає твори жіночок-авторів у жанрі детективу 25%, чоловіків – 75% відповідно. У секції фантастики, фентезі тільки 7% жіночої прози; серед трилерів, жахів – 33%.

Моніторинг літературно-художніх видань на сайті «Видавництва Старого Лева» [1] показав такі результати. Серед літературно-художньої продукції всього гендерного спектру (чоловіча і жіноча книжкова продукція разом) прозі належить 90%. Діапазон прозових варіацій значно ширший, ніж у видавництві «Клуб Сімейного Дозвілля». Наприклад, у процесі дослідження було знайдено 30% романів, 5% повістей, 20% оповідань, новел, 15% документально-художніх видань, 10% художньо-публіцистичних і 10% мемуарних.

За складом основного тексту також переважають моновидавання (60%). Збірників повістей, новел, оповідань зафіксовано 18%, полівидань – 10%, антологій – 2%.

У жанрі драми жіноча проза репрезентована на 50%; мелодрами – на 90%; історичних романів – на 45%; фантастики, фентезі – на 20%; трилера – на 28%. На момент дослідження у категорії детективу не знайшлося жодного видання жінки-автора.

Окрім цього, варто зазначити, що літературно-художні видання «Видавництва Старого Лева» розраховані на більш підготовленого, хоч і масового, читача у порівнянні з такою ж продукцією «Клубу Сімейного Дозвілля». Власне, доцільно говорити про окремі аспекти видавничої політики, коли якість видання є важливішою, ніж кількісний показник.

Жанрова «ситуація» у зрізі жіночої прози дещо подібна на сайтах видавництв «Наш формат» [6] і «КМ-Букс» [3]: найбільше книжкової продукції

жіночого авторства зафіксовано у жанрах мелодрами, драми; значно менше – фантастики, фентезі, детективів, трилерів, історичних романів.

Внаслідок проведеного моніторингу було виявлено незначні жанрові відмінності у згаданих видавництвах. Однак спільна тенденція переважає, коли так зване емоційне письмо частіше творять жінки (мелодрами, драми), а більшою мірою гостросюжетне, аналітичне – чоловіки (детективи, трилери, фантастика).

Серед низки причин явища слід виокремити чинники видавничої політики, читацького попиту, чоловічої та жіночої психології. Відтак маємо замкнене коло: з одного боку книговидавнича індустрія, медіапростір різними методами популяризує відхід від гендерних стереотипів (громадські організації, навчальні програми, тренінги, широкий асортимент журнальної, книжкової продукції з гендерної освіти тощо), а з іншого, враховуючи результати дослідження, на різних рівнях підтримується модель, коли маркери саме чоловічого і жіночого відіграють головну роль.

Висновки і пропозиції. Аналізуючи жанрову специфіку жіночої прози на сучасному книговидавничому ринку України, приходимо до таких висновків. Хоч на сайтах зазначених видавничих структур і прослідковується досить широкий діапазон жіночої прози, представленої у різних жанрових варіаціях, все одно першість, зокрема у полі фантастики, фентезі, детективів, трилерів, історичних романів належить чоловікам-авторам. Однак, коли йдеться про мелодраматичний формат письма, а далі – про кінцевий продукт – літературно-художнє видання з яскраво вираженою емоційною, чуттєвою, любовною складовою, частіше прийнято говорити про авторство, що належить жінкам. Це відображає ситуацію на книговидавничому ринку України з укоріненими гендерними стереотипами, які,

попри офіційно визнані паритетні можливості, все одно існують у нашому суспільстві.

Важливо наголосити: сучасна видавнича реалізація жіночої прози у розширеному жанровому спектрі прогресивна, якщо порівнювати ці процеси з видавничими реаліями навіть 10 років тому. Принагідно згадаємо статтю журналістки Галини Михайлової «Керувати аудиторією чи підкоритися їй: як фемінізм змінює світ серіалів», де сказано: «Телекартинка (так само, як і текстова художня картинка, тобто проза. – Т. М.) – джерело інформації про сучасні соціальні норми, вона транслює моделі поведінки, яку глядачі й глядачки мимоволі запозичують і відтворюють у реальному житті... Зміни справді разючі. Якщо ще десять років тому молоді гетеросексуальні жінки частіше асоціювали себе з Кері Бредшоу із «Секс і місто», то нині нові героїні: Супергерл з однойменного серіалу, Лагерта з «Вікінгів», Дайнеріс із «Гри престолів». Те, що в комерційному кіно почали з'являтися нестандартні жіночі образи, говорить про тенденцію. Сильні й незалежні жінки, які не дуже переймаються стосунками (принаймні це не центральна сюжетна лінія), стають нормативною соціальною моделлю для жіночої поведінки і самореалізації» [5].

Безперечно, сьогодні аналогічні позитивні зрушення набирають розмаху, коли йдеться про різноманіття жанрової, тематичної палітри та й загалом про реалізацію жіночої прози у вітчизняній книговидавничій індустрії. Але питання все одно залишається актуальним: наскільки українському соціокультурному простору вдалося відійти від стереотипного бачення чоловічого і жіночого у прозі, яку шляхом співпраці автора і видавництва представлено на ринку у форматі готової книги? Відповідь частково подано у статті. Однак зазначена проблематика глибша і містить чимало аспектів, тому потребує подальшого наукового опрацювання.

Список літератури:

1. Видавництво Старого Лева. Видавництво. URL: <https://starylev.com.ua/> (дата звернення: 03.11.2018).
2. Клуб сімейного дозвілля. Видавництво. URL: <https://www.bookclub.ua/ukr/> (дата звернення: 15.11.2018).
3. КМ-Букс. Видавництво. URL: <https://kmbooks.com.ua/> (дата звернення: 12.12.2018).
4. Лоретіс Т. де. Технології гендера: есе про теорію, фільми та художні твори. Львів: Ахілл, 2007. 192 с.
5. Михайлова Г. Керувати аудиторією чи підкоритися їй: як фемінізм змінює світ серіалів. Гендер в деталях. 2018. Грудень 27. URL: <https://genderindetail.org.ua/season-topic/polityka/keruvati-auditorieyu-chi-pidkoritisa-iy-yak-feminizm-zminyue-svit-serialiv-134884.html> (дата звернення: 15.01.2019).
6. Наш формат. Видавництво. URL: <https://nashformat.ua/> (дата звернення: 20.12.2018).
7. Сіксу Е. Смех медузы. Время одуванчика. 2016. Июнь 14. URL: <https://victorpostnikov.wordpress.com/2016/06/14/%D1%8D%D0%BB%D0%B5%D0%BD-%D1%81%D0%B8%D0%BA%D1%81%D1%83-%D1%81%D0%BC%D0%B5%D1%85-%D0%BC%D0%B5%D0%B4%D1%83%D0%B7%D1%8B/> (дата звернення: 10.01.2018).

References:

1. Vydavnytstvo Staroho Leva. Vydavnytstvo. URL: <https://starylev.com.ua/> (accessed 3 November 2018). (in Ukrainian)
2. Klub simeinoho dozvillia. Vydavnytstvo. URL: <https://www.bookclub.ua/ukr/> (accessed 15 November 2018). (in Ukrainian)
3. KM-Buks. Vydavnytstvo. URL: <https://kmbooks.com.ua/> (accessed 12 December 2018). (in Ukrainian)
4. Loretis T. de. (2007). Tekhnolohii gendera: ese pro teoriiu, filmy ta khudozhni tvory [Gender technologies: essay on the theory, films and artistic works]. Lviv: Akhill. (in Ukrainian)
5. Mykhailova H. (2018). Keruvaty audytorieiu chy pidkorytysia yii: yak feminizm zminiue svit serialiv [To manage the audience or to submit to it: how feminism changes the world of serials]. Hender v detaliakh [Gender in detail]. URL: <https://genderindetail.org.ua/season-topic/polityka/keruvati-auditorieyu-chi-pidkoritisa-iy-yak-feminizm-zminyue-svit-serialiv-134884.html> (accessed 15 January 2019). (in Ukrainian)
6. Nash format. Vydavnytstvo. URL: <https://theukrainians.org/nashformat/> (accessed 20 December 2018) (in Ukrainian)
7. Siksu E. (2016). Smekh meduzy [The laugh of the medusa]. Vremya oduvanchika [Dandelion time]. URL: <https://victorpostnikov.wordpress.com/2016/06/14/%D1%8D%D0%BB%D0%B5%D0%BD-%D1%81%D0%B8%D0%BA%D1%81%D1%83-%D1%81%D0%BC%D0%B5%D1%85-%D0%BC%D0%B5%D0%B4%D1%83%D0%B7%D1%8B/> (accessed 10 January 2018). (in Russian)

DOI: <https://doi.org/10.32839/2304-5809/2019-2-66-47>

УДК 930.25:340.134(477)

Сидоренко А.І.

Відокремлений підрозділ «Миколаївська філія
Київського національного університету культури і мистецтв»

Пранничук О.В.

Київський університет культури

НОРМАТИВНО-ПРАВОВА БАЗА В ГАЛУЗІ АРХІВНОЇ СПРАВИ УКРАЇНИ: ІСТОРИОГРАФІЯ ДОСЛІДЖЕННЯ

Анотація. У статті висвітлений огляд наукових публікацій вітчизняних дослідників з питань стану нормативно-правової бази в галузі архівної справи України. Охарактеризовано створення механізму реалізації законодавчих положень для розбудови системи архівних установ. Проаналізовані наукові праці вітчизняних дослідників кінця ХХ початку ХХІ ст. В результаті дослідження виявлено, що в більшості праць висвітлювалися важливі питання законотворчої діяльності в галузі архівної справи. Дослідниками увага приділена, в основному, питанням аналізу базового закону «Про національний архівний фонд та архівні установи», окремим питанням нормативної бази у сфері діловодства для архівів. Історіографічний аналіз підходів до регулювання механізмів законодавчих положень, шляхів удосконалення законодавчо-нормативної бази, тенденцій щодо використання методів і способів формування документів національного архівного фонду визначив відсутність систематичного звернення дослідників до даної проблеми.

Ключові слова: нормативно правова база, архіви України, законотворча діяльність в галузі архівної справи, національний архівний фонд, наукові дослідження.

Sydorenko Alla

Mykolaiv Branch of Kyiv National University of Culture and Arts

Prannychuk Olha

Kyiv University of Culture

NORMATIVE LEGAL FRAMEWORK IN THE ARCHIVAL AFFAIRS OF UKRAINE: STUDY HISTORYOGRAPHY

Summary. The research is related to the review of scientific publications of domestic researchers on the state of the regulatory framework in the field of archival affairs of Ukraine. In the process of research, scientific methods of analysis, synthesis, generalization, historiographic are applied. The scientific novelty of the work is in the historiographic review of scientific works of domestic researchers at the end of the XXth to the beginning of the XXI century, analysis of certain legislative documents and views of scientists and practitioners on the identified problem. The ways of improvement of the state policy of Ukraine in the field of archival affairs are determined. As a result of the study, it was found that most of the papers covered important issues of lawmaking in the field of archival affairs. The researchers are paying attention to the analysis of the Law of Ukraine "On the National Archival Fond and Archival Institutions", a separate issue of the normative framework in the field of record keeping for archives. Archival reforms in the context of reforming the management of archival affairs were important aspects of consideration; principles of administrative and legal regulation of archival affairs; development of conceptual foundations for the protection of national interests in the field of archival affairs, etc. Issues of legislative provision of archival storage of electronic documents in Ukraine were of great importance. The historiographic analysis of approaches to the regulation of the mechanisms of legislative provisions, ways of improving the legislative and regulatory framework, trends in the use of methods and methods for the formation of documents of the national archival fund determined the lack of systematic appeal of researchers to this problem. The current regulatory framework in the field of archival affairs is still not sufficiently effective and does not fully meet the needs of archival institutions. Not all recommendations proposed by researchers are embodied in the content of legislative and regulatory documents. This study will help to deepen the attention to important issues of state policy in the field of archival affairs.

Keywords: normative legal base, archives of Ukraine, legislative activity in the field of archival affairs, national archival fund, scientific research.

Постановка проблеми. Питання архівного законодавства України є важливою складовою державної політики України, адже механізм її регулювання на рівні центральних та місцевих органів виконавчої влади є необхідним. З відновленням державної незалежності України почався процес реформування архівної системи, визначальними рисами якого є демократизація, децентралізація, відкритість, розширення доступу до архівної інформації, правове врегулювання усіх складових системи архівних установ [5]. Значення

архівного фонду у задоволення різноманітних потреб користувачів в архівній інформації зумовило підвищення уваги фахівців до питань розвитку архівної справи, зокрема і архівного законодавства. Дослідження сучасних наукових доробок з даного питання сприятиме більш глибокому осмисленню державної політики в галузі архівної справи, виявленню її особливостей в умовах трансформаційних змін суспільства ХХІ ст.; оновленню змісту підготовки майбутніх фахівців інформаційної сфери, безперервній освіті архівістів.

Аналіз останніх досліджень і публікацій.

Питанням досліджуваної проблематики присвячені наукові праці Г. Боряка [1], І. Довжук [2], Л. Кисельової [3], О. Клімчук [4], В. Лозицького [5], І. Матяш [6], Н. Меньківської [7], В. Надольської [8], К. Новохатського [9–13], Г. Папакіна [14], Л. Пиріг [15], О. Шевченко [16] та ін.

Виділення невирішених раніше частин загальної проблеми. Від обґрунтованої політики в галузі архівної справи залежить забезпечення гарантованого збереження документів Національного архівного фонду (НАФ). Законодавча та нормативна база з питань архівної справи пов'язана з комплектуванням, обліком, зберіганням архівних документів, використанням архівної інформації, зокрема електронних ресурсів тощо. У результаті вивчення наукових публікацій з питань нормативно-правової бази архівної справи України виявлено відсутність постійного і системного підходу до аналізу законодавчих і нормативних документів в цій галузі.

Мета статті. Головною метою цієї роботи є огляд наукових публікацій вітчизняних дослідників з питань стану нормативно-правової бази в галузі архівної справи України.

Виклад основного матеріалу. Історіографічну базу досліджуваної проблеми становлять наукові праці та статті у фахових періодичних виданнях України. Виявлені документи структуровані за хронологічною ознакою.

Дослідження наукових часописів, матеріалів наукових конференцій з архівної справи кінця ХХ ст. виявило обмеженість вагомих наукових доробків з питань законотворчого процесу в архівній галузі України. Серед важливих, на наш погляд, можна назвати публікації Р. Пиріг «Архівне будівництво в Україні: проблеми наукового забезпечення» (1997 р.), В. Лозицького «Управління архівною справою в Україні: історія, проблеми, перспективи» (1997 р.), К. Новохатського «Шляхи вдосконалення нормативно-правової бази діяльності архівних установ» (2000 р.). Так, Р. Пиріг звертає увагу на значущість правового регулювання в архівній сфері; на підготовку нормативних актів з обслуговування Закону України «Про Національний архівний фонд і архівні установи»; на розробку комплексу наукових проблем, які б склали теоретичне і практичне підґрунтя для реалізації цього основоположного документа щодо правового регулювання суспільних відносин у галузі архівної справи [15]. В. Лозицьким проаналізовані архівні реформи в контексті реформування управління архівною справою. Автор відзначає, що головна сутність державної політики полягає в тому, що до Національного архівного фонду України віднесений весь документальний комплекс – як державний, так і недержавний, що зберігається на території України та за її межами [5]. К. Новохатським, одним з провідних фахівців з питань архівного законодавства в Україні, були проаналізовані основні ланки загальної системи правових актів, що регулюють архівну діяльність. Автор акцентує увагу на створенні власної нормативної бази національної архівної справи, якісно нової за своєю суттю, що виходить з одного з фундаментальних завдань нового суспільства – правової держави. Шляхи удосконалення архівної нормативно-правової бази вбачаються К. Новохат-

ським у базування на найкращих досягненнях сучасної архівістики; насиченні нормами прямої дії; посиленні їх взаємоузгодженості; кореляції з міжнародно-правовими нормами; уточненні й конкретизації міри відповідальності за порушення [11].

На зламі тисячоліть питання законодавчої та нормативної бази в архівній галузі актуалізуються. З'являються нові наукові публікації К. Новохатського, І. Матяш, В. Боряка, Г. Папакіна та ін.

Так, К. Новохатський у співавторстві з Г. Боряк обґрунтували принципове значення архівного законодавства для розвитку архівної справи та захисту національних інтересів України в архівній сфері та правовому просторі. Аналізуючи Закон України «Про національний архівний фонд», вони наголошують на його значенні як інформаційного ресурсу суспільства та закріпленні права народу України на НАФ як загальнонаціональне надбання [1, с. 4]. Авторами визначені три завдання, що постали перед архівістами незалежної України в контексті розбудови правової бази архівної справи: визначити місце архівів в інших історичних реаліях, у новій державі; підвищити рівень захисту архівної спадщини; створити з усіх наявних до 1991 р. архівних комплексів цілісну сукупність носіїв інформації – єдиний Національний архівний фонд [1, с. 4].

Наукові статті К. Новохатського першого десятиліття ХХІ ст. присвячені питанням архівного законодавства України за 1991-2001 роки, формуванню проекту нової редакції архівного закону (Закон України «Про Національний архівний фонд та архівні установи»); понятійному апарату з питань архівної справи й діловодства; порівняльному аналізу архівних законів в пострадянських державах та ін. [9–13]. Цікавою для аналізу є наукова стаття К. Новохатського та Л. Скрицької, присвячена розробці концептуальних засад захисту національних інтересів у галузі архівної справи [10].

Г. Папакіним здійснений огляд сучасної законодавчо-нормативної бази з питань архівування документів. Зокрема, охарактеризований Закон України «Про Національний архівний фонд та архівні установи» в контексті аспектів, дотичних проблемам архівування, як-от: юридичне окреслення процесу формування НАФ; вирішення питання щодо власності на архівні документи; визначення системи архівних установ, їх прав та повноважень; відповідальність за порушення законодавства про НАФ [14].

Особливий інтерес в контексті досліджуваної проблеми містить наукова стаття В. Надольської. Автор здійснила порівняльну характеристику законодавства України і Республіки Білорусь 90-х рр. ХХ ст. – початку ХХІ ст. [8].

Проблеми адміністративно-правового регулювання архівної справи в Україні були висвітлені О. Шевченко. Автором у дисертаційному дослідженні розкриті принципи адміністративно-правового регулювання архівної справи: верховенство права, законність, публічність, демократизм, соціальна спрямованість, об'єктивність, оптимізація регулюючого впливу, плановість та структурний принцип. Запропоновані доповнення до Законів України «Про Національний архівний фонд та архівні установи», «Про охорону культурної спадщини» [16].

Аналіз законодавчих та нормативних документів архівної сфери, в яких висвітлені основні види інформаційної діяльності – одержання, поширення, використання та збереження інформації, підготовлених у період 1991-2006 рр. здійснений Н. Меньківською [7].

Л. Кисельовою обґрунтовано, що державна політика у сфері архівної справи і діловодства є окремим напрямом державної політики. Цей напрям полягає в реалізації державно-управлінських завдань, пов'язаних із суспільними відносинами, що виникають у сфері архівної справи і діловодства, з метою модернізації діловодства, збереження Національного архівного фонду, його поповнення та використання відомостей, що містяться в документах НАФ [3].

Питання законодавчого забезпечення зберігання архівних документів висвітлила у своєму науковому доробку О. Клімчук. Нею проаналізовано: проект закону «Про діловодство», Закони України «Про електронні документи та електронний документообіг», «Про електронний цифровий підпис» та ін. Відзначена і роль Закону України «Про основні засади розвитку інформаційного суспільства в Україні на 2007-2015 роки», в якому пріоритетними визначені питання впровадження інформаційно-комунікаційних та комп'ютерних технологій в архівах [4, с. 30]. Дослідниця відзначила, що в Україні відсутня єдина нормативна база щодо правового регулювання відносин громадян, суспільства та держави в питаннях зберігання електронних документів, доступу до них, використання [4, с. 31].

Нормативно-правові принципи регулювання архівною справою в Україні періоду 1991-першого десятиліття XXI ст. подав І. Довжук. Автор стверджує, що на сучасному етапі «напрацьований певний механізм реалізації законодавчих положень, відповідно до нього розбудовано систему архівних установ, права свідомість усе глибше входить у діяльність суб'єктів архівних відносин: творців, зберігачів та споживачів архівної інформації, її власників та користувачів» [2].

Отже, розвиток архівного законодавства має важливе значення для архівного будівництва в незалежній Україні, для захисту суверенності та національних інтересів в архівній сфері, зміцнення позицій у міжнародному правовому просторі. Закон України «Про Національний архівний фонд та архівні установи» став правовою основою проведення єдиної державної політики у сфері архівної справи. Серед пріоритетних напрямів цієї політики є забезпечення збереженості та доступності НАФ, його цілеспрямоване поповнення новими документами. Сучасними тенденціями розвитку архівного законодавства виступають: посилення уваги питанням інформатизації і захисту інформації; формуванню нових фондів і збереженню вже наявних; розгляд питань міжнародного співробітництва з точки зору архівного права; посилення відповідальності за порушення архівного законодавства.

Висновки і пропозиції. Виходячи з вищевикладеного, можна стверджувати, що архівісти, історики, державні службовці, юристи приділяють увагу аналізу основних законодавчих та нормативних документів в галузі архівної справи. Дослідження показало, що основними напрямками розвитку законодавчої та нормативної бази України в архівній сфері є: удосконалення правової бази; формування системи органів управління архівною справою та системи архівних установ; забезпечення інформатизації архівної справи; забезпечення збереженості архівних документів, використання архівної інформації та ін. Але діюча нормативно-правова база в області архівної справи ще є недостатньо ефективною і не задовольняє в повній мірі потреби архівних установ. Не всі запропоновані дослідниками рекомендації втілені в змісті законодавчих та нормативних документів. Не зважаючи на доповнення до основних законів, є потреба в їх оновленні як термінологічної основи, так і процесів формування НАФ. Перспективним напрямом подальшого дослідження може стати дослідження законодавчої та нормативної бази в галузі архівної справи зарубіжних країн.

Список літератури:

1. Боряк Г.В., Новохатський К.Є. Модерне архівне законодавство України. *Архіви України*. 2004. № 3. С. 4–11.
2. Довжук І.В. Нормативно-правові засади регулювання архівної справи в Україні доби незалежності. *Соціум. Документ. Комунікація*. 2017. № 3. С. 13–25.
3. Кисельова Л.А. Формування та реалізація державної політики у сфері архівної справи і діловодства : автореф. дис. ... канд. з держ. упр. : 12.00.07. Київ, 2013. 21 с.
4. Клімчук О. Законодавче забезпечення архівного зберігання електронних документів в Україні. *Студії з арх. справи та документознавства*. 2015. Т. 22–23. С. 26–33.
5. Лозицький В.С. Управління архівною справою в Україні: історія, проблеми, перспективи. Акт. пробл. розв. арх. справи в Україні : доп. та повід. наук. конф., 15-16 берез. 1995 р. К., 1996. С. 3–11.
6. Матяш І. Організація архівної справи в сучасній Україні. URL: <http://history.org.ua/JournALL/sid/11/2/2.pdf> (дата звернення: грудень 2018).
7. Меньківська Н. Види інформаційної діяльності державних архівів України. *Вісник Книжкової палати*. 2011. № 9. С. 28–32.
8. Надольська В.В. Архівне законодавство Білорусі та України: порівняльний аналіз. *Архіви України*. 2010. № 3/4. С. 215–223.
9. Новохатський К. Архівне законодавство України (1991-2001). *Архівознавство. Археографія. Джерелознавство*. 2002. Вип. 5. С. 67–73.
10. Новохатський К., Скрицька Л. Концепція забезпечення національних інтересів у галузі архівної справи. *Студії з архів. справи та документознавства*. 2002. Т. 8. С. 53–79.
11. Новохатський К.Є. Шляхи удосконалення нормативно-правової бази діяльності архівних установ. *Архіви України*. 2000. № 1/3. С. 3–8.
12. Новохатський К.Є. Проект нової редакції архівного закону. *Архіви України*. 2001. № 3. С. 15–25.
13. Новохатський К.Є. Національні архівні фонди в пострадянських державах: порівняльний аналіз архівних законів. *Архіви України*. 2009. № 1/2. С. 3–10.

14. Папакін Г.В. Сучасний стан законодавчо-нормативного забезпечення архівування документів: погляд архівіста. *Бібліотекознавство. Документознавство. Інформологія*. Київ, 2009. № 4. С. 7–16.
15. Пиріг Р.Я. Сучасне архівне будівництво і вітчизняне архівознавство. Українське архівознавство: історія, сучасний стан і перспективи. Ч. 1. Київ, 1997. С. 26–29.
16. Шевченко О.В. Правові та організаційні засади регулювання архівної справи в Україні : автореф. дис. ... канд. юрид. наук : 12.00.07. Київ, 2011. 19 с.

References:

1. Bopiak H.V., Novokhatskyi K.Ye. (2004). Moderne arkhivne zakonodavstvo Ukrainy [The modern is the legal legislation of Ukraine]. *Arkhivy Ukrainy*, no. 3, pp. 4–11.
2. Dovzhuk I.V. (2017). Normatyvno-pravovi zasady rehulivannia arkhivnoi spravy v Ukraini doby nezalezhnosti [Regulatory and regulatory framework for the regulation of archival affairs in Ukraine during the period of independence]. *Sotsium. Dokument. Komunikatsiia*, no. 3, pp. 13–25.
3. Kyselova L.A. (2013). *Formuvannia ta realizatsiia derzhavnoi polityky u sferi arkhivnoi spravy i dilovodstv* [Formation and implementation of state policy in the field of archival affairs and record keeping] (PhDThesis), Kyiv : Natsionalna akademiia derzhavnoho upravlinnia pry prezidentovi Ukrainy.
4. Klimchuk O. (2015). Zakonodavche zabezpechennia arkhivnoho zberihannia elektronnykh dokumentiv v Ukraini [Legislative provision of archival storage of electronic documents in Ukraine]. *Studii z arkh. spravy ta dokumentoznavstva*, vol. 22–23, pp. 26–33.
5. Lozytskyi V.S. (1996). Upravlinnia arkhivnoiu spravoiu v Ukraini: istoriia, problemy, perspektyvy [Management of archival affairs in Ukraine: history, problems, prospec]. *Proceedings of the Akt. probl. rozv. arkh. spravy v Ukraini* (Ukrainian, Kyiv, berez 15-16, 1995), Kyiv, pp. 3–11.
6. Matiash I. (2004). Orhanizatsiia arkhivnoi spravy v suchasni Ukraini [Organization of archival affairs in modern Ukraine]. Available at: <http://history.org.ua/JournALL/sid/11/2/2.pdf> (accessed 10 December 2018).
7. Menkivska N. (2011). Vidy informatsiinoi diialnosti derzhavnykh arkhiviv Ukrainy [Types of information activity of state archives of Ukraine]. *Visnyk Knyzhkovoï palaty*, no. 9, pp. 28–32.
8. Nadolska V.V. (2010). Arkhivne zakonodavstvo Bilorusi ta Ukrainy: porivnialnyi analiz [Archival legislation of Belarus and Ukraine: comparative analysis]. *Arkhivy Ukrainy*, no. 3/4, pp. 215–223.
9. Novokhatskyi, K. (2002). Arkhivne zakonodavstvo Ukrainy (1991-2001) [Archival Legislation of Ukraine (1991-2001)]. *Arkhivoznavstvo. Arkheohrafiia. Dzhereloznavstvo*, vol. 5, pp. 67–73.
10. Novokhatskyi K., Skrytska L. (2002). Kontseptsiia zabezpechennia natsionalnykh interesiv u haluzi arkhivnoi spravy [The concept of securing national interests in the field of archival affairs]. *Studii z arkhiv. spravy ta dokumentoznavstva*, vol. 8, pp. 53–79.
11. Novokhatskyi K.Ye. (2000). Shliakhy vdokonallynnia nopmatyvno-ppavovoi bazy diialnosti apkhivnykh ustanov [Ways of implementation of the basic and basic base of active enterprises]. *Arkhivy Ukrainy*, no. 1/3, pp. 3–8.
12. Novokhatskyi K.Ye. (2001). Proekt novoi redaktsii arkhivnoho zakonu [Draft new edition of the archival law]. *Arkhivy Ukrainy*, no. 3, pp. 15–25.
13. Novokhatskyi K. Ye. (2009). Natsionalni arkhivni fondy v postradianskykh derzhavakh: porivnialnyi analiz arkhivnykh zakoniv [National archival funds in post-Soviet states: a comparative analysis of archival laws]. *Arkhivy Ukrainy*, no. 1/2, pp. 3–10.
14. Papakin H.V. (2009). Suchasnyi stan zakonodavcho-normatyvnoho zabezpechennia arkhivuvannia dokumentiv: pohliad arkhivista [The current state of legislative and normative provision of archiving of documents: the view of the archivist]. *Bibliotekoznavstvo. Dokumentoznavstvo. Informolohiia*, no. 4, pp. 7–16.
15. Pyrih R.Ya. (1997). Suchasne arkhivne budivnytstvo i vitchyzniane arkhivoznavstvo. Ukrainiske arkhivoznavstvo: istoriia, suchasnyi stan i perspektyvy [Contemporary archival construction and domestic archival studies. Ukrainian archival studies: history, current state and prospects], vol. 1, pp. 26–29.
16. Shevchenko O.V. (2011). Pravovi ta orhanizatsiini zasady rehulivannia arkhivnoi spravy v Ukraini [Legal and organizational principles of regulation of archival affairs in Ukraine] (PhDThesis), Kyiv : Vidkrytyi mizhnarodnyi universytet rozvytku liudyny «Ukraina».

DOI: <https://doi.org/10.32839/2304-5809/2019-2-66-48>

УДК 378.148.31:316.77

Сидоренко А.І.Відокремлений підрозділ «Миколаївська філія
Київського національного університету культури і мистецтв»**Римбу В.Р.**

Київський університет культури

ДОСЛІДЖЕННЯ ЗМІСТУ ОСВІТИ ТА ФОРМУВАННЯ КОМПЕТЕНЦІЙ ДОКУМЕНТОЗНАВЦІВ В МЕЖАХ СПЕЦІАЛЬНОСТІ «ІНФОРМАЦІЙНА, БІБЛІОТЕЧНА ТА АРХІВНА СПРАВА»

Анотація. Стаття висвітлює аналіз змісту освіти фахівців спеціальності «Інформаційна, бібліотечна та архівна справа» спеціалізації «Документознавство та інформаційна діяльність». Основними методами дослідження обрані аналіз, синтез, узагальнення, анкетування. Визначені основні дисципліни, що представлені для навчального процесу в Київському університеті культури та Харківській державній академії культури. Представлені результати анкетування студентів документознавців, випускників ВП «Миколаївський факультет менеджменту і бізнесу КУК», щодо змісту освіти та їхнього ставлення до набуття різних видів компетенцій.

Ключові слова: документознавча освіта, документознавці, компетенції, вища освіта, спеціалізація «Документознавство та інформаційна діяльність».

Sydorenko Alla

Mykolaiv branch of Kyiv National University of Culture and Arts

Rumby Viorika

Kyiv University of Culture

RESEARCH OF THE CONTENTS OF EDUCATION AND FORMATION OF DOCUMENTATION COMPETENCES IN THE SPHERE OF SPECIALTIES «INFORMATIONAL, LIBRARY AND ARCHIVE BUSINESS»

Summary. The purpose of the article is to study the content of education and the formation of competence of documentologists within the specialization "Documentation and Information Activity" in the specialty "Information, Library and Archival Affairs". Methodology of research. The main methods of research are selected analysis, synthesis, generalization, questionnaires. The analysis of scientific works and informational materials of periodicals, Internet resources has been carried out. A questionnaire has been conducted to identify the opinion of future documentologists regarding the content of education and the issues of forming their competencies. Respondents were students of the 4th year, graduates of the educational level "Bachelor" of the designated specialty in the number of 50 people of the separate division "Mykolayiv faculty of management and business of the Kiev University of Culture" (full-time and part-time forms of education) in 2018 year. Research results. The basic disciplines that are presented for the educational process at the Kiev University of Culture and the Kharkiv State Academy of Culture are determined. The results of the survey of students of documentaries, graduates of the "Mykolayiv Faculty of Management and Business of the KUC", on the content of education and their relation to acquiring different types of competencies are presented. Conclusions The analysis of the curricula indicated a constant transformation of them, an increase in the weight of the disciplines of managerial direction and computer training. Most respondents expressed their preferences for the chosen specialty, drew attention to disciplines that would contribute to the formation of competences in the theory of management, public administration, information and analytical activities. Among the main requirements, future document designers choose the ability to master critical and creative thinking; promptly solve problems; be able to study independently, be prepared for change.

Keywords: document sciences, documentary education, content of education, competences, specialization "Documentation and information activities".

Постановка проблеми. Інформаційне суспільство в час цивілізаційних змін висуває нові вимоги до працівників інформаційної сфери, зокрема до їх освіти. В рамках нових підходів до вищої освіти ХХІ ст. відбуваються зміни і в підготовці документознавців в межах нової спеціальності «Інформаційна, бібліотечна та архівна справа», що введена з 2015 року в Україні [5]. Майбутні фахівці інформаційної сфери повинні не тільки мати ґрунтовні теоретичні знання і практичні навички, а й бути готовими до професійних, технологічних, управлінських та інших змін. Тому однією з актуальних проблем є удосконалення змісту освіти майбутніх

фахівців інформаційної сфери спеціалізації «Документознавство та інформаційна діяльність», формування компетенцій, спрямованих на підготовку конкурентоспроможного фахівця.

Аналіз останніх досліджень і публікацій.

Питання підготовки документознавців в різні роки розглядали І.Є. Антоненко, В.В. Бездрабко, Н.А. Гайсинюк, С.В. Дубова, Л.В. Квасюк, С.Г. Кулешов, Н.М. Кушнарченко, О.В. Матвієнко, І.І. Морозюк, Ю.І. Палеха, Л.Г. Петрова, І.П. Прокопенко, М.С. Слободяник, А.А. Соляник, В.Г. Спрінсян, Л.Г. Філіппова та ін. Зокрема, фахівцями аналізувалися навчальні плани кінця 90-х років ХХ – початку ХХІ ст. [1; 4],

висвітлювалися проблеми формування різних видів компетенцій [2; 3; 6].

Виділення невирішених раніше частин загальної проблеми. Вивчаючи наукові публікації з означеної проблеми, можна відзначити, що відсутній аналіз навчальних планів спеціальності «Інформаційна, бібліотечна та архівна справа» спеціалізації «Документознавство та інформаційна діяльність» різних закладів вищої освіти. Не здобули вивчення та відношення майбутніх фахівців документознавців до набуття ними різних видів компетенцій.

Мета статті. Головною метою статті є дослідити зміст освіти та формування компетенцій документознавців в межах спеціалізації «Документознавство та інформаційна діяльність» спеціальності «Інформаційна, бібліотечна та архівна справа».

Методи дослідження – аналіз, синтез, узагальнення, анкетування.

Виклад основного матеріалу. Теоретичні знання, практичні уміння та компетенції майбутніх фахівців документознавців, сформовані у процесі професійної підготовки вищої школи, закладають підґрунтя для якісної професійної діяльності. Особлива увага в організації навчального процесу повинна приділятися формуванню професійних і універсальних компетенцій майбутнього фахівця документознавця, що забезпечується свідомим засвоєнням фундаментальних дисциплін. Провідною ідеєю організації навчального процесу є поєднання глибоких освітньо-професійних знань, умінь, навичок у галузі документальних комунікацій і досконалого володіння сучасними інформаційно-комунікативними технологіями для задоволення потреб конкретного регіону висококваліфікованими фахівцями. Вивчення дисциплін, що включені в навчальний план дають можливість забезпечення якісної підготовки, глибоких професійних знань, високого рівня культури, сучасного погляду на тенденції документознавства та інформаційної діяльності.

Для реалізації мети дослідження, був здійснений аналіз навчальних планів за 2010-2018 рр., за якими здійснювалася підготовка майбутніх документознавців у ВП «Миколаївський факультет менеджменту і бізнесу Київського університету культури».

У цей період постійно здійснювалася трансформація навчальних планів з метою їх удосконалення і доведення до вимог теорії і практики.

Поступово збільшилася вага дисциплін управлінського спрямування (частина яких була представлена в планах освітнього рівня «бакалавр», наприклад «Державне управління», а інші – в планах освітньо-кваліфікаційного рівня «спеціаліст» – «Теорія управління», «Стратегічний менеджмент», «Прийняття управлінських рішень», «Місце самоврядування» та ін.

Позитивним аспектом можна вважати наявність у планах цього періоду дисциплін «Стандартизація і сертифікація (за фаховим спрямуванням)», «Патентознавство», «Захист інформації», «Інтелектуальна власність», «Теорія і практика референтської діяльності», «Спеціальне документознавство» (тільки декілька років), а також дисципліни «Судово-процесуальне документоз-

навство», «Нотаріальне документознавство», «Фінансово-планове документознавство». В останні роки як самостійні дисципліни вони були вилучені з планів. Також була запропонована дисципліна «Методики вивчення документів», яка давала можливість познайомитися з основними методиками і методами дослідження документів. Цікавою дисципліною для майбутніх документознавців стала дисципліна «Наукова експертиза документів», що поряд з «Архівознавством» сприяє розкриттю всіх особливостей наукової експертизи архівних документів, їх грошової оцінки тощо. До архівознавчого блоку дисциплін можна додати і «Архівну евристику», але дисципліна була представлена у планах тільки один рік. На наш погляд, вже постійними «стандартними» можна вважати дисципліни «Документознавча професіологія» та «Концепції сучасного документознавства», які були орієнтовані для освітньо-кваліфікаційного рівня «спеціаліст», а зараз – для магістерської підготовки. Чіткою лінією проходять дисципліни комп'ютерної підготовки студентів: «Інформатика та комп'ютерна техніка», «Системи управління базами даних», «Комп'ютерні системи і мережі», «Інтернет-технології» та ін.

Зменшився обсяг аудиторних годин і відповідно – збільшився відсоток годин на самостійну роботу студентів, що відповідає вимогам Болонської системи.

З робочих планів прибрані такі форми занять як семінари, залишилися лекційні та практичні заняття, які активно можна використовувати для впровадження інтерактивних форм навчання, що відповідає сучасним вимогам і реаліям часу. Також в планах відсутні курсові роботи. Вони замінені різними індивідуальними завданнями, формами самостійної роботи студентів, адже активно впроваджується в систему підготовки студентів у вищій школі проектне навчання, серед яких і науково-дослідні та творчі проекти.

У навчальних планах спеціальності «Інформаційна, бібліотечна та архівна справа» спеціалізації документознавство та інформаційна діяльність введені деякі нові дисципліни, серед яких «Інформаційна безпека та захист інформації», «Інформаційний моніторинг», «Офісні технології в документаційній діяльності» та ін.

Для аналізу змісту підготовки документознавців у різних закладах вищої освіти в Україні, ми порівняли перелік дисциплін, які вивчають студенти – майбутні фахівці документної сфери Київського університету культури Харківської державної академії культури [7].

Назвемо ряд дисциплін для студентів спеціальності «Інформаційна, бібліотечна та архівна справа», які запропоновані Харківською державною академією культури: «Методи і засоби інформаційної діяльності», «Математична теорія інформації», «Статистичні методи в інформаційній діяльності», «Основи проектування інформаційних систем», «Електронна комерція», «Комп'ютерна графіка», «Електронні таблиці та бази даних», «Офісне програмування», «Організація діяльності інформаційно-аналітичних служб», «Технологія та організація комп'ютерного діловодства», «Автоматизовані інформаційно-документні системи», «Програмні засоби обробки інформації» та ін.

Логічним продовженням теоретичного обґрунтування змісту і структури професійної підготовки майбутніх документознавців стала практична частина нашого дослідження, яка включала в себе розроблення анкети і проведення опитування студентів, які опановують спеціальність «Документознавство та інформаційна діяльність». Респондентами стали студенти 4 курсу, випускники освітнього рівня «бакалавр» означеної спеціальності у кількості 50 осіб Відокремленого підрозділу «Миколаївський факультет менеджменту і бізнесу Київського університету культури» (денної та заочної форм навчання) випуску 2018 року.

Анкета враховувала питання змісту освіти за обраною спеціальністю, особливості набуття різних видів компетенцій протягом навчання, визначення найбільш важливих з них; бачення перспектив розвитку спеціальності та ін.

Проведене анкетування виявило, що більшість студентів виявили вподобання до обраної спеціальності: 80% відповіли, що їм подобається дана спеціальність; 8% – не подобається та 12% – не змогли знайти точну відповідь. При цьому 77% опитаних студентів відзначили, що не помилилися з вибором спеціальності.

Перед суспільством постає завдання підготовки кваліфікованих кадрів для забезпечення якісної та ефективної роботи, а також професійно спрямованих фахівців, які будуть прагнути до самовдосконалення та саморозвитку. Отже, важливим завданням системи вищої освіти є своєчасно підготувати молодих людей до нових, динамічних умов життя та професійної діяльності, навчити їх самостійно діяти в новому високоавтоматизованому інформаційному середовищі.

Ми спробували виявити думку випускників про зміст освіти, необхідність використання комп'ютерних технологій, форм навчання.

Спочатку було запропоновано визначити дисципліни, які, на їх думку, є найбільш вагомими для даної спеціальності. Аналіз відповідей показав, що студенти достатньо чітко називають основні дисципліни фахової підготовки: «Загальне документознавство», «Аналітико-синтетичне опрацювання документів», «Документаційне забезпечення управління», «Стандартизація та сертифікація (за фаховим спрямуванням)», «Захист інформації», «Електронний документообіг», «Електронне врядування», «Інформаційно-аналітична діяльність» та окремі дисципліни з блоку комп'ютерних технологій. 41% респондентів назвали більше 10 дисциплін фахової підготовки; 49% – від 5 до 9 дисциплін; 10% – по 4 дисципліни.

На відкрите питання: «Які б дисципліни, на Вашу думку, необхідно ввести до змісту навчального плану оновленої спеціальності «Інформаційна, бібліотечна та архівна справа» відповіли тільки 20 чол. (40%), решта – не знали або пропустили. Серед цікавих пропозицій можна відзначити дисципліни, які б сприяли формуванню компетенцій з державного управління, теорії управління: інформаційно-аналітична діяльність в органах державної влади, теорія управління, теорія інформації, теорія комунікації, міжнародні інформаційні ресурси, інформаційно-пошукові системи, мультимедійні технології, інтелектуальні системи.

Модернізація навчального процесу вимагає застосування таких форм і методів навчання, які б спрямовували студентів на активну пізнавальну діяльність, характеризувалися орієнтованістю навчання на формування професійних та універсальних компетентностей.

На питання анкети: Які форми навчальної роботи Вам подобаються більше? студенти відповіли наступним чином: найактивніше вони обрали практичні заняття – 40% опитаних; виконанню проектної діяльності (в межах самостійної роботи та на практичних заняттях віддали перевагу 37% і лекціям – тільки 23%. Ці показники підтверджують загальні тенденції, що традиційна лекція у вищій школі вже не має такої ваги. Вона повинна містити не тільки візуальний ряд, ємкість інформації, а й використовувати інтерактивні елементи для ефективності сприйняття інформації та участі в обговоренні або самостійної роботи (або разом з викладачем) щодо створення нового продукту.

Слід відзначити, що випускники спеціальності мають уявлення про сутність і значимість компетенцій, їх види, важливість використання у професійній діяльності. Для виявлення того, наскільки випускники обізнані і в них сформовані ці компетенції, було запропоновано наповнити конкретними компетенціями такі групи: інформаційно-управлінські, інформаційно-технологічні, інформаційно-аналітичні та спеціальні галузеві компетенції. Результати засвідчили, що студенти краще зорієнтовані з таких груп компетенцій, як інформаційно-технологічні (71%), інформаційно-управлінські (64%) та спеціальні галузеві компетенції (62%).

За ранжируванням переліком блоків компетенцій, запропонованих для моделі компетентності документознавців Г. Гордієнко [2], перелік виглядає:

1) комунікативний; 2) інформативний; 3) креативний; 4) використання сучасних автоматизованих технологій; 4) документування й організації роботи з діловими документами; 5) мовно-дискурсивний; 6) коригувальний.

На питання щодо визначення та значимості особистісно-професійних компетенцій 90% випускників обрали креативність, мобільність, ініціативність, творчість і активність.

Для викладачів кафедри, безумовно, важливою інформацією для підготовки майбутніх фахівців документознавців є питання: «Що очікує випускника спеціальності «Документознавство та інформаційна діяльність» після завершення закладу вищої освіти? Результати справили очікування: роботу за фахом обрали 43% опитаних, перекваліфікацію – 30%, реєстрацію в службах зайнятості – 36%.

Висновки і пропозиції. Результати проведеного дослідження дають змогу зробити такі узагальнення. Аналіз навчальних планів засвідчив постійну їх трансформацію, збільшення ваги дисциплін управлінського спрямування та комп'ютерної підготовки. Більшість респондентів виявили вподобання до обраної спеціальності, звернули увагу на дисципліни, які б сприяли формуванню компетенцій з теорії управління, державного управління, інформаційно-аналітичної діяльності. Серед основних вимог майбутні документознавці обирають вмін-

ня володіти критичним і творчим мисленням; оперативно вирішувати різні проблеми; вміти самостійно навчатися, бути готовим до змін, володіти інформаційними компетенціями, в межах яких комп'ютерними технологіями за фахом.

Перспективи розвитку галузі документознавства та інформаційної діяльності сьогодні визначаються оптимальним поєднанням комплексу фахових знань, умінь, навичок та високої професійної мобільності спеціалістів. Гарантією розвитку майбутньої сфери документно-інфор-

маційної діяльності повинно бути раціональне співвідношення можливостей отримання спеціальної освіти та підвищення кваліфікації фахівців. Результати опитування необхідно врахувати при формуванні змісту освітньої діяльності, вибору форм занять для викладання спеціальних дисциплін. Подальшої розробки вимагають питання удосконалення змісту освіти шляхом розробки і впровадження нових дисциплін, обумовлених вимогами суспільства та галузі до фахівців вищої школи.

Список літератури:

1. Бездрабко В.В. Документознавство в Україні: інституціоналізація та сучасний розвиток : монографія. Київ : Четверта хвиля, 2009. 720 с.
2. Гордієнко Г. Компетентісний підхід до навчання майбутніх документознавців. *Українська мова та література в школі*. 2010. № 4. С. 30–36.
3. Іванова Н. Формування проектної компетентності у майбутніх фахівців з інформаційної, бібліотечної й архівної справи. *Науковий вісник Мелітопольського держ. ун-ту*. 2018. № 1(18). С. 233–237.
4. Матвієнко О.В. Документознавча освіта: проблеми та перспективи розвитку практики та наукових досліджень. *Бібліотекознавство. Документознавство. Інформологія*. 2009. № 4. С. 17–21.
5. Про затвердження переліку галузей знань і спеціальностей, за якими здійснюється підготовка здобувачів вищої освіти : Постанова КМУ № 266 від 29 квітня 2015 року. *Офіційний Вісник України*. 2015. № 38. URL: <http://zakon2.rada.gov.ua/laws/show/266-2015-%D0%BF/page/> (дата звернення: листопад 2018).
6. Філіпова Л. Професійна компетентність фахівців з документальних комунікацій: освітній аспект. *Вісник Книжкової палати*. 2009. № 1. С. 25–28.
7. Харківська державна академія культури : сайт. URL: <http://www.ic.ac.kharkov.ua/index.html> (дата звернення: жовтень 2018).

References:

1. Bezdrabko V.V. (2009). Dokumentoznavstvo v Ukraini: instytutsionalizatsiia ta suchasnyi rozvytok [Documentation in Ukraine: institutionalization and modern development]. Kyiv : Chetverta khvylia. (in Ukrainian)
2. Hordiienko H. (2010). Kompetentisnyi pidkhid do navchannia maibutnikh dokumentoznavtsiv [A competent approach to the training of future document scientists]. *Ukrainska mova ta literatura v shkoli*, no. 4, pp. 30–36.
3. Ivanova N. (2018). Formuvannia proektnoi kompetentnosti u maibutnikh fakhivtsiv z informatsiinoi, bibliotечної у архівної справи [Formation of the design competence of future specialists in information, library and archives]. *Naukovyi visnyk Melitopolskoho derzh. un-tu*, no. 1(18), pp. 233–237.
4. Matviienko O.V. (2009). Dokumentoznavcha osvita: problemy ta perspektyvy rozvytku praktyky ta naukovykh doslidzhen [Doctoral education: problems and prospects for the development of practice and research]. *Bibliotekoznavstvo. Dokumentoznavstvo. Informolohiia*, no. 4, pp. 17–21.
5. Kabinet Ministriv Ukrainy (2015). Pro zatverdzhennia pereliku haluzei znan i spetsialnostei, za yakymy zdiisnietsia pidhotovka zdobuvachiv vyshchoi osvity: Postanova Kabinetu Ministriv Ukrainy vid no. 266 vid 29 kvitnia 2015 roku [On approval of the list of fields of knowledge and specialties under which higher education institutions are prepared: Resolution of the Cabinet of Ministers of Ukraine no. 266 from April 29, 2015]. *Ofitsiyni Visnyk Ukrainy*, no. 38. Available at: <http://zakon2.rada.gov.ua/laws/show/266-2015-%D0%BF/page/> (accessed 12 October 2018).
6. Filipova L. (2009). Profesiina kompetentnist fakhivtsiv z dokumentalnykh komunikatsii: osvithnii aspekt [Professional competence of specialists in documentary communications: educational aspect]. *Visnyk Knyzhkovoї palaty*, no. 1, pp. 25–28.
7. Kharkivska derzhavna akademiia kultury : sait. Available at: <http://www.ic.ac.kharkov.ua/index.html> (accessed 20 November 2018).

ФІЗИКО-МАТЕМАТИЧНІ НАУКИ

DOI: <https://doi.org/10.32839/2304-5809/2019-2-66-49>

УДК 519.11

Крутик А.В.

Сквирская государственная районная администрация

МАТЕМАТИЧЕСКОЕ ПРОГНОЗИРОВАНИЕ НА КОРОТКИЕ ПРОМЕЖУТКИ ВРЕМЕНИ С ИСПОЛЬЗОВАНИЕМ СКОЛЬЗЯЩЕГО МЕТОДА СГЛАЖИВАНИЯ ПЕРЕМЕННОЙ РАЗНОСТИ «АСИММЕТРИЧНОЙ ЧЕТЫРЕХТОЧЕЧНОЙ ФУНКЦИЕЙ»

Аннотация. В этой статье автор предлагает включить в нейронную сеть при прогнозировании следующего значения временного ряда методы математического прогнозирования путем скользящего сглаживания переменной разностью «асимметричной четырех – точечной функцией». Кроме того, в статье был предложен оригинальный и довольно простой метод коррекции параметров математического прогнозирования путем приведения параметров результата прогнозирования в соответствие с параметрами исходного временного ряда. На примере исследования выборки из числового ряда индексов Доу-Джонса автор показывает подробную реализацию предложенных методов прогнозирования и метод коррекции их характеристик. Конечно, основная идея представленной работы состоит в том, чтобы оптимизировать использование Земных ресурсов посредством их математического прогнозирования, что в конечном итоге, безусловно, приведет к улучшению качества нашей жизни.

Ключевые слова: математическое прогнозирование, переменные разности, нейронные сети, искусственный интеллект, индекс Доу-Джонса.

Krutik Aleksandr

Skvyra State District Administration

MATHEMATICAL PREDICTION FOR SHORT PERIODS OF TIME USING THE SLIDING METHOD OF SMOOTHING THE VARIABLE DIFFERENCE "ASYMMETRIC FOUR-POINT FUNCTION"

Summary. In this article, the author proposes to include in the neural network, when predicting the next value of the time series, mathematical prediction methods by sliding smoothing with a variable difference "asymmetric four-point function". In addition, the article proposed an original and fairly simple method for setting mathematical prediction parameters by adjusting the prediction result parameters in accordance with the parameters of the original time series. Using the example of studying a sample from a numerical series of Dow Jones indices, the author shows a detailed implementation of the proposed prediction methods and a method for adjusting their characteristics. Of course, the main idea of the presented work is to optimize the use of earth resources through their mathematical prediction, which ultimately will certainly lead to an improvement in the quality of our life. The author believes that many of the quantities characterizing certain phenomena (events) can not constantly increase or decrease. As practice shows, in nature, oscillatory changes in quantities are more characteristic; they are described by a sum of harmonics with modulated values of amplitudes and phases and with the presence of a random component that cannot be described by any known mathematical functions. In other words, in some time sections (mostly linear), the least squares method works well, in others – sliding smoothing (suppression of high-frequency bursts) works, and in the third, the simplest "closest neighbour (primitive method)" is best. Therefore, each new proposed effective method of mathematical prediction is a significant contribution to the study of mathematical prediction as a branch of mathematics in general. And, as shown by the analysis of the mathematical prediction methods proposed by the author, using the example of studying the predicted values of the Dow Jones index, the methods can be practically used along with other existing mathematical prediction methods in neural networks of artificial intelligence.

Keywords: mathematical prediction, variable differences, neural networks, artificial intelligence, Dow Jones index.

Постановка проблемы. Сегодня невозможно представить современную маркетинговую политику любой фирмы (тем более государства) без учета прогноза основных числовых экономических показателей от которых зависит увеличение их чистого дохода. Особое внимание, в последнее время, уделяется нейронным сетям искусственного интеллекта (и.и.), применяемым для математического прогнозирования. В основе этих сетей лежат известные методы математического прогнозирования. Тема исследований

в этом направлении есть достаточно новой и не вычерпанной всех возможных математических решений. Поэтому, считаю, что исследования в этой области есть особенно актуальными на данный час.

Анализ последних исследований. Еще в 1927 году В.А. Базаров-Руднев предложил 3 метода прогноза: экстраполяция, аналитическая модель, экспертиза¹ (Константинопольская, 2019). В настоящее время существует около 220 методов прогнозирования. Чаще всего на

практике используются не более 10, среди них: фактографические (экстраполяция, интерполяция, тренд-анализ), экспертные (в т.ч. опрос, анкетирование), публикационные (в т.ч. патентные), цитатные – индексные, сценарные, матричные, моделирование, аналогий, построение графов и другие методы.

Появляются новые методы прогнозирования, одним из таких наиболее перспективных методов, на мой взгляд, есть метод нейронных сетей. Предложенные в работе методы прогнозирования переменной разности «асимметричной четырехточкой» на короткие интервалы времени могут эффективно дополнить уже существующие методы использующиеся в таких сетях и.и.

Выделение нерешенных ранее частей общей проблемы. На мой взгляд, так как мы живем в ограниченном жизненном пространстве, многие величины, характеризующие те или иные явления (события) не могут постоянно увеличиваться или уменьшаться. Как показывает практика в природе больше присущи колебательные изменения величин описываемые суммой гармоник с модулированными значениями амплитуд и фаз и с наличием случайной составляющей, которую вообще невозможно описать никакими известными математическими функциями. Поэтому, считаю, что на сегодняшний момент времени не существует универсальных методов математического прогнозирования. Все методы зависят как от промежутка времени на который делается прогноз, от точности представления (модулирования) исследуемого промежутка числового ряда той или иной известной функцией так и от самого исследуемого ряда чисел, его двумерной корреляционной функцией (зависимость коэффициента линейной корреляции Пирсона от частоты дискретизации и от времени запаздывания). Иными словами на одних временных участках (в основном линейных) хорошо работает метод наименьших квадратов, на других – методы скользящего сглаживания (подавления высокочастотных всплесков) а на третьих лучшим является простейший метод «ближайшего соседа (примитивный метод)» $X_{pr_i} = X_{i-1}$. Поэтому, на мой взгляд, каждый новый предложенный эффективный метод математического прогнозирования есть существенным вкладом в изучение математического прогнозирования как раздела математики вообще.

Формирование целей статьи. Можно ли решить задачу математического прогнозирования с высокими качественными характеристиками на короткий промежуток времени новыми, еще не изученными математическими методами? На мой взгляд такие методы существуют и чем боль-

ше мы их будем исследовать и применять тем более качественнее будет конечный продукт исследования – математический прогноз значения события (явления).

Постановка задания. И так, задача представленной вашему вниманию работы – создать новые универсальные достаточно эффективные методы математического прогнозирования на короткий промежуток времени и метод коррекции их качественных характеристик.

Изложение основного материала. 1. Математическое прогнозирование на короткие временные интервалы методами скользящего сглаживания переменной разности «асимметричной четырех – точкой». Коррекция параметров математического прогнозирования методом приведения параметров результата прогнозирования среднего математического отклонения (СКО) σ , математического ожидания (МАТ.ОЖ) M , к соответствующим параметрам исходного временного ряда.

1.1. Анализ формул приближительного вычисления следующего члена числового ряда исходя из его переменных разностей (² Т. Андерсон, 1976).

1.1.1. Метод скользящего сглаживания переменной разности «асимметричной четырех – точкой», в основе которого лежит формула, образованная из промежуточной формулы приближительного вычисления исходного числового ряда исходя из его переменных разностей (³ А. Крутик, 2018).

Для расчета коэффициентов скользящей несимметричной «четыре – точки» представим уравнение вида:

$$X_{pr_i} = a * X_{i-1} + b * X_{i-2} + c * X_{i-3} + d * X_{i-4} \quad (1)$$

где X_{pr_i} – прогнозируемое значения X на время $t_i = i * dt$;

где i – индекс (порядковый номер) числа ряда, dt значение дискрета времени равной $dt = t_i - t_{i-1}$;

$X_{i-1}, X_{i-2}, X_{i-3}, X_{i-4}$ – значения числового ряда X на соответствующие моменты времени t_i ;

коэффициенты a, b, c, d – коэффициенты при $X(i)$, обеспечивающие максимальное значение коэффициента линейной корреляции Пирсона r между исследуемым числовым рядом и числовым рядом образованным прогнозными значениями исследуемого ряда.

В конечном итоге метод несимметричной четырех – точки сводится к вычислению указанных коэффициентов. И так приступим к рассмотрению предложенного метода. В своей работе в формуле (8) автором рассчитана промежуточная формула вычисления приближительного восстановления исходной функции исходя из ее переменных разностей для X_5 – 5-го элемента числового ряда и 4-й степени переменной разности. Рассмотрим более подробно эту формулу.

$$X_5 = 0.32(R_{4,1} - R_{5,1} + R_{5,2} - R_{4,2} + R_{5,2} - R_{2,3} + R_{3,3} - R_{4,3} + R_{5,3} + R_{1,4} - R_{2,4} + R_{3,4} - R_{4,4} + R_{5,4}) - 0.03X_1 + 0.194X_2 - 0.52X_3 + 0.839X_4 + 0.032X_5 + 0.839X_6 - 0.52X_7 + 0.194X_8 - 0.03X_9$$

Необходимо заметить, что представленная формула не имеет физического смысла как такового вообще потому, что ее решение сводится к решению типа $X_5 = X_5$. Но как инструмент для оптимального расчета указанных выше коэффициентов формула есть определяющей при рассмотрении этого метода прогнозирования. И так разделим условно формулу на 3 части:

1-я часть – $0.839X_4 - 0.52X_3 + 0.194X_2 - 0.03X_1$ – значения характеризующие «прошлое» исследуемого числового ряда

2-я часть – $-0.032X_5 + 0.839X_6 - 0.52X_7 + 0.194X_8 - 0.03X_9$ – значения характеризующие «будущее» исследуемого числового ряда;

3-я часть – $0,32(R_{4,1} - R_{5,1} + R_{5,2} - R_{4,2} + R_{5,2} - R_{2,3} + R_{3,3} - R_{4,3} + R_{5,3} + R_{1,4} - R_{2,4} + R_{3,4} - R_{4,4} + R_{5,4}) -$

– значения, характеризующие связь «прошлого с будущим» исследуемого ряда.

2-я и 3-я части исследуемой функции нам недоступны, поэтому предлагается провести исследование возможности применения для последующих расчетов 1-й части уравнения, припустив, что значения 2-й и 3-й части, при центрированном тренде (МАТ.ОЖ = 0) стремятся к «0».

И так, простую формулу сглаживания разностной «четырёх – точкой», представим через коэффициенты 1-й части рассмотренного уравнения:

$$X_{np_3} = 0.839X_4 - 0.52X_3 + 0.194X_2 - 0.03X_1$$

В общем виде уравнение будет иметь следующий вид:

$$X_i = 0.839X_{i-1} - 0.52X_{i-2} + 0.194X_{i-3} + 0.03X_{i-4} \quad (2)$$

И, как показывают практические исследования прогнозирование по данной формуле при представлении исследуемого ряда чисел основными применяемыми для описания исследуемого явления функциями дает неплохой результат, который характеризуется хорошими качественными характеристиками. Назовем его «**несимметричной разностной четырех – точкой**» № 1.

1.1.2. Метод скользящего сглаживания переменной разности «несимметричной четырех – точкой» (№ 2).

В основе этого метода лежит формула вычисления очередного члена числового ряда исходя из его переменных разностей, положенная в основу алгоритма вычисления первой механической программированной вычислительной аналитической машины Чарльза Беббиджа.

Еще в позапрошлом веке при вычислении очередного значения ряда заданного полиномом n-го порядка широко применялся метод переменных разностей, вернее одно из его замечательных свойств:

Рассмотрим на простом примере это свойство. Припустим $Y_i = i^3$. Распишем следующий ряд переменными разностями:

i :	0	1	2	3	4	5
Y_i :	0	1	8	27	64	125
R_1 :		1	7	19	37	
R_2 :			6	12	18	
R_3 :				6	6	
R_4 :					0	

$Y_5 = 64 + 37 + 18 + 6 + 0 = 125$ (см. выделенные серым цветом числа)

(нетрудно заметить, что каждая очередная переменная разность для числовых рядов также как и производная для функций понижает степень полинома на 1)

Выразим Y_5 через Y_i , получим: $Y_5 = 4Y_4 - 6Y_3 + 4Y_2 - Y_1$

В общем виде уравнение будет иметь следующий вид:

$$Y_i = 4Y_{i-1} - 6Y_{i-2} + 4Y_{i-3} - Y_{i-4} \quad (3)$$

Таким образом, полученное выражение в дальнейшем будем использовать для прогноза следующего члена числового ряда, назовем его также «**несимметричной разностной четырех – точкой**» № 2.

1.1.3. Исследование качества прогнозирования очередного члена числового ряда (для оценки качества выбрав коэффициент линейной корреляции r) различными методами прогнозирования.

Для исследования возьмем следующие методы:

№ 1 «ближайшего соседа»: $Y_i = Y_{i-1}$;

№ 2 простым методом скользящего сглаживания: $Y_i = (Y_{i-1} + Y_{i-2} + Y_{i-3} + Y_{i-4}) / 4$;

№ 3 Методом скользящего сглаживания переменной разности «несимметричной четырех-точкой» № 2 (разд. 1.1.2): $Y_i = 4Y_{i-1} - 6Y_{i-2} + 4Y_{i-3} - Y_{i-4}$

№ 4 методом скользящего сглаживания «несимметричной четырех – точкой» № 1 (разд. 1.1.1): $X_i = 0.839X_{i-1} - 0.52X_{i-2} + 0.194X_{i-3} + 0.03X_{i-4}$

Для представления исследуемого числового ряда выберем следующие основные модели изменения значений ряда представленные функциями:

- $Y_i = e^i$;
 - $Y_i = 1 / (i^2 + 0.001)$;
 - $Y_i = i - i^2 + i^3 - i^4$;
 - $Y_i = \log(i + 6)$;
 - $Y_i = \cos((6.28 / 12) * i)$;
 - $Y_i = 2^i$,
- где i – индекс (номер числа в ряде)

Необходимо заметить что проведенные исследования были без учета случайной составляющей ошибки. Тем не менее, все исследуемые методы математического прогнозирования на короткий промежуток времени показали очень хорошие результаты. Результаты «победителей» в этом, так сказать соревновании, отмечены в таблице красным цветом. У многих может возникнуть закономерный вопрос – почему в качестве единого показателя качества прогнозирования выбран коэффициент линейной корреляции Пирсона? Ответ на этот вопрос постараюсь ар-

Таблица 1

Значения r – коэффициента линейной корреляции Пирсона между числовым рядом заданным одной из исследуемых функций и числовым рядом из прогнозируемых значений различными методами

Исследуемая функция	Коэф. корел. r между исслед. функцией и методом мат. прогн. № 1	Коэф. корел. r между исслед. функцией и методом мат. прогн. № 2	Коэф. корел. r между исслед. функцией и методом мат. прогн. № 3	Коэф. корел. r между исслед. функцией и методом мат. прогн. № 4
$Y_i = e^i$	1	1	1	1
$Y_i = 1 / (i^2 + 0.001)$	0,998	0,97	-0,517	0,9998
$Y_i = i - i^2 + i^3 - i^4$	0,999	0,998	1	0,9998
$Y_i = \log(i + 6)$	0,9999	0,9998	1	1
$Y_i = \cos((6.28 / 12) * i)$	0,74	-0,36	0,89	0,99
$Y_i = 2^i$	1	1	1	1

гументировано дать в следующих разделах данной работы.

1.2. Коррекция основных параметров математического прогнозирования методом приведения параметров результата прогнозирования (СКО, МАТ.ОЖ) к соответствующим параметрам исходного временного ряда.

Как уже отмечалось выше, метод достаточно прост и эффективен. И так приступим к рассмотрению указанного метода.

Имеются два числовых ряда;

1. $X(i)$ – исследуемый числовой ряд, характеризующийся значениями среднеквадратического отклонения СКО(X) и математическим ожиданием МАТ.ОЖ(X).

2. $Y(i)$ – числовой ряд образованный из прогнозных значений, полученных в результате математического прогнозирования одним из известных методов, который также характеризуется значениями СКО(Y) (σ) и МАТ.ОЖ(Y) (M), а также значением коэффициента линейной корреляции Пирсона r_{xy} между исследуемым и прогнозированным рядами.

– Далее пронормируем числовой ряд Y , в результате получим:

$$Y_{nor} = (Y_i - M(Y)) / \sigma(Y) \quad (4)$$

(Как известно, СКО (нормированного числового ряда равно 1, МАТ.ОЖ этого ряда равно 0)

– далее СКО этого нормированного ряда приведем к значению СКО исследуемого ряда путем умножения членов этого ряда на СКО(X). МАТ.ОЖ этого ряда приведем к МАТ.ОЖ исследуемого ряда путем смещения его значений (сумы) на величину МАТ.ОЖ(X). Запишем сказанное в виде формулы:

$$Y_{pr} = ((Y_i - M(Y)) / \sigma(Y)) * \sigma(X) + M(X) \quad (5)$$

Проделав указанные преобразования с прогнозными значениями числового ряда $Y(i)$ мы получим СКО и МАТ.ОЖ равные соответствующим СКО и МАТ.ОЖ исследуемого ряда и как показывают исследования ошибка (разность значений между исследуемыми и прогнозированными значениями) в этом случае оптимизируется и зависит только от коэффициента линейной корреляции. При $r = 1$ ошибка равна 0.

1.3. Пример исследования выборки числового ряда индексов Доу-Джонса некоторыми методами математического прогнозирования. Коррекция параметров математического прогнозирования

методом приведения параметров результата прогнозирования (СКО, МАТ.ОЖ) к соответствующим параметрам исходного временного ряда.

Для проведения исследования возьмем временной промежуток наблюдения за изменением индекса Доу-Джонса (⁴ Минфин. Индекс Доу-Джонса, 2019) за период времени близкому к реальному и такому в котором произошел бы скачек индекса (его увеличение или понижение). Исходя из этих условий, выберем промежуток времени от 06.11.2018 г. и примерно до 26.01.2019 г. Как раз этот промежуток времени характеризуется незначительным временным понижением индекса 25 – 26.01.2018 г. от 25000 до 22000. Исследуемый период насчитывает 81 сутки, представив его с дискретностью равной 3 суткам (исходя из известного критерия – не менее 3-х измерений на период максимальной частоты оптимального спектра) получим следующий числовой ряд исследуемого индекса (см. рис. 1). Для упрощения расчетов (исключения дополнительных «0») значение индекса представим в сотнях (для получения реального значения необходимо указанные значения умножить на 100).

С периодом около 105 суток (35 отметок на графике) в этом промежутке происходили значительные понижения индекса и с периодом около 30 и 12 суток (соответственно 10 и 4 отметки на графике) происходили менее значительные его колебания. Таким образом, исследуемый числовой ряд попытаемся представить следующей математической моделью, что описывается суммой 3-х гармоник (значения углов гармоник представлено радианами):

$$Y_i = 30 \cos((6.28 / 35) * i - 0.1) + 12 \sin((6.28 / 10) * i + 0.5) - 0.5 \sin((6.28 / 4) * i - 0.5) \quad (6)$$

Амплитуды, частоты и фазы гармоник формулы 6 подобраны исходя из критерия максимума коэффициента корреляции Пирсона r между исследуемым рядом и рядом заданным моделирующей функцией.

Далее проведем исследования значений коэффициента корреляции r между исследуемым рядом и рядом составленным из прогнозных значений рассчитанными по формулам представленным в предыдущих разделах этой работы и его влияние на основные показатели качества прогноза, такие как СКО ошибки и МАТ.ОЖ ошибки. Также проведем исследования этих значений при применении рассмотренного метода коррекции.



Рис. 1. Числовой ряд исследуемого индекса Доу-Джонса



Рис. 2. Нормированные значения исследуемого ряда индексов Доу-Джонса

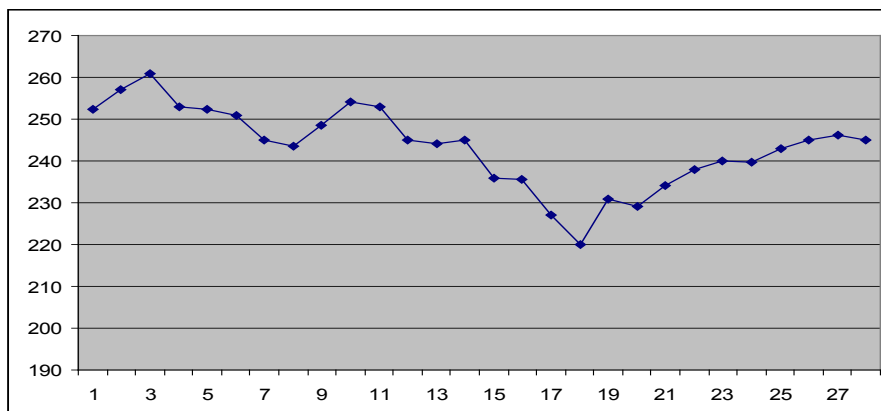

Рис. 3. Значения модулированного нормированного ряда функцией $Y(i)$ (6)

Таблица 2

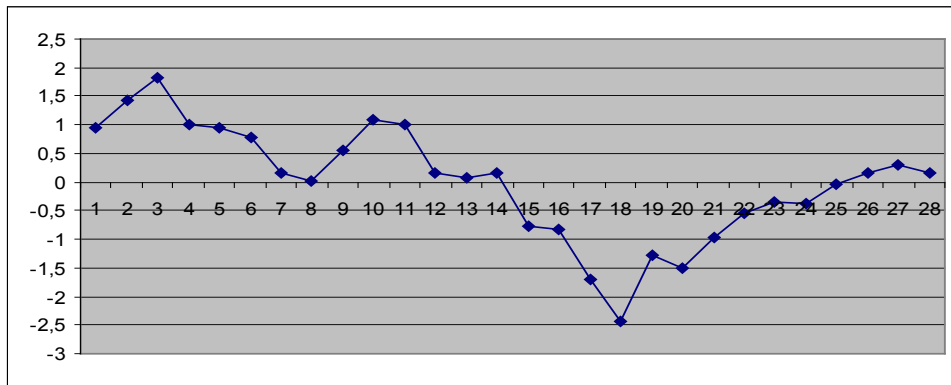
Результаты исследования очередного члена ряда индексов Доу-Джонса различными методами прогнозирования.

Метод прогнозирования	Коэффициент корреляции, r	Без коррекции СКО и МАТОЖ		С коррекцией СКО и МАТОЖ	
		СКО ошибки 1	МАТОЖ ошибки 1	СКО ошибки 2	МАТОЖ ошибки 2
$Y_i = Y_{i-1};$	0.84	4,9	-0,33	5,22	-2,6
$Y_i = (Y_{i-1} + Y_{i-2} + Y_{i-3} + Y_{i-4}) / 4;$	0.67	7,1	-1,1	7,6	-2,7
$Y_i = 4Y_{i-1} - 6Y_{i-2} + 4Y_{i-3} - Y_{i-4}$	0.36	22,3	0,38	10,2	-1,7
$X_i = 0.839X_{i-1} - 0.52X_{i-2} + 0.194X_{i-3} + 0.03X_{i-4}$	0.79	5,6	124	5,91	-2,3
$Y_i = 30 \cos((6.28 / 35) * i - 0.1) + 12 \sin((6.28 / 10) * i + 0.5) - 0.5 \sin((6.28 / 4) * i - 0.5)$	0.78	14,8	250	6,05	-2,9

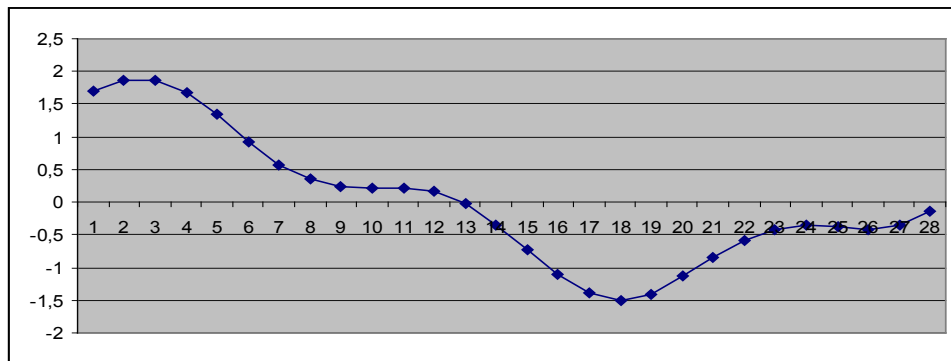
Итак, проведем анализ полученных результатов исследования (табл. 2). Из проведенного исследования видно, что при увеличении коэффициента линейной корреляции r СКО ошибки уменьшается. МАТОЖ ошибки тоже значительно уменьшается, но требует осуществления коррекции предложенным методом. Прогнозирование кроме методов «скользящего сглаживания» и «ближайшего соседа» так они изначально имеют приблизительно одинаковые значения СКО и МАТОЖ с исследуемым рядом, требуют коррекции СКО и МАТОЖ предложенным методом.

Выводы. Исследуемые методы математического прогнозирования на «короткие дистанции» значений индекса Доу-Джонса за предложенный временной период дали средние результаты качества прогнозирования. Поэтому, в данном случае, практичнее использовать метод «ближайшего соседа» как более стабильный не требующий подстроек метод.

Не исключено, что при изменении индекса с течением времени рассмотренные методы могут улучшить свои качественные показатели (в первую очередь значения коэффициента, r) и стать

основными методами для его прогноза. Поэтому при прогнозе индекса целесообразно вести постоянный анализ качества прогнозирования по всем известным методам и выбирать лучший на конкретном участке времени по значению коэффициента линейной корреляции Пирсона r , создав, таким образом, простейшую нейронную сеть искусственного интеллекта.

В предложенной работе детально изложены предложенные автором два метода скользящего сглаживания переменной разностью «асимметричными четырех точечными функциями» математического прогнозирования на короткие временные интервалы. Также в работе предло-

жено проводить коррекцию параметров математического прогнозирования методом приведения СКО и МАТОЖ членов ряда прогнозных значений к соответствующим параметрам исходного временного ряда. И как показал проведенный в работе их анализ, на примере исследования прогнозируемых значений индекса Доу-Джонса, методы могут быть практически использованы наряду с другими уже существующими методами математического прогнозирования в нейронных сетях искусственного интеллекта. Конечной целью рассмотренных методов, безусловно, есть стремление оптимизации расходования существующих ресурсов планеты.

Список литературы:

1. Константиновская Л.В. Методы и приемы прогнозирования. URL: <https://www.astronom2000.info/прогнозирование/mip/scin> (дата обращения: 22.02.2019).
2. Андерсон Т. Статистический анализ временных рядов. Перевод с английского И.Г. Журбенко и В.П. Носко. Москва, 1976. С. 76–94.
3. Крутик А. Статистическое распознавание числовой последовательности методом анализа знаковых признаков переменных разностей в поле анализа системами с искусственным интеллектом. *Молодий вчений*. 2018. № 9(61). С. 195–201.
4. Индекс Доу-Джонса (Dow Jones). Индексы. Минфин. URL: <https://index.minfin.com.ua/markets/stock/dji/scin> (дата обращения: 11.02.2019).

References:

1. Konstantinovskaya L.V. Metody i priemy prognozirovaniya. URL: <https://www.astronom2000.info/прогнозирование/mip/scin> (22.02.2019).
2. Anderson T. (1976). Statisticheskiy analiz vremennykh ryadov. Perevod s angliyskogo I.G. Zhurbenko i V.P. Nosko. Moskva. S. 76–94.
3. Krutik A. (2018). Statisticheskoe raspoznavanie chislovooy posledovatel'nosti metodom analiza znakovykh priznakov peremennykh raznostey v pole analiza sistemami s iskusstvennym intellektom. *Molodiy vcheniy*. № 9(61). S. 195–201.
4. Indeks Dou-Dzhonsa (Dow Jones). Indeksy. Minfin. URL: <https://index.minfin.com.ua/markets/stock/dji/scin> (11.02.2019).

ТЕХНІЧНІ НАУКИ

DOI: <https://doi.org/10.32839/2304-5809/2019-2-66-50>

УДК 336.72

Гого В.Б., Михайлов О.І.

Індустріальний інститут Донецького національного технічного університету

ОБГРУНТУВАННЯ НАПРЯМУ ПІДВИЩЕННЯ ЕФЕКТИВНОСТІ СИСТЕМ ШАХТНИХ ПІДЙОМНИХ УСТАНОВОК

Анотація. Досліджено питання визначення напрямку підвищення ефективності роботи систем шахтних підйомних установок (ШПУ) на основі модернізації засобів та алгоритмів управління. Викладено сутність алгоритмізації дій ШПУ у разі виникнення аварій у виробках вугільної шахти. Обґрунтовано визначальні характеристики для підвищення ефективності ШПУ із застосуванням варіацій частотних характеристик силових електродвигунів. Також досліджено питання визначення та обґрунтування напрямку підвищення ефективності системи управління ШПУ із застосуванням варіацій частотних характеристик силових електродвигунів. Обґрунтовано найбільш перспективні для ШПУ системи управління на основі регулювання кутової швидкості зміною частоти напруги, що живить, а також головні переваги обраної нами системи у порівнянні з іншими системами.

Ключові слова: шахтна підйомна установка, електричний двигун, система управління, частотні характеристики, кутова швидкість.

Gogo Volodymyr, Mihaylov Oleksii

Industrial Institute of Donetsk National Technical University

JUSTIFICATION OF THE DIRECTION OF IMPROVING THE EFFICIENCY OF SYSTEMS OF MINE HOUSING PLANTS

Summary. The question of determining the direction of increase in the efficiency of the operation of the systems of mine hoisting installations based on the modernization of tools and control algorithms is investigated. The essence of algorithmization of silos based on thyristor converters is described. Reasonably defining characteristics to improve the efficiency of silos with the use of variations in the frequency characteristics of power motors. Also, the problem of definition and substantiation of the direction of increasing the efficiency of the control system of mine lifting installations with the use of variations of the frequency characteristics of power electric motors is researched. The most promising for mine lifting installations control system based on angular speed regulation by changing the frequency of supply voltage and the main advantages of the system chosen by us in comparison with other systems is substantiated. Was highlighted that the main part of the identified problem is the inappropriate use of electric energy by the main lifting systems of the mine and the use of outdated control means, mainly based on the "generator – engine" system (G – E) and that old management system has some disadvantages, namely: low energy efficiency; low $\cos\varphi$; the inertia of the regulatory process, etc., as well as certain incidents in operation. Substantiated why the thyristor converter is the main type of converters used in the conditions of the operation of the ESS in the coal industry, in a controlled electric drive of a direct current. Also substantiated why precisely the synchronous electric motors (SEM) in the system of the "frequency converter – synchronous electric motor" (FC – SEM) have higher energy indices than asynchronous electric motors (AED) and why they are used in unregulated electric and high-power electric motors with a long operating mode. It is substantiated how significant electric energy consumption by modern coal mines of Ukraine falls on the most important mine lifting installations. The actual directions for improving their efficiency are determined by improving the systems of control of mine lifting installations.

Keywords: mine lifting installation, electric motor, control system, frequency characteristics, angular velocity.

Постановка проблеми. Значні витрати електричної енергії сучасними вугільними шахтами України припадають на головні шахтні підйомні установки, а тому визначення напрямків для підвищення їх ефективності шляхом удосконалення систем управління ШПУ на основі застосування функціональних груп «тиристорний перетворювач – електричний двигун» (ТП-ЕД) та «перетворювач частоти електричного струму – синхронний електричний двигун» (ПЧ-СЕД) є актуальним як у науковому, так і в техніко-економічному аспектах.

Аналіз останніх досліджень і публікацій. Відомо, що основним недоліком сучасних систем управління ШПУ є загальна низька енергетична ефективність, особливо у показнику кінцевого зна-

чення коефіцієнту корисної дії всієї системи, на що вказує низка наукових праць, зокрема, результати досліджень, викладених у роботах [1–6, с. 10].

На жаль, у відомій інформації недостатньо викладено матеріалів стосовно підвищення ефективності роботи систем шахтних підйомних установок та напрямків модернізації алгоритмів управління.

Виділення не вирішених раніше частин загальної проблеми. За нашим переконанням, основною частиною означеної проблеми є нерациональне використання електричної енергії системами головного підйому шахти та застосування застарілих засобів управління, головним чином, на основі системи «генератор – двигун» (Г-Д). Стара система управління має наявні

недоліки, а саме: низький енергетичний ККД; низький показник «cosφ»; інерційність процесу регулювання тощо, а також певна аварійність у функціонуванні.

Мета статті полягає у визначенні та обґрунтуванні напряму підвищення ефективності системи управління ШПУ із застосуванням варіацій частотних характеристик силових електродвигунів.

Виклад основного матеріалу. Діюча система ТП-ЕД для ШПУ має у складі тиристорний перетворювач (ТП) та електричний двигун (ЕД), наприклад потужністю до 4 тис. кВт з робочою напругою до 6 кВ. Як варіант існує схема електричного однофазного кола «система ТП-Д», що наведена на рис. 1 [2].



Рис. 1. Схема електричного однофазного кола «Система ТП-Д»:

T – трансформатор напруги; VS1, VS2 – тиристири; L – дросель, що згладжує; ОЗМ – обмотка збудження мотора (двигуна); М – мотор (двигун); СИФУ – система імпульсно-фазового управління; U_α – напруга, що залежить від кута затримки відкриття тиристорів α, β ; U_y – напруга, що подається на СИФУ; I – сила електричного струму, що подається на двигун, А

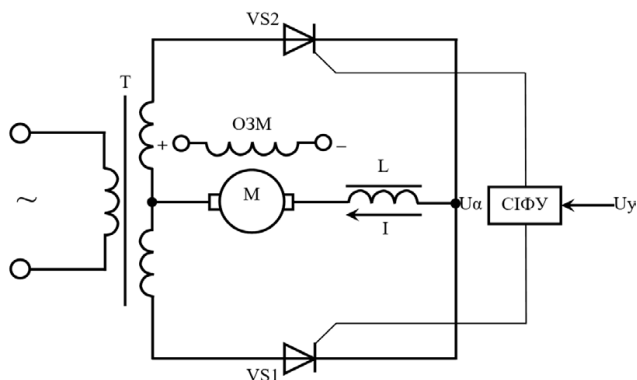

Рис. 2. Графічна інтерпретація електромеханічної характеристики залежності кутової швидкості холостого ходу двигуна ω від сили електричного струму якоря двигуна (I) в системі ТП-Д:

ω – кутова швидкість холостого ходу двигуна, об/хв; I – сила електричного струму якоря двигуна, А; 1, 7 – кутова швидкість холостого ходу двигуна номінальна; 2, 6 – кутова швидкість холостого ходу двигуна при збільшенні магнітного потоку і жорсткості механічних характеристик двигуна в 1,5 рази; 3, 5 – кутова швидкість холостого ходу двигуна при збільшенні магнітного потоку і жорсткості механічних характеристик двигуна в 2 рази; 4 – кутова швидкість холостого ходу двигуна, коли напруга дорівнює нулю

Результати аналізу якісних залежностей сили змінного електричного струму (I) та циклічної частоти (ω) для системи ТП-Д у характеристиці потужності електричного двигуна приведена на рис. 2.

Враховуючи наведене на рис. 2, визначаємо, що у функціональній групі ТП-Д для двигуна сталого струму тієї ж потужності з незалежним збудженням має рацію створити тиристорний перетворювач струму.

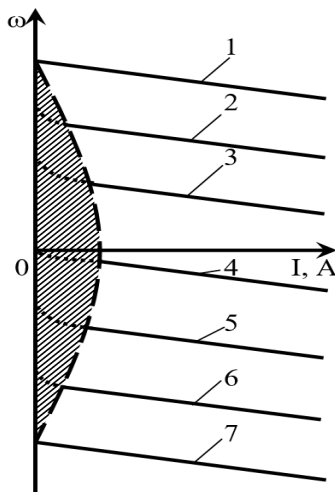
Отже, функціональна схема кола для трифазного електричного струму у групі «система ТП-Д» має бути такою, що наведено на рис. 3 [3].



Рис. 3. Схема електричного трифазного кола «Система ТП-Д»:

Tr – трансформатор напруги; ТП – тиристорний перетворювач; Др – дросель, що згладжує; ОЗД – обмотка збудження електричного двигуна; М – двигун; U_α – напруга, що залежить від кута затримки відкриття тиристорів α, β ; i – сила електричного струму, що подається на двигун, А.

Відомо, що середнє значення випрямленої напруги для тиристорного перетворювача аналітично визначається за формулою:

$$U_d = \sqrt{2} \cdot U_2 \cdot \sin \frac{m}{\pi} \cdot \sin \frac{\pi}{m} \cdot \cos \alpha = U_{d0} \cos \alpha,$$

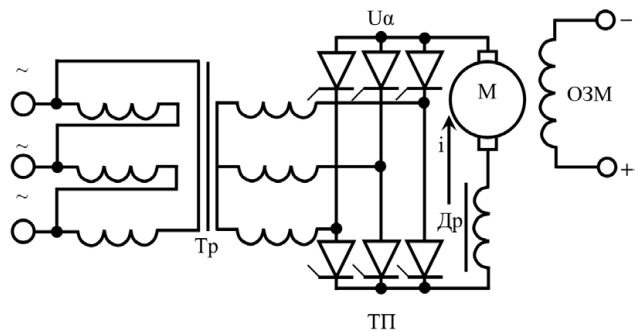
де U_2 – діюче значення фазної напруги вторинної обмотки живильного трансформатора; m – число пульсацій випрямленої напруги; α – кут затримки відкриття тиристорів; U_{d0} – максимальне значення середньої випрямленої напруги при $\alpha = 0$.

Отже, використовуючи рівняння динаміки ТП, рівняння рівноваги ЕРС у якірному колі, рівняння механічної характеристики двигуна у системі ТП-Д, а також рівняння руху електроприводу при жорстких механічних зв'язках, обґрунтовуємо структурну блок-схему системи ТП-Д, компоновка якої буде мати вигляд, що наведений на рис. 4.

В цій блок-схемі позначено:

$K_n = \frac{E_d}{U_y} = const$ – коефіцієнт посилення ТП по напрузі, що характеризується відношенням ЕРС ТП E_d до напруги керування U_y ;

$T_n = \frac{L_{dp}}{R_{dp}}$ – електромеханічна постійна часу ТП,

що враховує дискретність, запізнювання і наявність фільтрів в СИФУ – характеризується відношенням індуктивності дроселя, що згладжує L_{dp} до його активного опору R_{dp} ;

$p = -\frac{1}{T_n}$ – корінь характеристичного рівняння;

e_d – діюче значення ЕРС ТП;

e – амплітудне значення ЕРС ТП;



Рис. 4. Блок-схема електричного кола «Система ТП-Д»

$R_я$ – електричний опір якорного кола двигуна;
 $i_я$ – струм якорного кола двигуна;
 i_c – струм кола статора двигуна;
 $Kφ$ – коефіцієнт, що характеризує кут зміщення фази напруги $φ$;
 $T_м$ – механічна постійна часу ТП;
 $ω$ – швидкість холостого ходу двигуна.
 При поданні рівняння

$$K_n \cdot U_y = e_d (1 + T_n \cdot p)$$

у вигляді

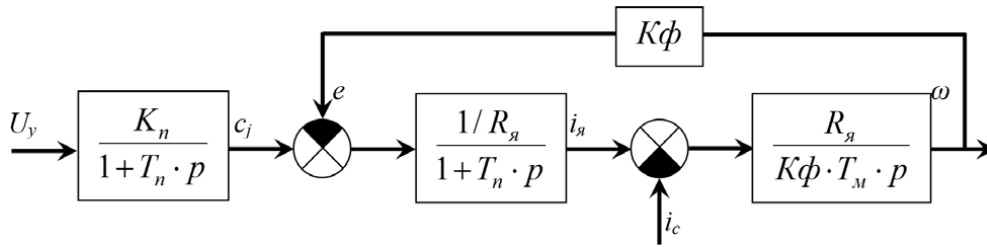
$$K_n^1 \cdot U_y = e_d (1 + T_n \cdot p) \cdot \omega_0,$$

де $K_n = \frac{E_d}{U_y} = const$; $K_n^1 = K_n \cdot \omega_0$ – коефіцієнти посилення ТП по напрузі, що характеризується відношенням ЕРС ТП E_d до напруги керування U_y ; e_d – діюче значення ЕРС ТП; $T_n = \frac{L_{op}}{R_{op}}$ – мала постійна часу ТП, що враховує дискретність, запізнювання і наявність фільтрів у СІФУ – характеризується відношенням індуктивності дроселя, що згладжує L_{op} до активного опору R_{op} ;

$p = -\frac{1}{T_n}$ – корінь характеристичного рівняння;

ω_0 – швидкість ідеального холостого ходу двигуна, то структурна блок-схема прийме вигляд, що на рис. 5.

У блок-схемі 5 позначено:

ω_2 – швидкість холостого ходу двигуна при збільшенні магнітного потоку і жорсткості механічних характеристик двигуна в 1,5 рази;

β – кут між віссю вала двигуна і обмоткою статора двигуна;

M – обертовий момент двигуна;

M_c – момент обертання магнітного поля статора двигуна.

Важливо зазначити, що, як відомо, тиристорний перетворювач являє собою напівпровідниковий статичний перетворювач і є основним типом перетворювачів, що використовується в умовах дії ШПУ у вугільній промисловості, у регульованому електроприводі постійного струму.

Тиристорний перетворювач має узгоджувальний трансформатор (Т), який має дві вторинні обмотки, два тиристири VS1 і VS2, згладжувач реактор L і систему імпульсно-фазового управ-

ління тиристорами (СІФУ). Тиристорний перетворювач забезпечує регулювання напруги на двигуні М потужністю до 4 тис. кВт з напругою до 6 кВ за рахунок зміни середнього значення ЕРС перетворювача E_w . Це досягається регулюванням за допомогою системи СІФУ по сигналу U_y кута α управління тиристорами. Кут α також є кутом затримки відкриття тиристорів VS1 і VS2 щодо моменту, коли напруга на їх анодах стає позитивною.

Коли кут α мінімальний, тобто тиристири VS1 і VS2 здійснюють двонапівперіодне випрямлення, до якоря двигуна М прикладається повна напруга. Якщо за допомогою СІФУ кут α збільшувати, то ЕРС тиристорного перетворювача зменшуватиметься і обороти двигуна М знизяться.

Зважаючи на пульсуючий характер ЕРС перетворювача струм в колі якоря також є пульсуючим. Такий характер струму надає шкідливий вплив на роботу двигуна М, приводячи до погіршення умов роботи його колектора, додаткових втрат енергії і нагріву. Для зменшення пульсацій струму в коло якоря зазвичай включається згладжувач реактор, індуктивність L якого вибирається залежно від допустимого рівня пульсацій струму.

Зазначимо, що головні переваги системи ТП-Д у порівнянні з іншими системами такі: висока енергетична ефективність, визначувана високим ККД трансформаторів (0,93÷0,98) електроприводу; плавність регулювання; значний діапазон регулювання швидкості; жорсткість отримуваних штучних характеристик; стабільна дія тиристорного керування потужними електродвигунами потужністю до 4 тис. кВт і напругою до 6 кВ на клітьових та скіпових підйомних установках тощо.

Руховому режиму відповідає область в 1 і 3 квадратах, режиму динамічного гальмування відповідає характеристика, що проходить через початок координат при $\alpha = \frac{\pi}{2}$. Режиму противключення відповідає область, укладена між віссю моментів і характеристикою динамічного гальмування. Режиму рекуперації відповідає область між віссю ординат у 2 і 4 квадратах і характеристикою динамічного гальмування, що підтверджено у роботі [4].



Рис. 5. Блок-схема електричного кола «Система ТП-Д»



Рис. 6. Схема електричного кола «Система ПЧ-СЕД»:

ВВ – високовольний вимикач КРУ; РТ – реактор, що сам обмежує струм; КВ1+КВ3 – контактори високовольтні; ЩСП – щит силовий перетворювальний із системою управління і регулювання; ДС – дросель, що згладжує; ШЗП – шафа захисту від перенапруг; ШВК – шафа високовольтних контакторів; ТВ – тиристорний збудник; Тр – трансформатор живлення збудника; СД – синхронний двигун; ИМ – механізм виконання (вентилятор, насос тощо)

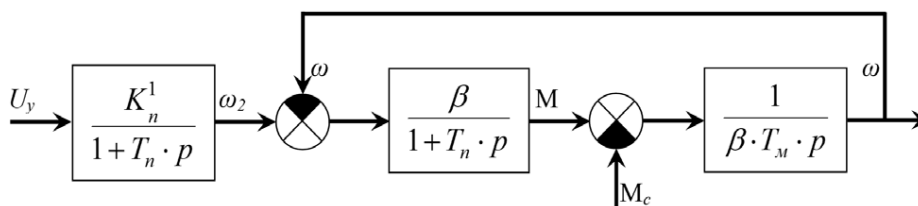
За нашим дослідженнями, найбільш перспективним для ШПУ є застосування системи ПЧ-СЕД на основі регулювання швидкості зміною частоти напруги, що живить. Цей спосіб зв'язку та розробка напівпровідникових перетворювачів частот на базі тиристорів має найбільшу перспективу широкого застосування.

Для реалізації цього способу має сенс застосовувати статичні перетворювачі частоти (ПЧ), що розділяються на дві групи: 1) ПЧ без зведеного постійного струму з безпосереднім зв'язком живильної мережі та навантаження (безпосередній ПЧ); 2) ПЧ з проміжним зірковим сталім електричним струмом (двома ланками ПЧ).

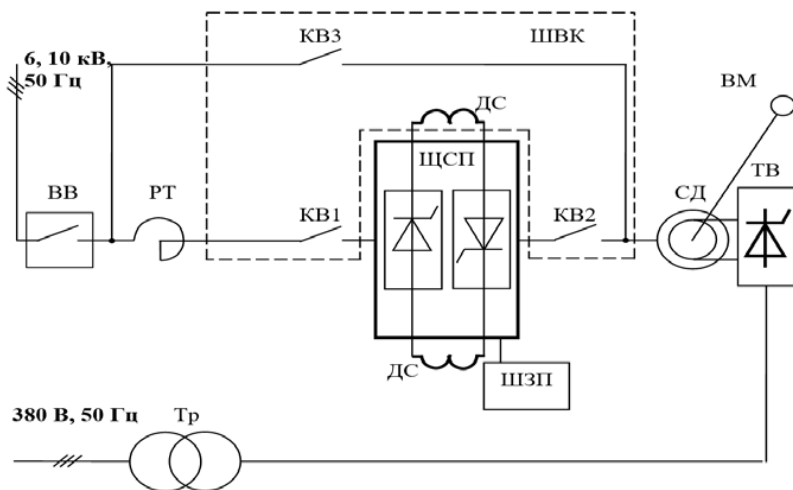
Важливо зазначити, що синхронні електричні двигуни (СЕД) у складі системи ПЧ-СЕД мають більш високі енергетичні показники, ніж асинхронні, і застосовуються у регульованих електроприводах великої і середньої потужності з тривалим режимом роботи. До того ж СЕД здійснює компенсацію реактивної потужності інших електроспоживачів, так званого синхронного компенсатора, та є джерелом енергоємності реактивної потужності, що дозволяє отримати економію енергії. Характерною особливістю СЕД є постійне скорочення враження ротора у синхронному режимі поза залежністю від навантаження, що, зокрема, доводять результати роботи [5].

Як можлива функціональна схема електричного кола системи ПЧ-СЕД наведена на рис. 6.

Важливо звернути увагу на те, що високовольтні тиристорні перетворювачі частоти серії СМП-М-Р призначені для регулювання частоти обертання механізмів з приводними синхронними двигунами напругою 6 і 10 кВ і потужністю від 1 до 10 МВт. Використання ШВК з контакторами КВ1+КВ3 дозволяє включити систему ПЧ-СД у розтин (між наявною високовольтним осередком КРУ і синхронним двигуном). При цьому не потрібно додаткового осередку КРУ для живлення ПЧ-СД, тому що контактори КВ1 і КВ2 вклю-

чаються на вході і виході перетворювача, а третій КВ3 є шунтувальним і включається при переводі двигуна на живлення від мережі [6].

За нашими дослідженнями, головні переваги системи ПЧ-СЕД у порівнянні з іншими системами двигуна постійного струму, з точки зору регульованих характеристик, з достоїнствами синхронного двигуна, тобто: простота побудови та управління; практично лінійні механічна і регульовальна характеристики двигуна; просте регулювання частоти обертання двигуна; великий пусковий момент, особливо з послідовним збудженням; більша компактність у порівнянні з іншими двигунами; можливість використання як у руховому, так і в генераторному режимах; можливість досягнення оптимального режиму при наявності реактивної енергії тощо. До того ж, синхронний двигун може

діяти без споживання реактивної енергії і не видає її в мережу (коефіцієнт потужності $\cos\phi$ дорівнює одиниці).

Практичне значення отриманих результатів полягає у тому, що аналітично обґрунтовано напрям прийняття важливих рішень щодо побудови систем управління потужними енергетичними та механічними установками на основі застосування тиристорних перетворювачів частоти електричного струму для підвищення енергетичної ефективності роботи, як наприклад, комплексами ШПУ у вугільній промисловості України.

Очікуваний ефект від отриманих результатів досягається шляхом застосування систем управління потужними комплексами з тиристорними перетворювачами частоти електричного струму, що дозволяють економити витрати електричної енергії в межах 10-15% від традиційних систем.

Узагальнення результатів дослідження

1. Умовою для підвищення ефективності роботи комплексних ШПУ вугільної промисловості України є напрям повної модернізації енергетичних систем управління із застосуванням ТП-СД та ПЧ-СД.

2. Ефективність систем управління енергетичними комплексами на основі тиристорних перетворювачів частоти зростає з підвищенням надійності і безперебійності роботи окремих елементів ШПУ, незважаючи на термін їх експлуатації, а також у загальному підвищенні безпеки роботи систем.

Висновки і пропозиції. Таким чином, нові системи управління комплексними ШПУ на основі тиристорних перетворювачів мають бути базою для енергетичної модернізації вугільної промисловості та інших енергоємних галузей в Україні. Тому для подальшого прогресу цього напрямку планується продовжити дослідження, особливо стосовно раціональної компоновки та оптимізації систем ТП-ЕД та ПЧ-ЕД.

Список літератури:

1. Донець О.В. Система «генератор – двигун» (Г-Д). *Теорія електропривода*. 2011. № 3. С. 32. URL: [http://4exam.info/book_152_glava_32_3.11._Sistema_«generator_-_dvigun»_\(G-D\).html](http://4exam.info/book_152_glava_32_3.11._Sistema_«generator_-_dvigun»_(G-D).html) (дата звернення: 05.02.2019).
2. Донець О.В. Система «тиристорний перетворювач-двигун». *Теорія електропривода*. 2011. № 3. С. 33. URL: http://4exam.info/book_152_glava_33_3.12._Sistema_«tiristornijj_peretvorjuvach_-_dvigun»_html (дата звернення: 08.02.2019).
3. Донець О.В. Система тиристорний перетворювач – двигун (ТП – Д). *Теорія електропривода*. 2011. № 3. С. 19. URL: https://studopedia.ru/4_77327_sistema-tiristorniy-preobrazovatel-dvigatel-tp-d.html (дата звернення: 11.02.2019).
4. Борисов Ю.М., Липатов Д.Н., Зорин Ю.Н. Электротехника : монография / под ред. Л.Е. Алекина. Москва : Печатный двор, 1984. 553 с.
5. Иванов В.В. Электроприводы з двигунами змінного струму. *Електричний привід*. 2009. № 1. С. 8. URL: <https://studfiles.net/preview/2828707/page:8/> (дата звернення: 14.02.2019).
6. Иванов В.В. Перетворювач частоти синхронний високовольтний типу СМП-М-Р. *Електричний привід*. 2011. № 1. С. 1. URL: <http://www.technoros.spb.ru/vvpc-pcsv.html> (дата звернення: 17.02.2019).

References:

1. Donets O.V. (2011). Systema «henerator – dvyhun» (H-D) [System "generator – engine" (G – E)]. *Teoriya elektropryvoda*, vol. 3, no. 1, p. 32. Available at: [http://4exam.info/book_152_glava_32_3.11._Sistema_«generator_-_dvigun»_\(G-D\).html](http://4exam.info/book_152_glava_32_3.11._Sistema_«generator_-_dvigun»_(G-D).html) (accessed 05 February 2019).
2. Donets O.V. (2011). Systema «tyrystornyy peretvoryuvach – dvyhun» ["Thyristor Transducer – Engine" System]. *Teoriya elektropryvoda*, vol. 3, no. 1, p. 33. Available at: http://4exam.info/book_152_glava_33_3.12._Sistema_«tiristornijj_peretvorjuvach_-_dvigun»_html (accessed 08 February 2019).
3. Donets O.V. (2011). Systema tyrystornyy peretvoryuvach – dvyhun (TP – D) [System thyristor converter – engine (TC – E)]. *Teoriya elektropryvoda*, vol. 3, no. 2, p. 19. Available at: https://studopedia.ru/4_77327_sistema-tiristorniy-preobrazovatel-dvigatel-tp-d.html (accessed 11 February 2019).
4. Borisov Yu.M., Lipatov D.N., Zorin Yu.N. (1984). Elektrotehnika. Uchebnoye posobiye [Electrical Engineering. Tutorial]. Moscow : Pечатnyy dvor. (in Russian)
5. Ivanov V.V. (2009). Elektropryvody z dvyhunamy zminnoho strumu [Electric drives with AC motors]. *Elektrychniy pryvid*, vol. 1, no. 1, p. 8. Available at: <https://studfiles.net/preview/2828707/page:8/> (accessed 14 February 2019).
6. Ivanov V.V. (2009). Peretvoryuvach chastoty synkhronnyy vysokovol'tnyy typu SMP-M-R [The synchronous high-voltage frequency converter type of SMP-M-R]. *Elektrychniy pryvid*, vol. 1, no. 2, p. 1. Available at: <http://www.technoros.spb.ru/vvpc-pcsv.html> (accessed 17 February 2019).

DOI: <https://doi.org/10.32839/2304-5809/2019-2-66-51>

УДК 624.1

Стовпник С.М., Ган А.Л., Шайдецька Л.В.

Національний технічний університет України
«Київський політехнічний інститут імені Ігоря Сікорського»

ФОРМУВАННЯ СТІЙКОСТІ ҐРУНТОВОГО МАСИВУ НАВКОЛО ТУНЕЛІВ МІЛКОГО ЗАКЛАДАННЯ

Анотація. Проаналізовано інженерно-геологічні умови ґрунтових масивів. В лабораторних умовах досліджено зміну фізико-механічних властивостей ґрунтів, закріплених хімічними розчинами. Встановлено характер поведінки закріпленого ґрунтового масиву навколо тунелю мілкового закладання. За допомогою програмного комплексу «Midas GTS» проведено комп'ютерне моделювання напружено-деформованого стану масиву ґрунту під час проведення технологічних процесів спорудження тунелів мілкового закладання у природному ґрунтовому масиві та закріпленому хімічним розчином. Обґрунтовано удосконалення способу закріплення ґрунтового масиву під час будівництва перегінного тунелю метрополітену хімічним закріпленням.

Ключові слова: ґрунтовий масив, тунель метрополітену, хімічне закріплення, напружено-деформований стан.

Stovpnyk Stanislav, Gan Anatolii, Shaidetska Liubov

National Technical University of Ukraine
"Igor Sikorsky Kyiv Polytechnic Institute"

FORMATION OF SUSTAINABILITY OF SOIL MASSIVE INCLUDING TUNNELS OF A MULTI-PLEASURE

Summary. On the basis of the analysis of the results of computer and laboratory research in scientific work, it is necessary to develop an improvement of the method of fixing of the soil mass during the construction of the underground tunnel subway, as well as to develop a spatial mathematical model of the formation of the contour of a fixed zone with the processing of the tunnel, taking into account the emerging characteristic deformation zones. The methodological basis of the research complex consists of the analysis and generalization of the known results of practical experience in fixing the soil mass during the construction of the underground tunnel, the method of simulation of the stress-strain state of the joint work "design – soil massif" performed in the program "Midas GTS". The spatial mathematical model of the process of forming the contour of the fixed zone by a chemical method is developed. With the use of chemical fixation the precipitate decreased by almost 2 times. It has been theoretically established that during chemical fixation, the soil-tunnel system has improved the bearing capacity. The authors of the work have theoretically substantiated the mechanism of formation of strength properties of the adjacent soil mass during the implementation of chemical fixation taking into account the physical and mechanical properties of the treated media, and solving the actual scientific and practical problem of forming the bearing capacity of the tunnel bases in sandy soils due to the application of the progressive method of additional sealing, which allows using the potential bearing capacity of the soil massif, which significantly increases the technical and operational parameters three built by this method of underground structures. At the stage of designing the subway lines of shallow laying, it is necessary to take into account the processes of strengthening the soil-rich soil array that contains the overhung tunnel. This will allow the formation of the soil solidity around the tunnels of shallow laying.

Keywords: soil massif, underground subway tunnel, chemical fixation, stress-deformed state.

Постановка проблеми. В сучасному містобудуванні назріла необхідність у стрімкому освоєнні підземного простору, спорудженні унікальних підземних комплексів різного призначення та збільшенні об'ємів будівництва підземних гідротехнічних комплексів і транспортних споруд.

В більшості випадків будівництво транспортних споруд на території мегаполісів виконується у ґрунтових масивах із складними інженерно-геологічними та гідрологічними умовами.

Для відпрацювання таких ділянок необхідно забезпечити стабілізацію ґрунтового масиву, тобто створити такі умови, коли підземні роботи можна вести звичайними способами: щитовим, суцільним вибоєм, поярусною розробкою котлованів та ін.

У зв'язку з цим особливої уваги заслуговує подальше удосконалення проектування та будівництва споруд в ґрунтах із складними умовами, яке передбачає надання таким ґрунтам достатньої несучої спроможності шляхом їх закріплення.

Аналіз останніх досягнень. Аналіз раніше проведених досліджень [1; 2] показує, що в місцях перетину підземного потоку і траси тунелю можуть виникати перетоки води над перекриттям тунелю з наступним одностороннім розмиванням ґрунтової основи, що призводить до втрати поперечної стійкості споруди і, як наслідок, виникненні небезпечних концентрацій напружень в бічній і лотковій частинах обробки.

Мета роботи. Проаналізувати фізико-механічні властивості ґрунтових масивів до і після закріплення, а також за рахунок просторової математичної моделі встановити процес формування контуру закріпленої зони з обробкою тунелю із врахуванням виникаючих характерних зон деформацій.

Виклад основного матеріалу. Фундаменти будівель і споруд створюють різний силовий вплив на ґрунтову основу. Це викликає напруження в ґрунтовому масиві, під дією яких ґрунт деформується. Характер деформування ґрунтів і величина деформацій залежить від напрямку та інтенсивності внутрішніх зусиль (напружень) у ґрунті.

Розрахунок основ і фундаментів виконується з використанням відомих законів механіки ґрунтів. Дослідження ґрунтів на стиснення в лабораторних умовах проводяться в компресійних приладах – одометрах, а міцнісні властивості ґрунтів – зсувними [3; 4].

Випробування ґрунтів проводять при постійному навантаженні N доти, поки одна частина ґрунту не зрушиться щодо іншої на відстань більше 5 мм. При цьому вимірюють максимальне зусилля G_{max} , яке прикладається в ході випробувань. Як один із шляхів покращення міцнісних характеристик ґрунтів у роботі розглянуто їхнє ін'єктування за допомогою насичення хімічним розчином.

Методика випробування закріплення зразків ґрунту хімічними ін'єкційними розчинами відбувається наступним чином. У спеціально приготувані циліндри, герметично встановлені на спеціальну основу з патрубком для виходу ін'єкції, завантажують ґрунт з пошаровим ущільненням через кожні 5 см, потім циліндр зверху закривають кришкою за допомогою спеціальних стяжок. Кришка має патрубок для з'єднання з підвідним шлангом від установки, на якій є датчик для фіксування тиску у барах нагнітаючого розчину. Для запобігання зразка ґрунту від руйнування при ін'єктуванні і забезпечення рівномірного розповсюдження розчину в ґрунті, з внутрішньої сторони патрубків захищають сітками. Далі бункер заповнюють розчином, і за допомогою реостата, який створює необхідний тиск нагнітання, починають його подачу. Розчин нагнітається у ґрунт шнековим живильником під тиском в межах 1-4 атм. Максимально допустиме перевищення тиску становить 0,3 бара. Після завершення робіт по ін'єктуванні розчинів, закріплені зразки ґрунту (рис. 1) витримують при кімнатній температурі (+18°C) протягом 28 діб.



Рис. 1. Зразки закріпленого ґрунту:

1 – загальний вигляд; 2 – вид зверху; 3 – вид знизу; 4 – зовнішній вигляд; 5 – вид внутрішньої структури
Джерело: [5]

Оскільки ґрунтовий масив, як правило, знаходиться під постійним впливом підземних вод, то додатково необхідно дослідити водостійкість зразків, які були проін'єктовані хімічним розчином. Для цього їх занурювали у воду (рис. 2).

Як видно з рисунку 2, зразки занурені у воду лише на половину, що дозволяє краще спостерігати за процесом водопроникності і впливу на їх структуру. В результаті, протягом 30 хвилин від початку занурення зразків у воду, відбулося повне руйнування структури ґрунту, за рахунок того, що при замочуванні товсті плівки води викликає розмочування його структури. Загальна тривалість експерименту триває 48 годин. За цей час було визначено поведінку закріплених зразків у воді, які протягом цього періоду зберегли свою структуру і зовнішній вигляд.

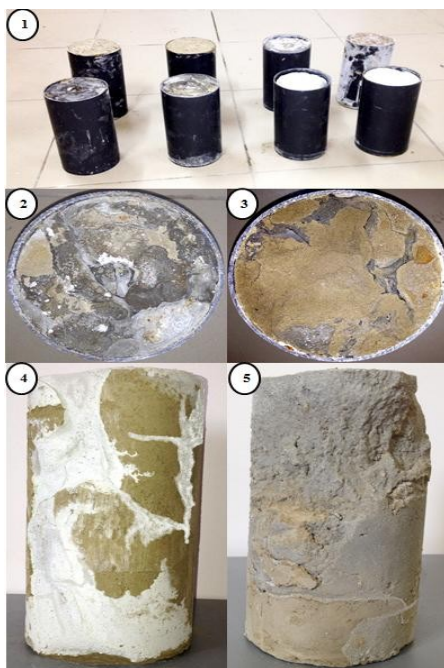
Для підтвердження матеріалів лабораторних досліджень було промодельована поведінка закріпленого хімічним розчином ґрунтового масиву навколо тунелю. На рисунку 3 наведено розрахункову схему типового підземного тунелю з можливим закріпленням ґрунтового масиву навколо виробки.

Процес моделювання у прикладному пакеті програми «Midas GTS» передбачає відображення етапів спорудження тунелю за технологічними процесами, а саме по-перше – влаштування тимчасового щунтового огородження до моменту виїмання ґрунту за заходками. По-друге – проводиться виїмка ґрунту першої заходки зі встановленням розпірки, з профілю 337 x 8 на глибину 0,2 м, потім другою заходкою з встановленням розпірки, з профілю 377 x 8 на глибину 3,20 м, а третю заходку розробляють до глибини 8-10 м. Після повної розробки ґрунту, четвертою заходкою, до проектної відмітки у щунтовому огороженні створюються максимальні бічні напруження.



Рис. 2. Водостійкість зразків звичайних і хімічно закріплених ґрунтів:

1, 4 – піщаний ґрунт (глибина свердловини – 3,9 і 8,5 м),
2, 3, 5 – зразки ґрунту з хімічним закріпленням
Джерело: [5]



Рис. 3. Схема хімічного закріплення навколо тунелю

Джерело: розроблено авторами

На початковій стадії спорудження обробки тунелю в траншеї візуально можна побачити деформації верхньої частини тунелю, які виникають в наслідок випірання ґрунту з під тунелю під дією ґрунтових вод (рис. 4).

Наступним етапом моделювання є встановлення суцільно-секційної обробки тунелю (ССО). В результаті моделювання встановлено,

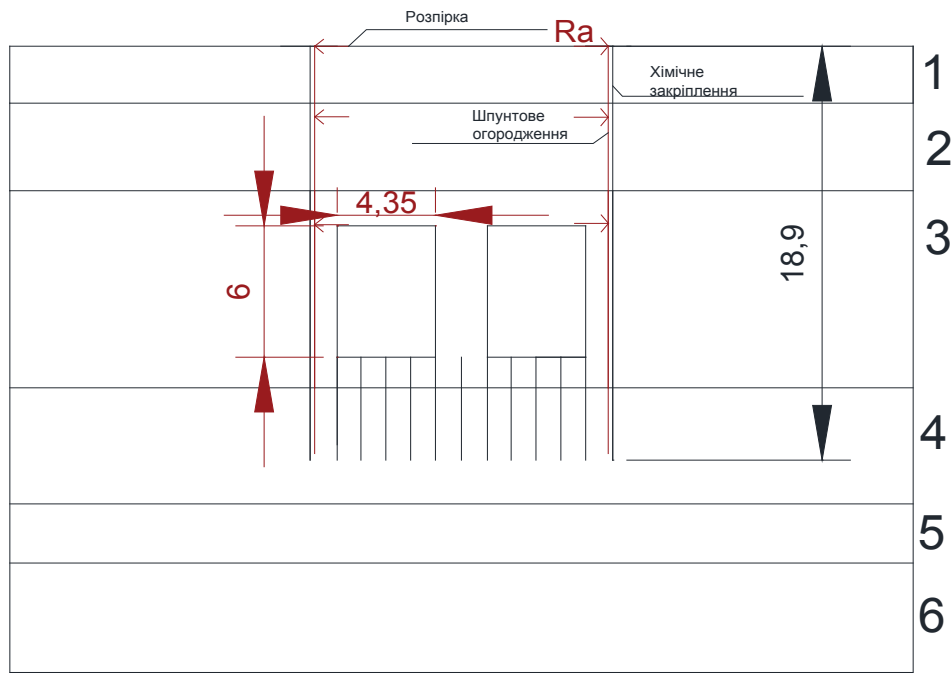
що за рахунок дії ґрунтових вод виникає випірання ґрунту з під тунелю, внаслідок чого концентруються максимальні напруження у верхній частині обробки тунелю, що призводить до виникнення деформацій (рис. 5). Після повної заливки обробки тунелю виникають деформації в центральній частині кріплення які становлять 2,6 см і у верхній частині, які становлять

ТЕХНІЧНІ НАУКИ



Рис. 4. Стадія спорудження обробки тунелю

Джерело: розроблено авторами

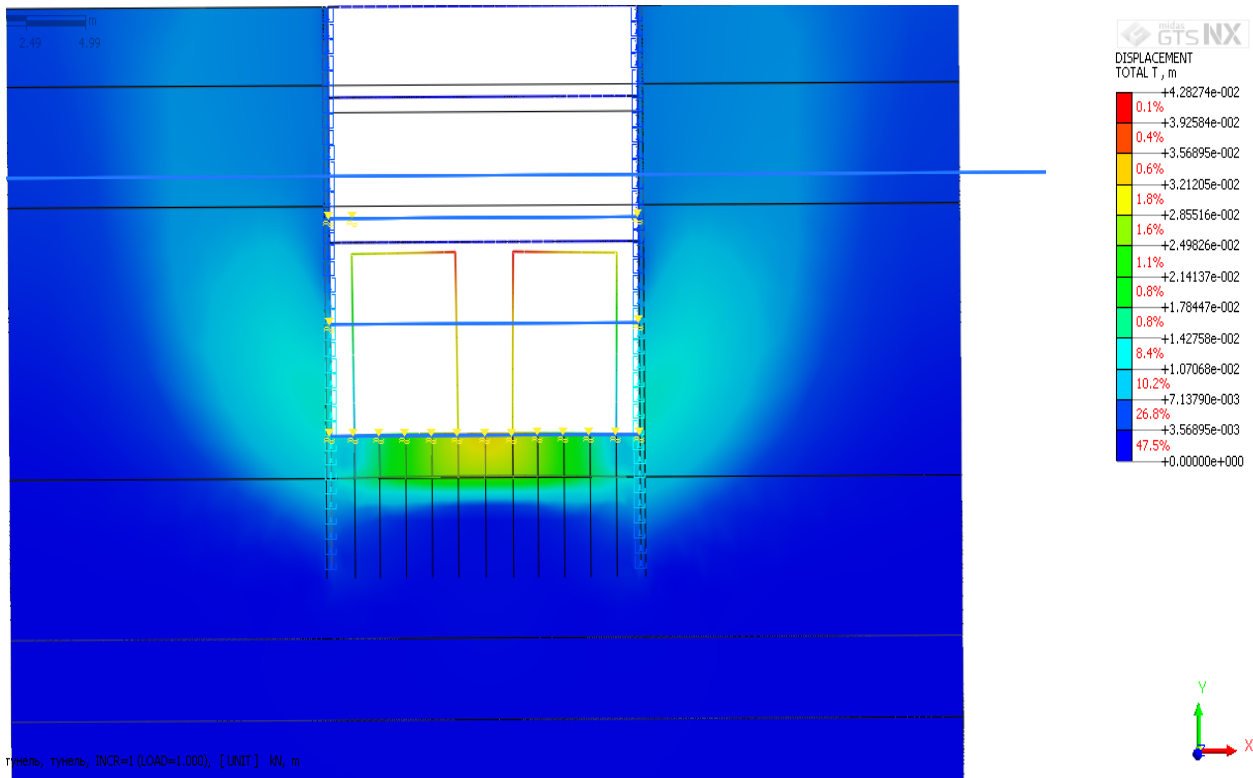

Рис. 5. Моделювання на стадії обробки тунелю метрополітену

Джерело: розроблено авторами

2,1 см. Без додаткового закріплення масиву тунель набуває значних деформацій, які перевищують нормативні і не дозволяють здати його в експлуатацію.

Як видно із рис. 5, між секціями обробки тунелів виникають критичні деформації, які не дозволяють нормальну експлуатацію тунелів. Тому одним із рішень є формування контуру закріпленої зони з обробкою тунелю із врахуванням ви-

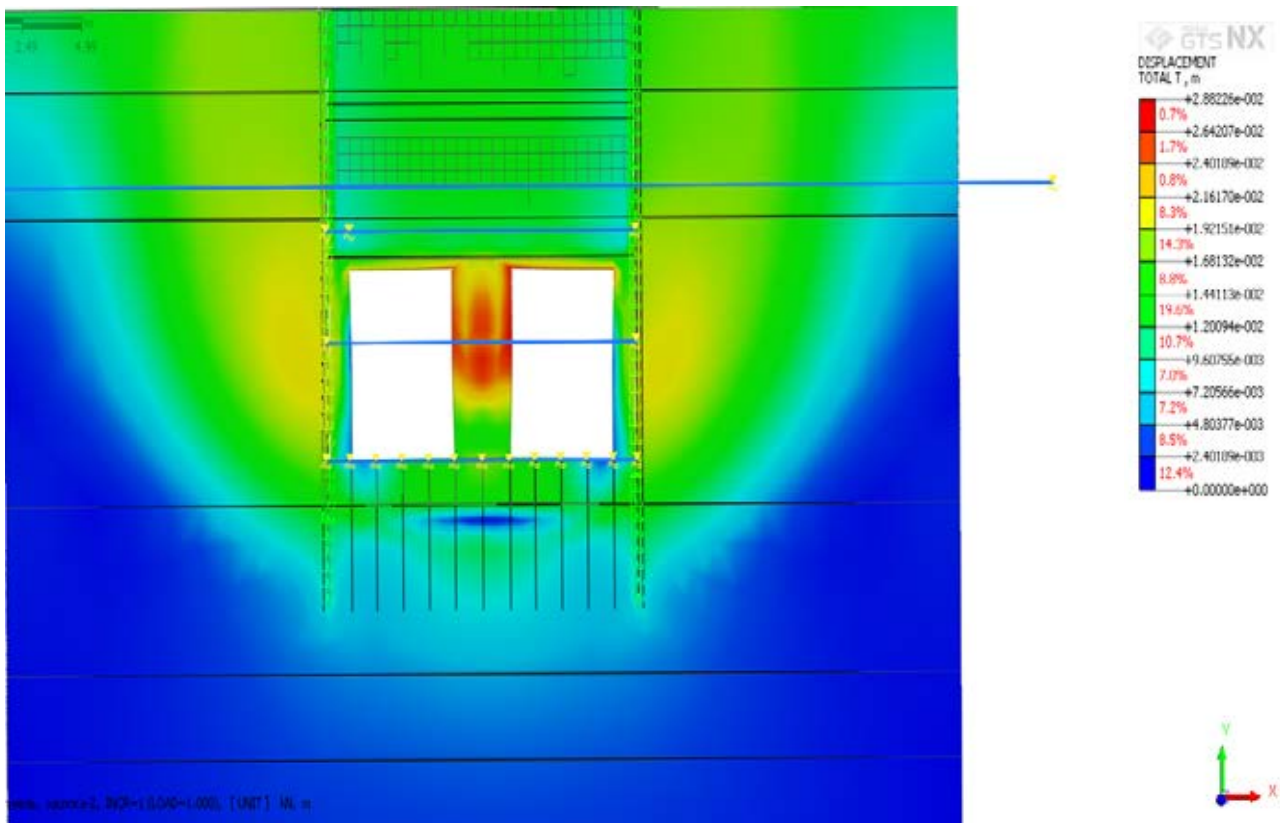
никаючих характерних зон деформацій за допомогою хімічного закріплення.

Моделювання тунелів після проведення хімічного закріплення проводиться за тими ж самими етапами. Аналіз результатів розрахунків (рис. 6) свідчить, що хімічне закріплення ґрунтового масиву в нижній частині тунелю призводить до значного зменшення деформацій, а у деяких місцях вони зовсім не виникають.



Рис. 6. Деформації навколо тунелю після хімічного закріплення ґрунтів

Джерело: розроблено авторами

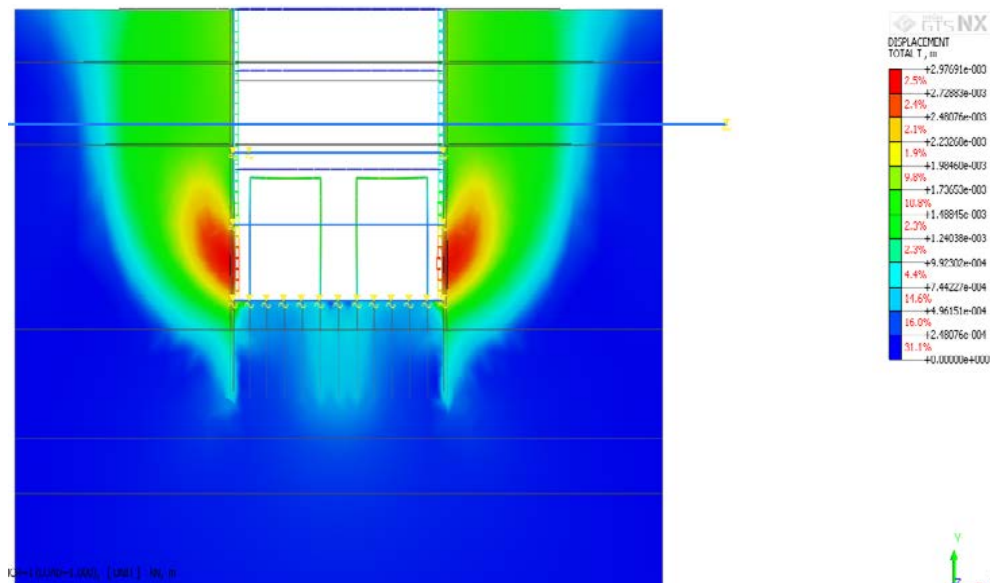

Рис. 7. Здимання основ тунелю без хімічного закріплення

Джерело: розроблено авторами

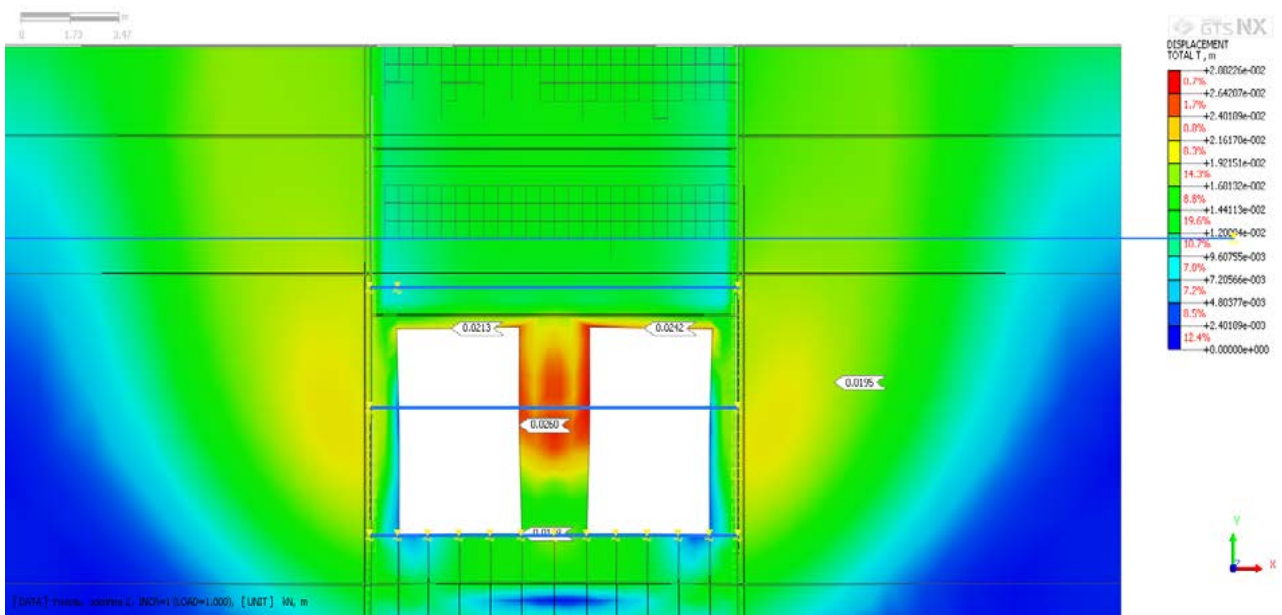

Рис. 8. Здимання основ тунелю при хімічному закріпленні ґрунтового масиву навколо виробки

Джерело: розроблено авторами

Після проведення зворотної засипки тунелю, виникають мінімальні деформації конструкції обробки.

Аналіз наведених результатів свідчить про те, що міцнісні характеристики закріпленого ґрунту змінились і ґрунт набув нових властивостей, і як наслідок деформації зменшилися практично в 2 рази з 2,6 см до 1,4 см.

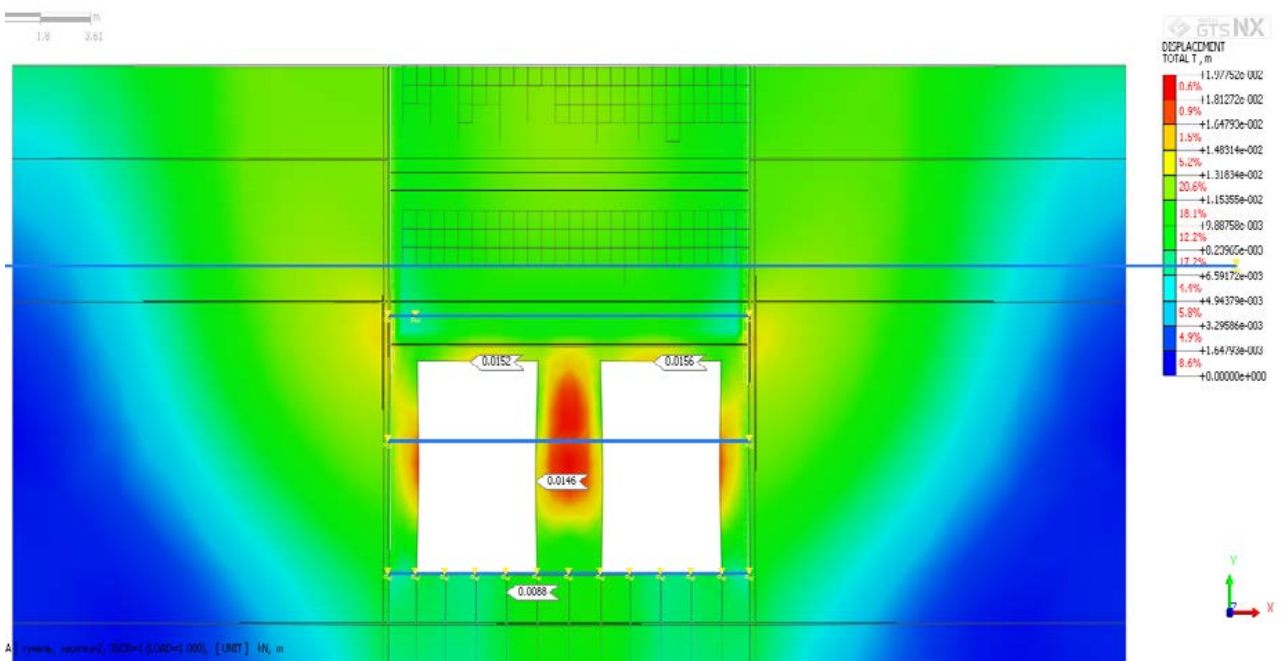
Крім того, внаслідок хімічного закріплення (рис. 8) не відбувається здимання основи тунелю, як у випадку без закріплення (рис. 7).

Висновки. У ході розрахунків в програмному комплексі «Midas GTS» було визначено

деформації тунелю без закріплення ґрунтового масиву і з хімічним закріпленням ґрунтового масиву.

Порівняння отриманих результатів дослідження напружено-деформованого стану програмними модулями з певним способом зведення тунелю дозволяє відзначити зменшення інтенсивності деформацій і переміщень, яке зменшилось з 2,6 см. до 1,4 см. (2 рази) від дії навантажень у випадку хімічного закріплення, що пов'язано з перерозподілом напружень і деформацій, викликаним зміною фізико механічних властивостей ґрунтів.

Список літератури:

1. Протосеня А.Г., До Нгок Тхай. Метод прогноза напруженого состояния обделки перегонных тоннелей для инженерно-геологических условий г. Ханоя. *Известия Тульского государственного университета. Науки о земле. Горное дело*. 2017. С. 145–152.
2. Стовпник С.М. Дослідження гідравлічного впливу на технологічну стійкість метро тунелю мілкого закладання в намивних масивах. *Наука та прогрес транспорту. Вісник Дніпропетровського національного університету залізничного транспорту*. 2017. № 5(71). С. 141–148.
3. Зайченко С.В. Наукові основи формування геотехнічних властивостей приконтурного шару і обробки тунелів роликовим ущільненням : Дисертація. Київ, 2014.
4. ДСТУ Б В.2.1-23:2009. Основи та підвалини будинків і споруд. Ґрунти. Методи лабораторного визначення коефіцієнта фільтрації.
5. Звіт по геологорозвідувальній роботі ділянок м. Києва / (П)-КР-02 / ТОВ «МЕДІНЖСЕРВІС». 2016. Додаток Б-К.

References:

1. Protosenya A.G., Doh Ngok Thohi (2017). Metod prognoza napryazhennogo so-stoyaniya obdelki peregonnykh tonneley dlya inzhenerno-geologicheskikh us-loviy g. Khanoya [Method of prediction of the tense state of fissile discharge tunnels for engineering-geological conditions in the city of Hanoi]. *Izvestiya Tula State University. Earth science. Mining business*, pp. 145–152.
2. Stovpnyk S.M. (2017). Doslidzhennya hidravlichnoho vplyvu na tekhnolohichnu stiykist' metro tunelyu milkoho zakladannya v namyvnykh masyvakh [Investigation of the hydraulic influence on the technological stability of the underground tunnel of shallow laying in alluvial massifs]. *Science and progress of transport. Bulletin of the Dnipropetrovsk National University of Railway Transport*, no. 5(71), pp. 141–148.
3. Zaychenko S.V. (2014). Naukovi osnovy formuvannya heotekhnichnykh vlastyvostey prykonturnoho sharu i obrobky tuneliv rolykovym ushchil'nennyam [Scientific fundamentals of formation of geotechnical properties of the contour layer and processing of tunnels by roller seals]. Dissertation. Kyiv.
4. DSTU B V.2.1-23:2009. Osnovy ta pidvalyny budynkiv i sporud. Grunty. Metody laboratornoho vyznachennya koefitsiyenta fil'tratsiyi [Basics and foundations of buildings and structures. Soils Methods of laboratory determination of filtration coefficient].
5. Zvit po heolohorozviduval'niy roboti dilyanok m. Kyieva (2016) [Report on exploration of the areas of Kiev / (IG)-KR-02 / LLC "MEDINZHSERVIS". Appendix B-K.

DOI: <https://doi.org/10.32839/2304-5809/2019-2-66-52>

УДК 539.3

Трубачев С.І., Колодежний В.А., Петрик В.О., Сіренко А.П.

Національний технічний університет України
«Київський політехнічний інститут імені Ігоря Сікорського»**ЧИСЕЛЬНЕ МОДЕЛЮВАННЯ ПОЛЯ НАПРУЖЕНЬ В ЦИЛІНДРІ З ОТВОРАМИ**

Анотація. В роботі розглянута термопружна постановка задачі про напружено-деформований стан в товстостінному циліндрі. Відмічено, що у випадку, коли тіла обертання мають складну геометричну форму або неоднорідні фізико-механічні характеристики по осі обертання і радіусу, використання аналітичних методів розв'язання задачі про визначення напружено-деформованого стану є неефективним, тому необхідно орієнтуватися на чисельні методи. Вказано, що якщо у якості чисельного методу використовувати метод скінченних елементів, то виникає також питання вибору типу скінченних елементів. В даній роботі також розв'язана методом скінченних елементів в термопружній постановці задача про напружений стан в перфорованому товстостінному циліндрі з використанням як чотирьохвузлових оболонкових, так і тривимірних восьмивузлових призматичних скінченних елементів. Досліджений рівень концентрації напружень поблизу отворів циліндричної перфорованої труби, при цьому величина отриманого коефіцієнта концентрації напружень досягає 2. Показано, що рішення даної задачі з використанням оболонкової моделі циліндра дає занижені значення напружень, при цьому не враховується концентрація напружень на внутрішній поверхні оболонки.

Ключові слова: циліндр, напружений стан, термопружність, чисельне моделювання, скінченний елемент.

Trubachev Serhii, Kolodezhnyi Valerii, Petryk Vladyslav, Sirenko Anatolii

National Technical University of Ukraine
«Kyiv Polytechnic Institute named after Igor Sikorsky»**NUMERICAL MODELING OF THE STRESS FIELD IN THE CYLINDER WITH HONORS**

Summary. In this paper, the thermoelastic formulation of the problem of a stress-strain state in a thick-walled cylinder is considered. It is noted that in the case when the bodies of rotation have a complicated geometric shape or heterogeneous physical and mechanical characteristics on the axis of rotation and radius, the use of analytical methods for solving the problem of determining the stress-strain state is ineffective. For example, to solve the problem of a stress-deformed state in a thick-walled cylinder with many openings, using analytical approaches for this, one has to face the problem of summation of infinite series and the calculation of singular integrals; therefore, it is necessary to rely on numerical methods. It is specified that if the method of finite elements is used as a numerical method, then there is also a question of choosing the type of finite elements. In this paper, the problem of the stress state in a perforated thick-walled cylinder with the use of both shell finite elements with four nodes and three-dimensional prismatic finite elements with eight nodes is solved by the method of finite elements in a thermoelastic formulation. The choice of this type of finite elements allows to determine with high accuracy the stress-strain state and take into account the existing local increase of stresses in a cylindrical thick-walled tube with many openings. The obtained field of stresses in a pipe is analyzed and the level of local increase of stresses near the openings of a cylindrical pipe is investigated. It is noted that the magnitude of the obtained coefficient of local stress increase reaches 2. In the work it is shown that the solution of this problem, taking into account the reduced rigidity when using the shell model of the cylinder, gives understated stresses, while the increase of stresses on the inner surface of the shell is not taken into account.

Keywords: cylinder, stress state, thermoelasticity, numerical simulation, finite element.

Постановка проблеми. Перфоровані елементи застосовуються в колекторах атомних енергетичних установок, хімічних апаратах, будівельній техніці. Перфорація дозволяє зменшити матеріалоемність дорогого виробів, облегшити конструкцію, а також виконується із конструктивних міркувань. При цьому поблизу отворів має місце концентрація напружень, що істотно знижує довговічність перфорованих частин виробів. Це обумовлює **актуальність дослідження** напружено-деформованого стану в перфорованих деталях.

Аналіз останніх досліджень і публікацій. При використанні для розв'язання даної задачі аналітичних підходів доводиться стикатися з проблемою підсумовування нескінченних рядів і обчислення сингулярних інтегралів [1; 2]. Більшість чисельних процедур засновані на скінченноелементній методиці розв'язання [3–5], яка більш уні-

версальна, але вимагає переформування скінченноелементної моделі відповідно до розв'язуваної задачі, тому для зменшення трудовитрат важливо, яка скінченноелементна модель використовується в розрахунках. Дана робота є розвитком раніше виконаних розрахунків напружень і деформацій в перфорованих трубах [6; 7].

Виділення не вирішених раніше частин загальної проблеми. Недостатньо досліджень, в яких здійснюється порівняння застосовуваних в розрахунках перфорованих елементів чисельних моделей, які програмно реалізовані і апробовані на практичних задачах.

Метою статті є визначення напружень в перфорованому циліндрі, дослідження концентрації напружень на підставі порівняння з результатами для гладкого циліндра, а також вибір для розрахунку більш раціональної скінченноелементної моделі.

Виклад основного матеріалу. Важливим класом задач термопружності є задачі, в яких розглядаються тіла обертання, що знаходяться в умовах осесиметричного термомеханічного навантаження. Ці задачі зручно розглядати в циліндричній системі координат. Оскільки область дослідження напружено-деформованого стану та умови навантаження неосесиметричні, то компоненти вектора переміщень, тензорів деформацій і напружень залежать не тільки від осової, але і від радіальної координати. Залежність від кутової координати відсутня, кутувий компонент вектора переміщень дорівнює нулю. У цьому випадку співвідношення Коші, які пов'язують компоненти тензора деформації і вектора переміщень, приймають вид [8; 9]:

$$\begin{cases} \varepsilon_{rr} = \frac{\partial U_r}{\partial r}, & \varepsilon_{\varphi\varphi} = \frac{U_r}{r}, & \varepsilon_{zz} = \frac{\partial U_z}{\partial z}, \\ \gamma_{rz} = \gamma_{zr} = \left(\frac{\partial U_r}{\partial z} + \frac{\partial U_z}{\partial r} \right), & \gamma_{r\varphi} = \gamma_{\varphi r} = \gamma_{z\varphi} = \gamma_{\varphi z} = 0. \end{cases} \quad (1)$$

Для лінійно-пружного ізотропного матеріалу можна отримати вирази для компонентів тензора напружень:

$$\begin{cases} \sigma_{rr} = \frac{2G}{1-2\mu} \left((1-\mu)\varepsilon_{rr} + \mu(\varepsilon_{\varphi\varphi} + \varepsilon_{zz}) - (1+\mu)\varepsilon^T \right), \\ \sigma_{\varphi\varphi} = \frac{2G}{1-2\mu} \left((1-\mu)\varepsilon_{\varphi\varphi} + \mu(\varepsilon_{zz} + \varepsilon_{rr}) - (1+\mu)\varepsilon^T \right), \\ \sigma_{zz} = \frac{2G}{1-2\mu} \left((1-\mu)\varepsilon_{zz} + \mu(\varepsilon_{rr} + \varepsilon_{\varphi\varphi}) - (1+\mu)\varepsilon^T \right), \\ \tau_{rz} = \tau_{zr} = G\gamma_{rz} = G\gamma_{zr}, \end{cases} \quad (2)$$

де G і ν – модуль зсуву і коефіцієнт Пуассона, ε^T – температурна деформація. При цьому $\tau_{r\varphi} = \tau_{\varphi r} = 0$ і $\tau_{z\varphi} = \tau_{\varphi z} = 0$.

З трьох рівнянь рівноваги для тривимірного випадку при розгляді осесиметричної задачі залишаються тільки два рівняння:

$$\begin{cases} \frac{1}{r} \frac{\partial(r\sigma_{rr})}{\partial r} + \frac{\partial\tau_{rz}}{\partial z} + f_r^0 = 0, \\ \frac{\partial\sigma_{rz}}{\partial z} + \frac{1}{r} \frac{\partial(r\tau_{rz})}{\partial r} + f_z^0 = 0, \end{cases} \quad (3)$$

де f_r^0 і f_z^0 – радіальний і осьовий компоненти заданого вектора розподіленої об'ємної сили. Якщо на частині контуру Γ' осьового перерізу тіла обертання задані розподілені поверхневі сили з компонентами p_r^0 і p_z^0 , то силові граничні умови необхідно представити у вигляді

$$\begin{cases} \sigma_{rr}n_r + \tau_{rz}n_z = p_r^0, \\ \tau_{rz}n_r + \sigma_{zz}n_z = p_z^0, \end{cases} \quad (4)$$

де n_r , n_z – компоненти одиничного вектора зовнішньої нормалі до частини контура Γ' . Кінематичні граничні умови на частині контура Γ'' осьового перерізу приймають вид

$$U_r(p) = U_r^0(p), \quad U_z(p) = U_z^0(p), \quad p \in \Gamma'', \quad (5)$$

де $U_r^0(p)$ і $U_z^0(p)$ – компоненти заданого вектора $U^0(p)$ переміщень точок $p \in \Gamma''$.

Таким чином, для розв'язання осесиметричної задачі термопружності необхідно знайти десять функцій: два компоненти вектора переміщень і по чотири компоненти тензорів деформації і напружень, використовуючи два рівняння рівнова-

ги (3), чотири співвідношення Коші (1) і закону Гука (2), задовольняючи при цьому граничним умовам (4) і (5).

Розглянемо розв'язання осесиметричної задачі в переміщеннях. Об'ємну деформацію виразимо, як в [8]:

$$\theta = \frac{\partial U_z}{\partial z} + \frac{\partial U_r}{\partial r} + \frac{U_r}{r} = \frac{\partial U_z}{\partial z} + \left(\frac{\partial}{\partial r} + \frac{1}{r} \right) U_r = \frac{\partial U_z}{\partial z} + D U_r, \quad (6)$$

де $D = \frac{\partial}{\partial r} + \frac{1}{r}$ – відповідний оператор.

Якщо підставити (6) в фізичні рівняння (2), а потім вирази, отримані для напружень підставити в умови (3) при постійних значеннях фізико-механічних властивостей конструкційного матеріалу і відсутності об'ємних сил для ізотермічної задачі теорії пружності, отримаємо два диференціальних рівняння щодо функцій $U_z(r, z)$ і $U_r(r, z)$:

$$\begin{cases} \frac{\partial^2 U_z}{\partial z^2} + \frac{1-2\mu}{2(1-\mu)} D \frac{\partial U_r}{\partial r} + \frac{1}{2(1-\mu)} \frac{\partial}{\partial z} (D U_r) = 0, \\ \frac{\partial}{\partial r} (D U_r) + \frac{1-2\mu}{2(1-\mu)} \frac{\partial^2 U_r}{\partial z^2} + \frac{1}{2(1-\mu)} \frac{\partial^2 U_z}{\partial r \partial z} = 0. \end{cases} \quad (7)$$

Проінтегрувавши рівняння (7), знайдемо функції $U_z(r, z)$ і $U_r(r, z)$, які повинні задовольняти рівнянню (7) і граничним умовам на поверхні, які повинні бути записані в переміщеннях. Введемо оператор D^2 так, що

$$D^2 = \frac{\partial}{\partial r} D = \frac{\partial}{\partial r} \left(\frac{\partial}{\partial r} + \frac{1}{r} \right) = \left(\frac{\partial^2}{\partial r^2} + \frac{1}{r} \frac{\partial}{\partial r} - \frac{1}{r^2} \right). \quad (8)$$

Якщо з умов (7) виключити величину U_z , будемо мати

$$\frac{\partial^4 U_r}{\partial z^4} + 2D^2 \frac{\partial^2 U_r}{\partial z^2} + D^2 D^2 U_r = 0. \quad (9)$$

Аналогічно можна записати диференціальне рівняння четвертого порядку, якому має задовольняти переміщення U_z :

$$\frac{\partial^2 U_z}{\partial z^2} + 2 \frac{\partial^2}{\partial z^2} D \frac{\partial U_z}{\partial z} + \left(D \frac{\partial}{\partial r} \right)^2 U_z = 0. \quad (10)$$

Отже, розв'язок осесиметричної ізотермічної задачі теорії пружності в переміщеннях зводилося до розв'язання двох диференціальних рівнянь четвертого порядку (9) і (10).

У разі, коли тіла обертання мають складну геометрію або неоднорідні фізико-механічні характеристики по осі обертання і радіусу, використання аналітичних методів розв'язання задачі про визначення напружено-деформованого стану є неефективним, тому необхідно орієнтуватися на чисельні методи, наприклад, метод скінченних елементів (МСЕ) [3–5, 10].

У більшості випадків при розв'язанні осесиметричної задачі за допомогою МСЕ розв'язання зводиться до знаходження на двовимірній сітці скінченних елементів вузлових значень двох компонентів вектора переміщень $U = (U_r, U_z)^T$. Це дозволяє при розв'язанні осесиметричної задачі використовувати двовимірні скінченні елементи, як і у випадку плоскої задачі. Але в разі, коли осесиметрична конструкція має складну форму, наприклад, перфоровані товстостінні циліндричні оболонки, які широко використовуються в енергетиці, виникає питання постановки задачі і вибору типу скінченних елементів. З огляду на те,



Рис. 1. Розрахункові геометричні моделі, що розглядаються:

а – модель оболонки з приведеною жорсткістю, б – модель перфорованої оболонки

Джерело: розроблено авторами

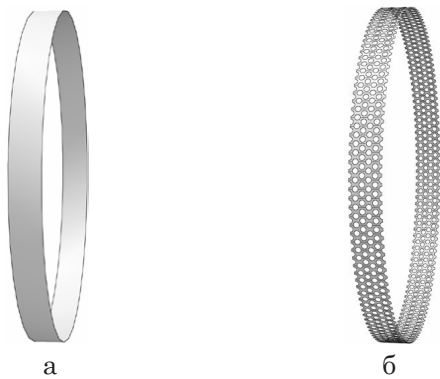

Рис. 2. Концентрація напружень в перфорованому кільці

Джерело: розроблено авторами

що в отворах перфорованих товстостінних оболонок виникає концентрація напружень, доцільно використовувати тривимірні скінченні елементи і розглядати задачу в тривимірній постановці.

У даній роботі для розрахунку перфорованих оболонок використовувалися як чотирихвузлові оболонкові, так і тривимірні восьмихвузлові

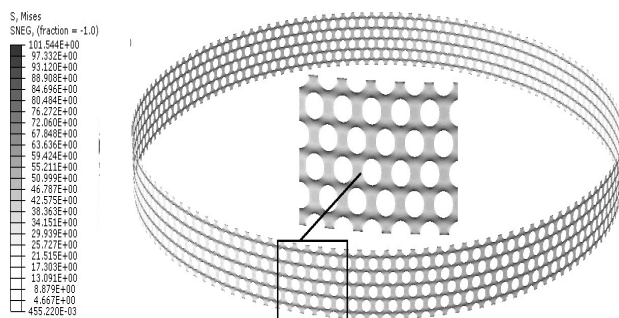
призматичні скінченні елементи. Вибір такого підходу дозволяє з високою точністю визначити напружено-деформований стан конструкційних елементів з урахуванням концентрації напружень поблизу отворів.

Розглянемо товстостінний перфорований циліндр із зовнішнім діаметром 1072 мм, товщиною стінки 136 мм і діаметром перфоруючих отворів 13,2 мм. Циліндр навантажений внутрішнім тиском, що дорівнює 10 МПа. В якості матеріалу циліндра була використана нержавіюча сталь 08X18H10T з наступними механічними властивостями: модуль Юнга $E = 2 \cdot 10^5$ МПа, коефіцієнт Пуассона $\mu = 0,24$. Циліндр може безперешкодно розширюватися. Один кінець циліндра зафіксований в осьовому напрямку.

При розв'язанні задачі за допомогою оболонкових скінченних елементів доцільно розглядати циліндричне кільце, вид якого наведено на рис. 1, а, б. Спочатку було розглянуто перфороване кільце (рис. 1, б), навантажене внутрішнім тиском. При цьому переміщення кільця в радіальному напрямку складало 0,132 мм. Такому переміщенню відповідає товщина суцільного циліндричного кільця 65 мм (рис. 1, а). При цьому максимальне напруження в суцільному кільці складало 59 МПа, а в перфорованому кільці – 101,5 МПа. На рис. 2 наведено концентрацію напружень, причиною якої є перфорація оболонки круглими отворами. Величина коефіцієнта концентрації напружень досягає 2.

Висновки і пропозиції. В роботі наведений аналітичний опис задачі теорії пружності для перфорованого товстостінного циліндра в термомеханічній постановці. Показано, що для розв'язання задач про напружено-деформований стан перфорованих циліндрів необхідно використовувати чисельні методи, зокрема метод скінченних елементів. Причому для товстостінних перфорованих циліндрів доцільно використовувати тривимірні скінченні елементи. В роботі показано, що розв'язання задачі з урахуванням приведеної жорсткості для оболонкової моделі дає занижене значення напружень, при цьому не враховується концентрація напружень на внутрішній поверхні оболонки.

Список літератури:

1. Григолюк Э.И., Фильштинский Л.А. Перфорированные пластины и оболочки. М., 1970. 556 с.
2. Чемерис О.М., Колодежний В.А., Трубочев С.И. Будівельна механіка машин. Київ, 2017. 258 с. URL: <http://ela.kpi.ua/handle/123456789/18961>
3. Зенкевич О.С. Метод конечных элементов в технике. Москва, 1975. 542 с.
4. FKM-Guideline. Analytical Strength Assessment of Components in Mechanical Engineering / Frankfurt/Main, 2003. 268 p.
5. Норри Д., Фрид Ж. Введение в метод конечных элементов. Москва, 1981. 304 с.
6. Яхно Б.О., Трубочев С.И. Напряжено-деформированное состояние цилиндрических толстостенных перфорированных оболочек. *Вісник НТУУ "КПІ". Машинобудування*. 2013. Вип. 67. С. 126–130.
7. Трубочев С.И., Колодежний В.А. Чисельне моделювання напружено-деформованого стану гнбів трубопроводів. *Молодий вчений*. 2018. № 1. С. 443–445. URL: <http://molodyvcheny.in.ua/files/journal/2018/1/102.pdf>
8. Зарубин В.С., Станкевич И.В. Расчет теплонапряженных конструкций. Москва, 2005. 352 с.
9. Можаровський М.С. Теорія пружності, пластичності і повзучості. Київ, 2002. 308 с.
10. Getting Started with ABAQUS / USA : Abaqus inc., 2003. 497 p.

References:

1. Grigolyuk E.I., Fil'shtinskij L.A. (1970). Perforirovannyye plastyny i obolochki [Perforated plates and shells]. Moscow : Nauka. (in Russian)
2. Chemerys O.M., Kolodezhnyi V.A., Trubachev S.I. (2017). Budivelnna mekhanika mashyn [Construction machinery mechanics]. Kyiv : National Technical University of Ukraine «Kyiv Polytechnic Institute named after Igor Sikorsky». URL: <http://ela.kpi.ua/handle/123456789/18961> (in Ukrainian)
3. Zenkevich O.C. (1975). Metod konechnykh ehlementov v tekhnike [Finite element method in technique]. Moscow : Nauka. (in Russian)

4. FKM–Guideline. Analytical Strength Assessment of Components in Mechanical Engineering (2003). Frankfurt/Main.
5. Norri D., Frid Z.H. Vvedenie v metod konechnykh ehlementov [Introduction to the finite element method]. Moscow : Mir. (in Russian)
6. Yahno B.O., Trubachev S.I. (2013). Napryazhenno-deformirovannoe sostoyanie cilindricheskih tolstostennykh perforirovannykh obolochek [The stress-strain state of cylindrical thick-walled perforated shells]. *Journal of mechanical engineering of the National technical university of Ukraine «Kyiv polytechnic institute»*, no. 67, pp. 126–130.
7. Trubachev S.I., Kolodezhnyi V.A. (2018). Chyselne Modeliuvannia Napruzhenno-Deformovanoho Stanu Hybiv Truboprovo-Div [Numerical simulation of the stress-strain state of pipelines]. *Molodyi vchenyi*, no. 1. pp. 443–445. URL: <http://molodyvcheny.in.ua/files/journal/2018/1/102.pdf>
8. Zarubin V.S., Stankevich I.V. (2005). Raschet teplonapryazhennykh konstrukcij [Calculation of heat-stressed structures]. Moscow : Mashinostroenie. (in Russian)
9. Mozharovskiy M.S. (2002). Teoriya pruzhnosti, plastychnosti i povzuchosti [The theory of elasticity, plasticity and creep]. Kyiv : Vy`shha shkola. (in Ukrainian)
10. Getting Started with ABAQUS (2003). USA : Abaqus inc.

ЕКОНОМІЧНІ НАУКИ

DOI: <https://doi.org/10.32839/2304-5809/2019-2-66-53>

UDC 330.341.2

Alla Mostepaniuk

Assoc. Prof. Dr.

Girne American University, Faculty of Business and Economics, TRNC

Mohammadreza Parish

Dr.

American University of Cyprus, School of Health Sciences, TRNC

DETERMINANTS OF HEALTH STATUS IN HIGH INCOME COUNTRIES

Summary. The aim of the paper is to determine the key factors influencing health status in high income countries. To reach the goal of the study two stages of analysis were conducted. Firstly, based on the descriptive analysis, the U-shaped relationship with a diminishing negative impact of an increase in gross domestic product per capita/public healthcare expenditures per capita on health status (infant mortality rate) was evidenced, life expectancy as a measurement of the quality and accessibility of healthcare services similarly has a diminishing negative effect. Secondly, the Ordinary Least Squares regression technique was used to find the significance of determinants, according to the estimated results, only life expectancy is a significant factor, the importance of gross domestic product per capita and public healthcare expenditures per capita was not proved in this cross sectoral study for 57 high income countries. Based on the estimated results, in order to attain better health status financial assets should be invested particularly in healthcare sector to increase the quality and accessibility of healthcare services, which would lead to noticeable improvements in health status through lowering infant mortality rates.

Keywords: health status, infant mortality, life expectancy, gross domestic product, public healthcare expenditures.

Мостепанюк Алла

Американський Університет Гірне, Факультет бізнесу та економіки, ТРПК

Паріш Мохаммадреза

Американський Університет Кіпру, Факультет медичних наук, ТРПК

ФАКТОРИ ВПЛИВУ НА СТАН ЗДОРОВ'Я У КРАЇНАХ З ВИСОКИМ РІВНЕМ ДОХОДУ

Анотація. Метою статті є визначення ключових факторів, що впливають на стан здоров'я у країнах з високим рівнем доходу. Для досягнення поставленої цілі було здійснено два етапи аналізу: по-перше, на основі кореляційного аналізу взаємозв'язку між валовим внутрішнім продуктом (ВВП) на душу населення/державними витратами на охорону здоров'я (ДВОЗ) на душу населення та станом здоров'я (рівнем дитячої смертності(ДС)) було доведено існування U-подібної залежності ефекту зростання ВВП та ДВОЗ на зменшення рівня ДС, крім того, обернена U-подібна залежність між тривалістю життя, показником якості та доступності послуг з охорони здоров'я, та станом здоров'я була доведена. По-друге, для визначення статистичної значущості впливу факторів на стан здоров'я було використано метод найменших квадратів (МНК). Відповідно до результатів множинного регресійного аналізу, лише очікувана тривалість життя є статистично важливим фактором, значимість ВВП та ДВОЗ не підтвердилась для 57 країн з високим рівнем доходу. На основі отриманих результатів, з метою покращення стану здоров'я населення необхідно направляти фінансові активи у галузь охорони здоров'я для підвищення якості та доступності медичних послуг, що призведе до помітного поліпшення стану здоров'я через зниження рівня дитячої смертності.

Ключові слова: стан здоров'я, дитяча смертність, тривалість життя, валовий внутрішній продукт, витрати на охорону здоров'я.

Introduction. Health is a key factor of sustainable social and economic development as enables to maximize the total output by employing available labour force. It can be reached due to an increase in labour productivity as a result of human capital accumulation through investments in healthcare and education. The issue on public health is crucial for all countries, thus in developed countries there is a production crisis due to aging population and a relatively small labour force has to satisfy the needs of all population, while the share of retired people increases, which puts additional pressure on the youth. Regarding the developing countries, they face the opposite problem, fast growing population requires the proportional

increase in total output, which is hardly attainable due to limited physical and human resources. Thus, an increase in productivity through improvements in health status will eliminate the negative consequences of mentioned issues.

At the same time, in the context of global sustainability, the issues on health are attracting the attention as improvements in health status through a reduction in infant mortality rates (IM) allow us to maximize the potential output employing the same limited resources, which follows the concept of sustainability.

Additionally, besides its vital role in dealing with current global issues, healthcare sector has positive externalities, thus, public health is the es-

sence of sustainable social and economic progress and its determinants should be studied.

Literature review. According to the literature, the key factor that affects health status directly and indirectly is gross domestic product (GDP) per capita and/or income level, as countries with high GDP per capita spend more on healthcare sector, and individuals with high income live in better conditions, have better nutrition and spend more on the healthcare (Pritchett and Summers, 1996).

Hussain, Malik and Hayat (2009) and Kalemli-Ozcan (2002) in their studies confirmed the relationship between economic growth and improvements in health status (infant mortality rate). The relationship between GDP per capita and health status is two-sided in its nature, as an improvement in health status leads to an increase in labour productivity in the long-run (Bloom and Canning, 2000), positively affecting aggregate output and economic development (Oni, 2014; Jack and Lewis, 2009; Cole and Neumayer, 2006; Gupta and Mitra, 2003; Beheshti and Sajoudi, 2008), additionally, healthy workers take less leave days linked to ill health and spend less on sicknesses (Clayton, 2010). Thus, undeveloped countries with a weak healthcare system are trapped in poverty, as health issues reduce the time spent on the paid labour market, decreasing total output and limiting the potential growth (Barro, 1996; Rivera and Currais, 1999; Acemoglu and Johnson, 2006). Moreover, according to the World Health Organization (WHO, 2005), around 50% of economic inequality between developed and developing countries are associated with poor health and shorter life expectancy.

At the same time, according to the previous studies, there is a significant impact of education on health status measured as IM rate (Jamison, Jamison and Hanushek, 2006; Cutler, Deaton and Muney, 2006; Papageorgiou and Stoytcheva, 2008), additionally, a study conducted by Younger (2001) evidenced the impact of education and proved the significance of the effect of diphtheria vaccination rates on IM, while concluding that the number of doctors and the number of hospital beds do not have a significant impact on IM.

Another study on determinants of health status (IM) proved the significant effect of fertility rates,

female participation in the labour force rates, gross national income per capita and female literacy rates on IM and did not evidence the significant impact of government healthcare expenditures on IM (Zakir and Wunnava, 1999).

The relationship between public healthcare expenditures (PHE) and health status is quite interesting as it shows the state's policy towards healthcare issues, besides that, a reduction in PHE and a simultaneous increase in private healthcare expenditures, known as "Health financing transition", lead to unsustainable and inefficient healthcare system, as positive externalities obtained by public financing would be lost, thus the impact of such a transition would be negative on health status (Oxley & MacFarlan, 1995).

Data and methodology. The aim of the study is to find the key determinants of health status among developed high income countries in order to provide the recommendations for governments on economic growth due to health improvements. To reach the aim of the paper secondary data collected from the World Bank database on key variables: Infant mortality rate (IM), gross domestic product per capita (GDP), public healthcare expenditures per capita (PHE) and life expectancy (LE) are used for 57 high income countries (Andorra, Antigua and Barbuda, Argentina, Australia, Austria, Bahamas, Bahrain, Barbados, Belgium, Brunei Darussalam, Canada, Chile, Croatia, Cyprus, Czech Republic, Denmark, Estonia, Finland, France, Germany, Greece, Hungary, Iceland, Ireland, Israel, Italy, Japan, Rep. Korea, Kuwait, Latvia, Lithuania, Luxembourg, Malta, Netherlands, New Zealand, Norway, Oman, Palau, Panama, Poland, Portugal, Qatar, San Marino, Saudi Arabia, Seychelles, Singapore, Slovak Republic, Slovenia, Spain, St. Kitts and Nevis, Sweden, Switzerland, Trinidad and Tobago, United Arab Emirates, United Kingdom, United States, Uruguay) for 2015 in order to identify the influence of each factor on IM using Ordinary Least Squares regression (OLS) technique.

Descriptive analysis. To study the relationship between key determinants of health status and IM, the correlation plots were constructed.

Thus, the relationship between economic level of development measured as GDP per capita and health

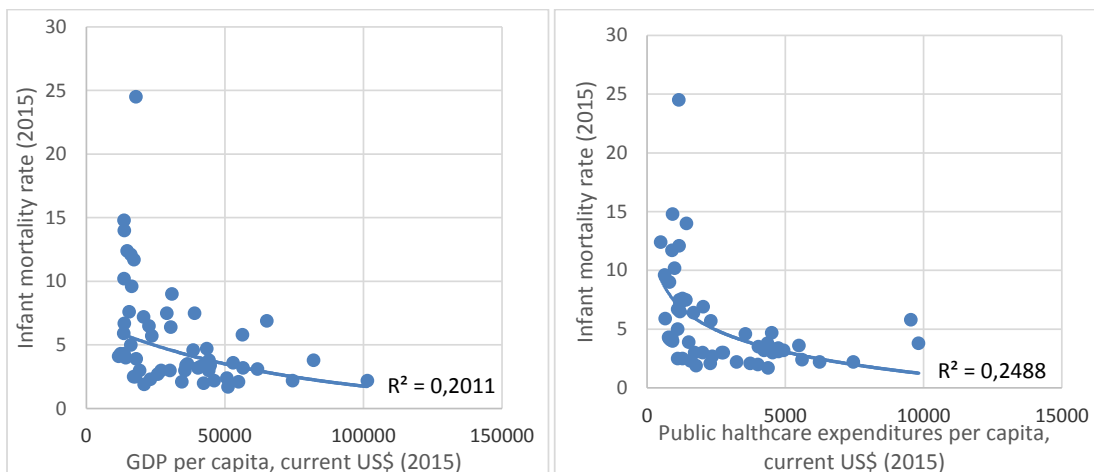

Figure 1. The relationship between gross domestic product per capita (left), healthcare expenditures per capita (right) and infant mortality rate, 2015

status can be seen on the figure 1 (left). The plot illustrates a U-shaped relationship between GDP per capita and IM rate, which indicates the diminishing negative impact of an increase in GDP per capita on health status measured as an infant mortality rate.

As Fuchs (1974) emphasized the importance of having the minimum level of income to spend on healthcare, when that level is reached additional income is not highly correlated with the health status. The same picture can be seen for developed countries (figure 1), there is a huge reduction in IM caused by an increase in GDP per capita from 20,000 to 50,000 US \$, as the average IM rate for countries with around 20,000 US \$ (GDP per capita) is 9 per 1,000 live births, while for countries with around 50,000 US \$ (GDP per capita) the average IM rate is 3 per 1,000 live births, and a slight

reduction of IM can be seen for countries with over 50,000 US \$ (GDP per capita), where the average IM rate is 2.5 per 1,000 live births.

The next factor, which affects the health status is public healthcare expenditures per capita, and is considered as an indicator of healthcare policy. As can be seen on the figure 1 (right) there is a relationship between PHE per capita and IM, additionally, an increase in PHE has a negative diminishing impact on IM, the same pattern of a relationship was noticed for GDP per capita.

Another indicator that influences IM is life expectancy, which is added as a measurement of the quality and accessibility of healthcare services, as the data on quality of healthcare sector is not available, and there is no generally accepted methodology on measuring the last one.

The figure 2 shows the negative effect of an increase in LE on IM, that has a diminishing impact as well, as better health conditions of adults (LE) lead to a reduction of IM rates. Thus, for countries with LE at the level of 75 years, IM rate is around 8 on average, which is high comparing to the countries with LE at around 85 years, where IM is around 2.5 on average.



Figure 2. The relationship between life expectancy and infant mortality rate, 2015

Results and regression analysis. The provided descriptive analysis illustrates the relationship between: GDP per capita and IM, PHE per capita and IM, LE and IM. Consequently, as the aim of the paper is to study and prove the significance of key determinants of health status, the Ordinary Least Squares regression (OLS) technique is used, and the study model is formulated as following:

$$\ln IM_i = \beta_0 + \beta_1 * \ln GDP_i + \beta_2 * \ln PHE_i + \beta_3 * \ln LE_i + \varepsilon_i$$

Where, $\ln IM_i$ – natural logarithm of infant mortality rate for i th country, $\ln GDP_i$ – natural logarithm of gross domestic product per capita for i th country, $\ln PHE_i$ – natural logarithm of public healthcare expenditures per capita for i th country, $\ln LE_i$ – natural logarithm of life expectancy for i th country.

Table 1

Analysis outcomes

SUMMARY OUTPUT								
<i>Regression Statistics</i>								
Multiple R	0.646726							
R Square	0.418255							
Adjusted R Square	0.385326							
Standard Error	0.474886							
Observations	57							
ANOVA								
	<i>df</i>	<i>SS</i>	<i>MS</i>	<i>F</i>	<i>Significance F</i>			
Regression	3	8.593342	2.864447	12.70172	2.27E-06			
Residual	53	11.95238	0.225517					
Total	56	20.54572						
	<i>Coefficients</i>	<i>Standard Error</i>	<i>t Stat</i>	<i>P-value</i>	<i>Lower 95%</i>	<i>Upper 95%</i>	<i>Lower 95.0%</i>	<i>Upper 95.0%</i>
Intercept	29.97469	8.611648	3.480715	0.001009	12.70191	47.24747	12.70191	47.24747
LnGDP	0.11487	0.235913	0.486915	0.628327	-0.35831	0.588052	-0.35831	0.588052
LnPHE	-0.27777	0.187679	-1.48003	0.144786	-0.65421	0.098667	-0.65421	0.098667
LnLE	-6.308	2.119474	-2.97621	0.00439	-10.5591	-2.05687	-10.5591	-2.05687

Thus, according to the OLS analysis outcomes (Table 1), only LE has a statistically significant impact on IM, while GDP per capita and public healthcare expenditures per capita do not have a significant effect on health status in developed high income countries, which supports the findings of Zakir and Wunnava (1999). The results can be interpreted as: a 1% increase in life expectancy leads to a 6.3 % reduction in infant mortality rates, holding other factors constant. The estimated equation can be expressed as: $\ln IM_i = 29.97 + 0.11 * \ln GDP_i - 0.28 * \ln PHE_i - 6.3 * \ln LE_i$, where the signs are correct according to the underlying theory, except the GDP per capita, which is in contrast to the economic theories and previous results (Hussain, Malik and Hayat, 2009; Kalemli-Ozcan, 2002).

Conclusions. The study was conducted to identify the key determinants of health status measured as infant mortality. Based on the theoretical background and current literature the following factors were included in the model: 1) GDP per capita as a measurement of economic development; 2) public healthcare expenditures per capita as a measurement of a state's policy towards health issues; 3) life expectancy as a measurement of the quality and accessibility of healthcare system.

The study consists of two stages: firstly, the descriptive analysis was applied, as a result the existence of a U-shaped relationship between health status and its determinants was evidenced. Secondly, the OLS regression method was used to estimate the significance of the factors affecting health status, based on the analysis outcomes, only one factor (life expectancy) has a negative significant impact, thus a 1% increase in life expectancy leads to a 6.3% reduction in infant mortality rate; for the rest two factors (GDP per capita and PHE per capita), their significance was not proved for high income countries in 2015.

The findings of the study have practical importance, as the significance of an impact of GDP per capita / PHE per capita was not proved we should not expect a considerable improvement in health status caused by an increase in GDP per capita or PHE per capita, in order to attain better health status financial assets should be invested particularly in healthcare sector to increase the quality and accessibility of healthcare services, which would lead to noticeable improvements.

Limitations. As the time span to see the effect of additional public healthcare expenditures is unknown, the results are limited in their importance, specifically in a cross-sectoral analysis.

References:

1. Acemoglu, D. and Johnson. S. (2006). Disease and Development: The Effect of Life Expectancy on Economic Growth. National Bureau of Economic Research.
2. Barro, R. (1996). Health and economic growth, Mimeo. Cambridge, MA : Harvard University.
3. Beheshti, M.B. and Sojoudi, S. (2008). Experimental analysis of the relationship between health expenditures and gross domestic product in Iran. *Economic Studies Quarterly*, vol. 4, p. 95–115.
4. Bloom, D.E. and Canning, D. (2000). The Health and Wealth of Nations. *Science*, vol. 287(5456), p. 1207–1209.
5. Clayton, A.C. (2010). Assessing the Productive Efficiency of US HealthCare: Comparison of Analytical Methods. Honors Projects 2010, p. 106. Available from: http://digitalcommons.iwu.edu/econ_honproj/106/
6. Cole, M.A. and Neumayer E. (2006). The Impact of Poor Health on Total Factor Productivity. *Journal of Development Studies*, Vol. 42, p. 918–938.
7. Cutler, D., Deaton, A., and Muney, A. (2006). The Determinants of Mortality. *Journal of Economic Perspectives*. 20(3): 97–120.
8. Fuchs, V.R. (1974). *Who Shall Live?* Basic Books : New York.
9. Gupta, I. and A. Mitra. (2003). Economic growth, health, and poverty: An exploratory study on India. In: Misra R, Chatterjee R, Rao S. (eds). *India Health Report*. New Delhi : Oxford University Press.
10. Hussain, S., Malik, S. and Hayat, M. (2009). Demographic transition and economic growth in Pakistan. *European Journal of Scientific Research*, 31(3), pp. 491–499.
11. Jack, W. and Lewis, M. (2009). *Health Investment and Economic Growth: Macroeconomic Evidence and Microeconomic Foundations*. Washington : World Bank.
12. Jamison, E.A., Jamison, D.T., and Hanushek, E.A. (2006). The Effects of Education Quality on Income Growth and Mortality Decline. NBER Working Paper 12652.
13. Kalemli-Ozcan, S. (2002). Does the mortality decline Promote Economic Growth? *Journal of Economic Growth*, 7:411–439.
14. Oni, L.B. (2014). Analysis of the growth Impact of Health Expenditure in Nigeria. *IOSR Journal of Economics and Finance*, vol. 3, 1(1), p. 77–84.
15. Oxley, H. and MacFarlan, M. (1995). Healthcare reform: Controlling spending and increasing efficiency. *OECD Economic Studies*, 24.
16. Papageorgiou, C. and Stoycheva, P. (2008). Education Inequality among Women and Infant Mortality: a cross-country empirical investigation. Available at <http://www.chrispapageorgiou.com/papers/Female-Mortality.pdf>
17. Pritchett, L. and Summers, L.H. (1996). Wealthier is Healthier. *Journal of Human Resources*, 31(4): 841–868.
18. Rivera, B. and Currais L. (1999). Income Variation and Health Expenditure: Evidence for OECD Countries. *Review of Development Economics*, vol. 3, p. 258–267.
19. WHO (2005). *World Health Development Indicators*. World Health Organization. Washington, DC.
20. Younger, S. (2001). Cross-Country Determinants of Declines in Infant Mortality: A Growth Regression Approach. *Cornell Food and Nutrition Policy Program Working Paper No. 130*.
21. Zakir, M. and Wunnava, P. (1999). Factors Affecting Infant Mortality Rates: Evidence from Cross-Sectional Data. *Applied Economics Letters*, 6: 271–273.

ASPECTS OF FORMATION AND DETERMINATION OF THE STATUS OF PROTECTIVE ZONES IN THE SYSTEM OF REGISTRATION AND ACCOUNTING OF NATIONAL NATURAL PARKS OF UKRAINE

Summary. The article describes the existing principles and approaches that are used to form the ecological and territorial resource during the creation of the NPP, and also analyzes the reasons why the public initiatives aimed at preserving natural territories are not being implemented. The problems of legislative maintenance of the territory accounting process, lack of agreement of actions of various branches of executive government, inconsistency of land and environmental legislation with regard to the creation, registration and implementation of environment conservation measures in the territories of the National Natural Parks of Ukraine with the examples given were raised. It was found that design decisions, as well as accounting and registration of the NPP territories are outdated and ineffective, and some cadastral systems have shown their inability to perform the national registration functions with respect to the NPP.

Keywords: nature reserve fund, national natural park, functional zones, map-scheme, Minprirody, State Land Cadastre.

Бугаєнко І.С.
КП «Київблагоустрій»

АСПЕКТИ ФОРМУВАННЯ ТА ВИЗНАЧЕННЯ СТАТУСУ ОХОРОННИХ ЗОН В СИСТЕМІ РЕЄСТРАЦІЇ ТА ОБЛІКУ НАЦІОНАЛЬНИХ ПРИРОДНИХ ПАРКІВ УКРАЇНИ

Анотація. Сьогодні потреби суспільства все більше повертаються до цінності природи, як основного чинника людського життя. Через високий рівень забруднення атмосферного повітря в Україні кожних дві години помирають 3 людини, Україна займає останні місця серед країн Європи по кількості природоохоронних територій тому потреба у створенні об'єктів природно-заповідного фонду стає на перший план. Розвиток заповідної справи, створення нових заповідних об'єктів є практичним втіленням екологічної політики Держави в частині збереження унікальних природних ландшафтів. У статті описані існуючі принципи та підходи, які використовуються для формування еколого-територіального ресурсу під час створення НПП, а також проаналізовані причини, чому громадські ініціативи, спрямовані на збереження природних територій, не виконуються. Проблеми законодавчого забезпечення процесу обліку території, відсутність узгодження дій різних гілок виконавчої влади, неузгодженість земельного та екологічного законодавства щодо створення, реєстрації та впровадження природоохоронних заходів на територіях Національних природних парків наведених прикладів. Встановлено, що проектні рішення, а також облік і реєстрація територій ПЗФ застарілі та неефективні, а деякі кадастрові системи показали свою нездатність виконувати функції національної реєстрації по відношенню до НПП. У заключній частині статті уточнюється необхідність внесення термінових змін до законодавчих актів, зміна підходів до формування та ведення державної реєстрації території; інакше загроза втрати національних природоохоронних об'єктів може стати величезною. Вона також пояснює необхідність створення ефективного інструменту ГІС, який дозволить Вам об'єднати всю інформацію, необхідну для прийняття управлінських рішень стосовно національних парків в рамках однієї платформи.

Ключові слова: природно-заповідний фонд, національний природний парк, функціональні зони, карто-схема, Мінприроди, Державний земельний кадастр.

Ukraine has every opportunity to implement a national ecologically balanced policy. Expansion of the conservation areas is a requirement of today and, ultimately, it is the State policy that three decades ago became determining for the most leading countries of the world. Expansion of the territories of the Nature Reserve Fund (NPF) is a direct obligation of Ukraine in accordance with the Association Agreement and other international instruments. About 18% of the territory of the European Union States has a special conservation status. In Ukraine, this figure is about 6% against the total territory of the State. This is the lowest figure in Europe, and it is necessary to remedy the situation quickly. We have very little time left to repair the lost and bring environmental legislation to the first stages of further development of the country. The successful expansion of the conservation areas

is possible only with the establishment of constructive cooperation among the administrations of the National Natural Parks (NPP), scientists – ecologists, public organizations, local authorities, and executive bodies [1; 2].

The process of formation, registration and conservation of NPP territories is a complex process which has a number of problems.

The initiators of the NPP creation are concerned citizens and scientists – ecologists, who appeal with a proposal and accumulated materials to the Ministry of Ecology and Natural Resources of Ukraine (Minprirody) to preserve these territories by creating an NPP. Minprirody considers this request, and if it is approved, it takes into account the accumulated materials and, by consolidated efforts, form the territories that should be part of the future NPP.

On the basis of the accumulated materials, Minprirody prepares a tentative scheme with the areas of the territory of the future NPP. Such schemes are based on tourist maps, topographic maps of the Soviet era – in scale 1:50,000 and 1:100,000. They are approved by local authorities, executive bodies, owners of the territories that are part of the NPP.

If the scheme is approved, Minprirody prepares a draft of the Presidential Decree “On the Establishment of a National Natural Park”. The President makes a decision and signs the Decree. The only technical information contained in the Presidential Decree is the total area of the future NPP, and the list of territories to be removed for conservation. The map scheme from the decree is not published and is in fact an auxiliary document, which is kept in the archives of the Presidential Administration. On the map scheme, which forms the basis of the Presidential Decree (Fig. 1), contains the indicative boundaries of the NPP, the location of the NPP, the list of territories that should be part of it with the areas are specified. Also, the map scheme should mandatorily contain an agreement with the landowners the territory is withdrawn from to create the NPP [3].

All further work on the NPP creation should be carried out on the basis of the Presidential Decree, the ratio of the areas of a NPP on the map and the area of the Decree, according to the analysis, is inconsistent by an average of 8%, which in turn leads to misunderstandings in the future.

Bureaucratic red tape does not end after the publication of the Presidential Decree on the establishment of an NPP. Since according to the Law of Ukraine “On the State Land Cadastre” – a land plot (NPP) should be considered formed from the moment when it got a cadastral number assigned [4].

Registration of the NPP in the system of the State Land Cadastre of Ukraine takes place after the development of the land management plan for the organization and establishment of boundaries between the territories of the nature reserve fund and of other environment conservation, health improving, recreational, historical and cultural, forestry purposes, lands of the water fund and water protection zones, restrictions on land use and their regimen-forming objects (land management plan). State registration of the boundaries of the NPP territory is carried out based on the land management plan drawn up and approved as prescribed by the law, then the NPP territory boundaries are state registered, which is subject to the Law of Ukraine “On State Land Cadastre”.

It became known from the letters of Minprirody that there is no NPP in the country registered in the SLC as a whole. They are registered as separate plots of land – i.e. partially. No NPP is registered in the SLC in its entirety, as stated in the Presidential Decree.

The first problem: it is a quite long period of time since the request of the society for assigning the conservation status of the NPP to the territory to the actual moment of its acquisition and registration of a new NPP facility.

The consequence of this problem is the total privatization of land, for other intended purpose, although according to the Presidential Decree, this territory is NPP – economic zone “NPP Dvorichnyansky” – other landowners within the NPP. In 2016 land plots were registered in the SLC (Fig. 2) intended for commercial farming. Analysis of the territory state and detection of deficiencies in the land use system of the territory of NPP Dvorichnyansky and the problems with its adja-



Figure 1. The map scheme, which formed the basis of the Presidential Decree “On the Creation of the National Park «Homilshanski forests»”

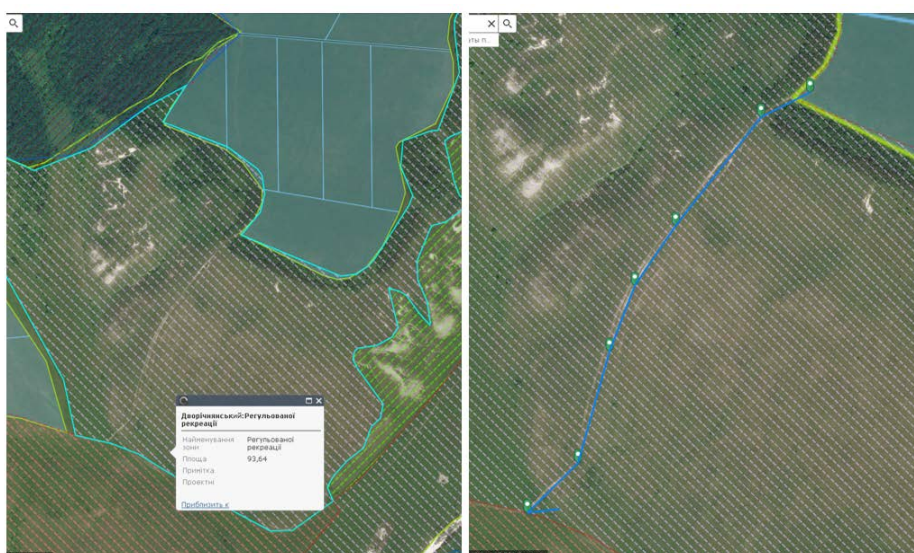

Figure 2. Analysis of the territory state and detection of deficiencies in the land use system of the territory of NPP Dvorichnyansky

cent land users showed as follows: land plots of other owners are accessed through the NPP regulated recreation zone, thus violating the regime of its use in accordance with the law of Ukraine “On the Nature Reserve Fund»

An important aspect in the NPP formation is the plan of territory management in accordance with Article 21 of the Law of Ukraine “On the Nature Reserve Fund of Ukraine” – “...taking into account environment conservation, health improving, scientific, recreational, historical and cultural and other values of natural complexes, facilities, their features, in the territory of the NPP a differentiated regime for their conservation, reproduction and use in accordance with functional zoning shall be established”. There are four functional zones in the NPP: the conservation zone, the zone of regulated recreation, stationary recreation, and the economic zone (Table 1b). The most severe regime is kept in the conservation zone and regulated recreation zone – they are considered to be the most valuable.

According to Article 44 of the Land Code of Ukraine, the NPP belongs to the category of lands of the nature reserve fund of Ukraine [8], and in accordance with the Order of the State Committee on Land Resources of Ukraine No. 548 dated July 23, 2010, “On Approval of the Classification of Types of Intended Land Use” – NPPs are included in Section “C” code 4.03 (Table 1a).

The difference in the approaches of registration of one NPP territory by the central executive bodies leads to misunderstandings and significant violations of environmental legislation.

The next problem is the lack of a system for NP-Accounting. The Ecological Cadastre regarding accounting of NPP facilities is not maintained, and all management decisions are not reflected in the single register of Minpryrody, and they have only the form of statistical reporting. Minpryrody does not have an electronic system for managing the territories and does not use modern monitoring capabilities to prevent violations and preserve the national heritage of the State.

Approaches to the formation of the territory and inclusion of more than 43% of the entire territory of the NPP to the economic zone remain unclear by the leadership of the Minpryrody, which leaves NPP zoning to the mercy of designers.

Conclusions and proposals. The investigation and comparison of land legislation, namely, the Land Code of Ukraine, the Law of Ukraine “On Land Management”, the Law of Ukraine “On State Land Cadastre” and environmental legislation – the Law of Ukraine “On the Nature Reserve Fund of Ukraine” in terms of establishing the registration and implementation of environment conservation measures in the NPP territories of Ukraine revealed a number of differences in the system of

Table 1

Registration of land in the SLC	Registration of land in the Ecological Cadastre
1a	1b
On Approval of the Classification of Types of Intended Land Use	Law of Ukraine “On the Nature Reserve Fund of Ukraine”
Section “C”. Lands of natural reserve fund and other environment conservation purposes	Article 21. Territory structure and requirements for the conservation of natural complexes and facilities of national natural parks
04.03 For the conservation and use of national natural parks	Conservation zone
	Regulated recreation zone
	Stationary recreation
	Economic zone

NPP territory registration in the Land and Ecological Cadastres. Namely – according to the Land Law, the intended use of the NPP territory has one code in accordance with the Order of the State Committee on Land Resources of Ukraine No. 548 dated July 23, 2010, “On Approval of the Classification of Types of Intended Land Use” – 04.03 for the conservation and use of national natural parks. At the same time, environmental legislation distinguishes the NPP territory by separate functional zones with different status of protection and use.

The lack of interrelations with various executive bodies leads to creation of bureaucratic red tape on the way toward the establishment and assignment of aspecial protective status to certain territories.

– the lack of interaction between the Cadastres leads to registration of land plots, within the NPP boundaries, having different intended purpose, which leads to the loss of the NPP natural component.

No NPP has got its boundaries registered in the State Land Cadastre of Ukraine for all years of independence.

To resolve the above-mentioned problems, it is necessary to propose an effective mechanism for merging all types of Cadastres to prevent the loss of the State’s most valuable land, this will reduce the time of registration of the territory in the State Land Cadastre and will not allow officials of various branches of government to create precedents

for the emergence of such a phenomenon as disputable territories, which in various Cadastres are accounted for using different intended purposes. It should also be noted that it is necessary to introduce appropriate changes to land legislation in terms of expanding the classifier of the types of NPP functional zones to establish zoning of the territory of the NPP facilities in accordance with the Law of Ukraine “On Nature Reserve Fund”. It should be borne in mind that different departments perform essentially the same design work twice (the territory management plan and the draft for land plot allocation for the NPP), due to inconsistency in design decisions, the State Budget spends considerable money while not having an impact in terms of environmental policy. The statistics on the consideration of court cases regarding disputable land plots from year to year are only increasing, and this trend is threatening, since it is not always possible for the NNP administrations and Minpryrody to make the Judicial Themis to decide in their favor.

Therefore, management decisions regarding the introduction of mechanisms for merging into a single cadastral system using GIS technologies should be made as soon as possible. It is this instrument that will be able to put accounting of the territory of Ukraine and its intended use in order, as well as to close the door on the loss of the national heritage of the State.

References:

1. Association Agreement between Ukraine, on the one hand, and the European Union, the European Atomic Energy Community and their member states, on the other hand. No. 72/14-612/1-2980 dated November 30, 2015.
2. Official web-site of the Ministry of Ecology and Natural Resources of Ukraine. URL: <https://menr.gov.ua>
3. Presidential Decree No. 1047/2004 dated September 6, 2004 “On the Establishment of the National Nature Park «Homilshanski Forests»”.
4. Law of Ukraine “On State Land Cadastre” dated June 4, 2017 No. 3613-17. URL: <http://zakon2.rada.gov.ua/laws/show/3613-17>
5. Law of Ukraine “On Land Management” dated June 10, 2017, No. 858-15. URL: <http://zakon2.rada.gov.ua/laws/show/858-15>
6. Official web-site of NPP “Halytsky”. URL: <http://www.halychpark.if.ua>
7. Public Cadastre Map of Ukraine. URL: <http://map.land.gov.ua/kadastrova-karta>
8. Land Code of Ukraine dated September 28, 2017, No. 2768-14. URL: <http://zakon3.rada.gov.ua/laws/show/2768-14>
9. Order of the State Committee on Land Resources of Ukraine No. 548 dated July 23, 2010, “On Approval of the Classification of Types of Intended Land Use”. URL: <http://zakon5.rada.gov.ua/laws/show/z1011-10>
10. Law of Ukraine “On the Nature Reserve Fund of Ukraine” dated September 3, 2017, No. 2456-12. URL: <http://zakon3.rada.gov.ua/laws/show/2456-12>
11. Order of the Ministry of Ecology and Natural Resources of Ukraine No. 245 dated July 6, 2005 “On the Regulations on the Management Plan for the Territory of the National Natural Park, Conservation, Reproduction and Recreational Use of Its Natural Complexes and Territories”.
12. Management plan for the territory of NPP “Podilski Tovtry”. URL: <http://tovtry.com/ua/index.html>

DOI: <https://doi.org/10.32839/2304-5809/2019-2-66-55>

УДК 338.48

Воскресенська О.Є., Фурсов А.М.

Херсонський національний технічний університет

EVENT-МЕНЕДЖМЕНТ В УПРАВЛІННІ РОЗВИТКОМ ПОДІЄВОГО ТУРИЗМУ

Анотація. У статті розглянуто подієвий туризм як перспективний сегмент туристичного ринку в Україні. Розкрито значення івенту як базового компоненту подієвого туризму. Досліджено сутність event-менеджменту, визначено особливості його застосування для підвищення привабливості івентів. Охарактеризовано принципи, що забезпечують ефективність event-менеджменту. Запропоновано склад елементів (блоків) в системі організації event-менеджменту, розкрито їх основний зміст. Названо основні чинники, що стримують розвиток подієвого туризму та event-менеджменту в Україні. У сформульованих висновках майбутнє event-менеджменту в управлінні подієвим туризмом пов'язано як зі створенням умов, що забезпечать вирішення економічних і соціальних проблем, так і з підготовкою фахівців в області event-менеджменту, що потребує вивчення досвіду зарубіжних країн, а також подальшого дослідження зазначеної проблематики з урахуванням реалій часу і національних особливостей.

Ключові слова: туризм, туристичний ринок, туристичний продукт, подієвий туризм, івент, event-менеджмент.

Voskresenska Olena, Fursov Anatolii

Kherson National Technical University

EVENT-MANAGEMENT IN THE MANAGEMENT OF EVENT TOURISM DEVELOPMENT

Summary. Eventful tourism as perspective segment of tourist market in Ukraine, that assists the height of tourist streams and positively influences on an image and development of tourist destination, is considered in the article. Attention is accented on the value of eventful tourism in advancement of tourist product and his role in motivation of tourism. On the basis of analysis of situation that was folded at the motherland market of tourist services, the conclusion has drawn about insufficient development of the organized tourism, that is one of the problems of tourist industry in Ukraine. The value of event is exposed as a base component of eventful tourism. As means of management events an event- management is considered, by means of that planning, organization and management comes true by events within the framework of single conception of local tourist product. Certain essence of event- management and feature of his application to increase the attractiveness of events and forming an effective organizationally-economic mechanism of developing eventful tourism in Ukraine. Subjects that use event-management on different administrative levels are mentioned. Principles that provide efficiency of event-management are described. Composition of ingredients (blocks) is offered in the system of organization of event-management (conceptual; organizational; planning (strategic, current, operative); marketing-communication; research and information), their basic maintenance is exposed. Attention is accented on strategic part in the block of planning, development of which envisages the estimation of external and internal environment, which allows to take into account the potential of maximization of strong parties and possibilities and/or to minimize influence of weak parties and threats in the process of preparation of event. Basic factors that restrain development of eventful tourism and event-management in Ukraine are mentioned. In the conclusion the future of event-management in a management of eventful tourism is related both to conditioning, providing the decision of economic and social problems and with preparation of specialists in area of event- management. It requires the study of experience of foreign countries, and also further research of the indicated range of problems taking into account realities of time and national features.

Keywords: tourism, market of tourism, product of tourism, event tourism, event, event-management.

Постановка проблеми. Подієвий туризм сьогодні є одним з нових і високоприбуткових видів туризму, який сприяє росту туристичних потоків, створенню модернізованої інфраструктури та просуванню територій. У західних країнах подієвий туризм почав виділятися як окремий сегмент туристичного ринку у 1980-ті роки. Зараз на міжнародному ринку туристичних послуг цей вид туризму динамічно розвивається, зростає кількість відвідувачів подієвих турів, що позитивно впливає на імідж і розвиток туристичної дестинації. На сьогоднішній день подієвий туризм розглядається як пріоритетний напрям туристичної галузі в таких країнах, як Німеччина, Італія, Франція, Іспанія, Сінгапур, Венгрія та ін.

В Україні подієвий туризм є порівняно молодим напрямом туризму. Його поступове впровадження відбувається на регіональному рівні за

рахунок проведення суспільних, культурних, спортивних, освітніх та інших заходів, які організуються переважно у великих містах – Києві, Львові, Одесі, Дніпрі, Харкові. Подальше поширення подієвого туризму у нашій країні сприятиме активізації просування національного туристичного продукту, збільшенню кількості українських та іноземних туристів, підвищенню економіки на локальному, регіональному та національному рівнях. Розвиток подієвого туризму як перспективного сегменту туристичного ринку потребує використання event-менеджменту, за допомогою якого здійснюється планування, проведення та управління подіями, як важливого мотивуючого фактора в туризмі. Зважаючи на це, дослідження сутності та особливостей event-менеджменту, як складової системи управління подієвим туризмом, має не тільки важливе наукове значення, а й суто практичне спрямування.

Аналіз останніх досліджень і публікацій. Процес становлення подієвого туризму, розвитку різних його сегментів, а також питання управління подієвими заходами, їх життєвого циклу та оцінки впливу на економіку широко висвітлюються у наукових працях зарубіжних дослідників, зокрема Д. Аллена, Д. Гетца, Л. Миллера, Д. Рітчі, М. Робінсона, Б. Перрі, П. Нортон та ін.

В Україні проблеми подієвого туризму та event-менеджменту не знайшли належного відображення у науковій літературі. На необхідності використання «подієвих рекреаційно-туристських ресурсів» звертав увагу Бейдик О.О. [1]; подієвий туризм як історико-культурне явище розглядався Устименко Л.М. [8]; у публікації Давиденко І.В. [4] подієвий туризм висвітлений як важливий ринковий сегмент, розкрито теоретичні основи його організації [6]; Власенко О.Б. [3] проведений аналіз становлення та еволюційного розвитку event-менеджменту як окремої сфери економічної науки, розкрито його суть, цілі та основні завдання; Забалдіною Ю.Б. і Тараненко А.П. [5] запропоновано погляд на event-менеджмент як складову менеджменту туристичної дестинації, деталізовано його функції; у публікації Хитрової О.А. та Харитонові Ю.Ю. [9] визначено взаємозв'язок подієвого туризму та event-менеджменту, проаналізовано сучасний стан івент-менеджменту в Україні і висвітлено основні проблеми його розвитку.

Виділення не вирішених раніше частин загальної проблеми. Збільшення кількості наукових праць з указаної проблематики свідчить про зростання до неї інтересу науковців і практиків. Проте подієвий туризм та event-менеджмент не стали ще об'єктом належної уваги, їх дослідження знаходиться на ранній стадії розвитку, тому ці питання потребують подальшого більш детального вивчення.

Мета статті. Головною метою цієї статті є розкриття сутності event-менеджменту та визначення особливостей його застосування в управлінні розвитком подієвого туризму як перспективного сегменту туристичного ринку в Україні.

Виклад основного матеріалу дослідження. Подієвий (івентивний) туризм – це вид ту-

ризму орієнтований на відвідування місцевості в певний час, пов'язаний з якою-небудь подією. Характерною ознакою івентивного туризму є приурочення туристичної подорожі до певної події, свята чи видовища: музичних конкурсів, національних фестивалів і карнавалів, театралізованих дійств, конкурсів, різноманітних змагань та чемпіонатів, політичних акцій, унікальних природних явищ, що мають здатність приваблювати до місць, де вони відбуваються [11, с. 235].

У сучасному світі подієвий туризм є важливим і необхідним явищем, що стимулює продажі багатьох туристичних напрямів та відіграє значну роль у мотивації туризму. Втім в Україні розвиток як подієвого туризму, так і туристичної галузі в цілому, пов'язаний з певними проблемами і негативними процесами.

Для кращого розуміння цих проблем необхідно проаналізувати ситуацію, що склалася на вітчизняному ринку туристичних послуг. Так, за даними Адміністрації Держприкордонслужби, за I півріччя 2017 року до України в'їхало 6,3 млн. туристів, що на 8,7% більше, ніж в аналогічному періоді 2016 року. За вказаний період головною мотивацією в'їзду до країни є приватні подорожі, на які припадає 94,1% усіх подорожей, та які зросли на 6,8% у порівнянні з аналогічним періодом 2016 року. З метою «туризм» кількість в'їзних іноземців знизилась у 3,4 рази у порівнянні з аналогічним періодом 2016 року [12] (табл. 1).

У I півріччі 2017 року найбільша кількість іноземних громадян прибули до України з Молдови, Білорусі, Росії, Угорщини, Польщі, Румунії, Словаччини, Туреччини, Ізраїлю, Німеччини [12]. Отже, «географію» туристів, які приїжджають в Україну, не можна вважати широкою. Крім того, більшість громадян, які за існуючою класифікацією розглядаються як іноземні туристи, фактично такими не є, а відвідують нашу країну зі службовими та приватними цілями, у тому числі, для ведення приватного бізнесу. Це свідчить про недостатність розвитку в Україні організованого туризму.

Можливості залучення в країну більшої кількості туристів пов'язані із впровадженням в туризм інновацій, нових ідей, зацікавленням спо-

Таблиця 1

Мотивація туристичних поїздок громадян світу до України за I півріччя 2016-2017 років

Мета	Перше півріччя 2016 року		Перше півріччя 2017 року		Приріст (зниження), % / разів
	кількість, осіб	частка, %	кількість, осіб	частка, %	
службова	20 787	0,4	11 735	0,2	↓ 43,5%
ділова	115	0,0	4 256	0,1	↑ 37 разів
туризм	65 895	1,1	19 233	0,3	↓ 3,4 рази
приватна	5 578 693	95,9	5 956 264	94,1	↑ 6,8%
навчання	1 993	0,0	193	0,0	↓ 10,3 рази
релігійна	8	0,0	215	0,0	↑ 26,9 рази
культурний та спортивний обмін	54	0,0	43	0,0	↓ 20,4%
транзит	142 060	2,4	95 230	1,5	↓ 33%
інша	10 452	0,2	241 469	3,8	↑ 23,1 рази
Всього	5 820 057	100,0	6 328 638	100,0	↑ 8,7%

Джерело: [12]

живачів цими новаціями. Важливе значення для зростання туристичної сфери має розвиток подієвого туризму, що підтверджується практичною туристичною діяльністю зарубіжних країн.

В Україні подієвий туризм поки ще розвивається досить повільними темпами. Останнім часом цей напрямок туризму поступово поширюється за рахунок періодичних та одиночних подій регіонального або локального масштабу, які приваблюють українських та іноземних туристів. Як приклад, можна навести такі заходи, як «Юморина» в Одесі, джазовий фестиваль у Коктебелі, «Таврійські ігри» у Новій Каховці, Сорочинський ярмарок на Полтавщині, Всеукраїнський фестиваль сиру та вина у Львові, дні міст України, Всеукраїнський молодіжний фестиваль «Перлини сезону»; Міжнародний фестиваль традиційної слов'янської культури «Київська Русь», Міжнародний гуцульський фестиваль.

Також слід відзначити результативні туристичні сезони на Херсонщині. Так, у 2017 році туристичні події привернули увагу не тільки мешканців області, але й близько 200 тисяч гостей з різних куточків України та із-за кордону [10]. Найбільш привабливими заходами для туристів стали Міжнародний театральний фестиваль «Мельпомена Таврії», на якому було представлено 37 вистав з 32 театрів з 11 країн світу, Фестиваль вуличної їжі і емоцій «ХерсON-FEST», фестивалі «Купальські зорі», «Івана Купала», «AzovHealthFest», «Кавун солодке диво», «Кварта-Фест», благодійний фестиваль «Charity Fest», свято сім'ї, спорту, природи і смачної їжі «Олешшя-GreenDay» та багато інших цікавих подій.

Базовим компонентом подієвого туризму є подія (івент), яка є приводом для туристичної подорожі. Івент – запланована соціально-суспільна подія (захід), що відбувається в певний час, із певною метою та має певний резонанс для суспільства [7, с. 5]. Значення івентів полягає в тому, що вони є важливим мотивуючим фактором в туризмі, який стимулює продажі багатьох туристичних напрямів; крім того, використання івентів дає можливість уникнути такої гострої для туристичної сфери проблеми, як сезонний чинник.

Підвищення привабливості івентів і формування дієвого організаційно-економічного механізму розвитку подієвого туризму в Україні потребує ефективного event-менеджменту (управління подією). Більшість фахівців розглядають event-менеджмент як практичне застосування менеджменту в області проектування проведення та організації заходів і подій. На наш погляд, event-менеджмент можна визначити як практичне застосування менеджменту з метою створення привабливої події на основі визначення обґрунтованої послідовності виконання певних дій з планування, організації, координації, контролю, реалізації події та її аналізу, а також управління групою виконавців цих дій.

Event-менеджмент поступово стає окремою підсистемою менеджменту туристичних дестинацій різного рівня, його об'єктом виступають івенти, спрямовані на залучення туристів, а невід'ємними функціями – планування, організація та керівництво такими подіями в рамках єдиної концепції місцевого туристичного продукту.

Однією з особливостей event-менеджменту є те, що він застосовується різними суб'єктами на відповідних управлінських рівнях (рис. 1).

Ефективність event-менеджменту забезпечується застосуванням певних принципів, які охарактеризовано в табл. 2.

Event-менеджмент включає вивчення особливостей бренду, визначення цільової аудиторії, розробку концепції події, логістичне планування та координацію технічних аспектів, що безпосередньо впливають на проведення заходу. Обов'язковими елементами event-менеджменту є аналіз події, інвестування в неї та повернення вкладених коштів, вплив на імідж міста [2, с. 144].

Застосування системного підходу до організації event-менеджменту передбачає виділення окремих його компонентів, якими, на нашу думку, мають бути такі блоки:

1. Концептуальний блок – розробка концепції та сценарії заходу; визначення цільової аудиторії, партнерів і зацікавлених сторін, тривалості, місця та оптимальної форми проведення події).



Рис. 1. Управлінські рівні суб'єктів event-менеджменту

Джерело: розроблено авторами за даними [2, с. 145]

Таблиця 2

Основні принципи, що забезпечують ефективність event-менеджменту

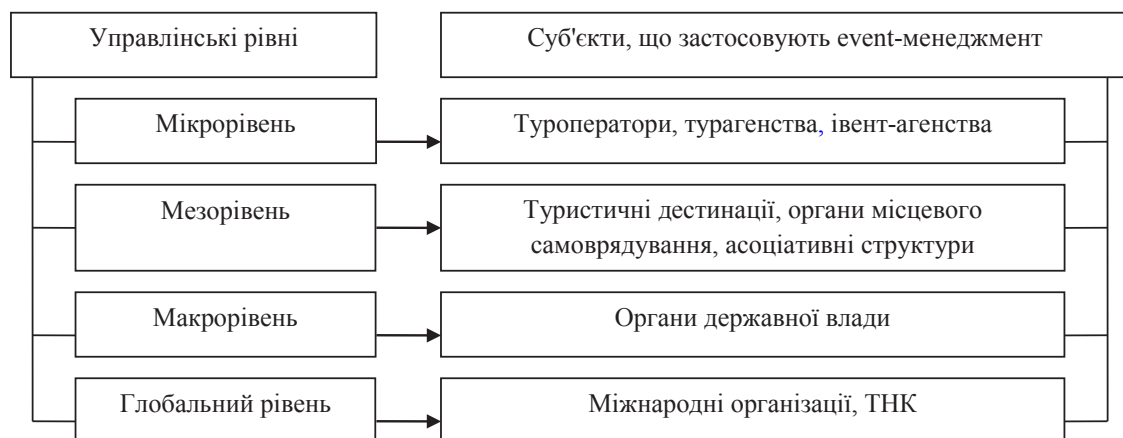
Принципи	Характеристика
1	2
Етичні принципи	Дотримання етичних норм, які відображають систему загальних цінностей, суспільних уподобань і правил етики, у практичній роботі event-менеджерів.
Принцип цілісності	Все, що планується та здійснюється в рамках події, має підпорядковуватися цілі її успішної реалізації.
Принцип суб'єктивного підходу	Означає, що кожний захід має свої особливості, зумовлені місцем, часом, визначеними завданнями, складом учасників, баченням проблеми замовниками та виконавцями.
Принцип медійності	Всі події, здійснювані в рамках event-менеджменту, повинні широко висвітлюватися, зокрема, засобами масової інформації як до початку події, так і після її закінчення.
Принцип ефекту впливу	Подія обов'язково має бути привабливою, викликати в аудиторії позитивні емоції своєю незвичайністю, художнім оформленням тощо.
Принцип масовості	Подія має бути масовим заходом і мати підтримку значної кількості прихильників, що закликають до подальшого розширення числа учасників події.
Принцип забезпеченості	Подія має бути забезпечена необхідними ресурсами (матеріально-технічними, фінансовими, кадровими та ін.)
Принцип ефективності	Ефективність заходу визначається на основі оцінки збільшення потоку туристів, а також впливу події на розвиток інших галузей, таких як транспорт, торгівля, готельний та ресторанний бізнес та ін.

Джерело: розроблено авторами

2. Організаційний блок – розроблення логічної схеми створення події, визначення оптимальної структури, послідовності та змісту робіт, що потребують виконання, організація взаємозв'язків з партнерами і зацікавленими сторонами, визначення порядку здійснення контролю за всіма процесами в ході підготовки до створення заходу та його реалізації.

3. Блок планування – стратегічне планування (оцінка зовнішнього і внутрішнього середовища на основі використання методу SWOT-аналізу з метою виявлення потенціалу сильних сторін та зовнішніх можливостей); поточне планування (визначення термінів виконання робіт та призначення відповідальних, виявлення потреби в ресурсах, складання кошторисів і загального бюджету заходу); оперативне планування (деталізація завдань за комплексами робіт для їх виконавців на короткостроковий період для забезпечення виконання поточного плану).

4. Маркетингово-комунікаційний блок – створення плану висвітлення заходу, визначення засобів масової комунікації, які є ефективними для просування події, підготовка матеріалів для її анонсу, інформаційне просування заходу та висвітлення його результатів.

5. Інформаційно-аналітичний блок – формування інформації, необхідної для підготовки події, визначення економічного ефекту від її реалізації, оцінки задоволення відвідувачів заходу та їх бажання повторної участі в ньому, складання проміжної та підсумкової звітності щодо виконання плану подієвого заходу.

При плануванні заходу особливої уваги потребує його стратегічна частина, розроблення якої передбачає оцінку зовнішнього і внутрішнього середовища з використанням методу SWOT-аналізу. Це дозволить врахувати потенціал максимізації сильних сторін і можливостей та/або мінімізувати вплив слабких сторін і загроз в процесі підготовки подієвого заходу.

Підсумовуючи розгляд особливостей застосування event-менеджменту в управлінні подієвим туризмом, слід виділити основні чинники, що стримують розвиток даного напрямку менеджменту в Україні, якими є: проблеми, пов'язані з економічною кризою, політичні фактори, недостатня підтримка подієвого туризму з боку держави, зниження попиту на послуги подієвого туризму, що зумовлено низькою платоспроможністю потенційних відвідувачів подієвих заходів, недостатність фахівців, які можуть професійно виконувати функції event-менеджера. Поступове вирішення цих проблем сприятиме поширенню подієвого туризму, що може стати основою для підвищення попиту на послуги event-менеджменту в управлінні цим перспективним напрямом туристичної галузі.

Висновки і пропозиції. Проведене дослідження дозволяє зрозуміти сутність event-менеджменту, за допомогою якого здійснюється планування, проведення та управління подіями, як важливого мотивуючого фактора в туризмі. Фахівці в цій сфері повинні мати стратегічне мислення, гарні організаторські здібності, лідерські якості та здатність підбирати дієву команду, розробляти концепції заходів відповідно до вимог часу, ухвалювати зважені та етичні рішення. Майбутнє event-менеджменту в Україні пов'язане як з вирішенням економічних і соціальних проблем (що сприятиме розвитку національного туристичного ринку та поширенню подієвого туризму), так і з підготовкою фахівців в області event-менеджменту. В цьому питанні слід орієнтуватися на досвід зарубіжних країн, який свідчить, що багато професіоналів в області event-менеджменту мають ступінь магістра і володіють знаннями з маркетингу, фінансів, управління людськими ресурсами, управління ризиками. Проблемні аспекти подієвого туризму та event-менеджменту потребують подальшого дослідження з урахуванням реалій часу і національних особливостей.

Список літератури:

1. Бейдик О.О. Рекреаційні ресурси України : навч. посіб. Київ : Альтерпрес, 2010. 404 с.
2. Бусловская А.С., Сардак С.Э. Ивент-менеджмент в управлении развитием туризма. *Східна Європа: економіка, бізнес та управління*. 2018. № 3(14). С. 142–145. URL: http://www.easterneurope-ebm.in.ua/ebm.in.ua/journal/14_2018/25.pdf (дата звернення: 25.01.2019).
3. Власенко О.Б. Івентивний менеджмент як окремий напрям дослідження в сучасній науці. *Науковий вісник Херсонського державного університету. Серія : Економічні науки*. 2014. Вип. 9. Ч. 3. С. 144–147.
4. Давыденко И.В. Доминанты рынка событийного туризма. *Перспективы развития науки в современном мире* : материалы междунар. науч.-практ. конф. (Краков, 2012 г.). Краков, 2012. С. 97–103.
5. Забалдіна Ю.Б., Тараненко А.П. Формування івентивного портфеля. *Інтелект XXI*. 2017. № 5. С. 48–52.
6. Парфіненко А.Ю. Подієвий туризм як чинник формування туристичної привабливості міста. *Географія та туризм*. 2015. Вип. 34. С. 144–154.
7. Радіонова О.М. Івент-технології. Харків : ХНУМГ ім. О.М. Бекетова, 2015. 68 с.
8. Устименко Л.М. Подієвий туризм як історико-культурне явище. *Культура і сучасність*. 2013. № 1. С. 88–92.
9. Хитрова О.А., Харитонова Ю.Ю. Стан і тенденції розвитку івент-менеджменту в Україні. *Науковий вісник Міжнародного гуманітарного університету. Серія : Економіка і менеджмент*. 2018. Вип. 30. С. 27–31.
10. Херсонщина, подієвий туризм. *Інтернет-издание «Новый визит» (24 жовтня 2017 р.)*. URL: <http://www.vizit.ks.ua/otdyx-turizm/xersonshhina-podiyevij-turizm> (дата звернення: 20.01.2019).
11. Червінський А. Роль подієвого туризму в освоєнні культурно-освітнього простору Прикарпаття. *Гірська школа Українських Карпат*. 2016. № 14. С. 235–238.
12. Інформація щодо відвідування України іноземними туристами та виїзду громадян України за кордон за I півріччя 2016-2017 років. Міністерство економічного розвитку і торгівлі України. URL: <http://www.me.gov.ua/Documents/Detail?lang=uk-UA&isSpecial=True&id=3ba262e6-1603-4090-b741-e3c47a7f6d71&title> (дата звернення: 22.01.2019).

References:

1. Beidyk O.O. (2010). Rekreatsiini resursy Ukrainy [Recreational resources of Ukraine]. Kyiv : Alterpres. (in Ukrainian)
2. Buslovskaya A.A., Sardak S.E. (2018). Ivent-menedzhment v upravlenii razvitiem turizma [Event-management in the management of tourism development] *Shkhidna Yevropa: ekonomika, biznes ta upravlinnia* [Eastern Europe: Economics, Business and Management], no. 3, pp. 142–145. Available at: http://www.easterneurope-ebm.in.ua/ebm.in.ua/journal/14_2018/25.pdf (accessed 25 January 2019).
3. Vlasenko O.B. (2014). Iventyvnyi menedzhment yak okremyi napriam doslidzhennia v suchasni nauksi [Event management as a separate line of research in modern science]. *Scientific Bulletin of Kherson State University. Series of Economic Sciences*, vol. 9, no. 3, pp. 144–147. (in Ukrainian)
4. Davydenko I.V. (2012). Dominanty rynku sobytiynogo turizma [Dominants of market event tourism]. *Proceedings of the Perspektivy razvitiya nauki v sovremennom mire : mezhdunarodnaya nauchno-prakticheskaya konferentsiya* (Poland, Krakow, 2012), Krakow : Sp. z. o.o. «Diamond trading tour», pp. 97–103.
5. Zabaldina Yu.B., Taranenko A.P. (2017). Formuvannia iventyvnoho portfelia turystychnykh destynatsii [Tourist destination's event portfolio formation]. *Intelekt XXI*, no. 5, pp. 48–52. (in Ukrainian)
6. Parfynenko A.Yu. (2015). Podiivnyi turizm yak chynnyk formuvannia turystychnoi pryvablyvosti mista [Event tourism as a factor for the formation of tourism attraction in the city]. *Geography and tourism*, vol. 34, pp. 144–154. (in Ukrainian)
7. Radionova O.M. (2015). Ivent-tekhnohii [Event-technology]. Kharkiv : KhNUMH im. O.M. Beketova. (in Ukrainian)
8. Ustymenko L.M. (2013). Podiivnyi turizm yak istoryko-kulturne yavyshe [Event tourism as historical and cultural phenomenon]. *Culture and modernity*, no. 1, pp. 88–92. (in Ukrainian)
9. Khytrova O.A., Kharytonova Yu.Yu. (2018). Stan i tendentsii rozvytku ivent-menedzhmentu v Ukraini [The state and trends in the development of event management in Ukraine]. *Scientific Bulletin of the International Humanitarian University. Series: Economics and Management*, vol. 30, pp. 27–31. (in Ukrainian)
10. Online publication "New Visit" (2017). Khersonshchyna, podiivnyi turizm [Kherson region, event tourism]. Available at: <http://www.vizit.ks.ua/otdyx-turizm/xersonshhina-podiyevij-turizm> (in Ukrainian) (accessed 20 January 2019).
11. Chervinskyi A. (2016). Rol podiivnoho turizmu v osvoinni kulturno-osvitnoho prostoru Prykarpattia [The role of event tourism in mastering of cultural and educational space Prykarpattia]. *Mountain School of the Ukrainian Carpathians*, no. 14, pp. 235–238. (in Ukrainian)
12. Ministry of Economic Development and Trade of Ukraine (2017). Informatsiia shchodo vidviduvannia Ukrainy inozemnyimi turystamy ta vyizdu hromadian Ukrainy za kordon za I pivrichchia 2016-2017 rokiv [Information on visiting Ukraine by foreign tourists and departure of Ukrainian citizens abroad for the first half of 2016-2017 years] Available at: <http://www.me.gov.ua/Documents/Detail?lang=uk-UA&isSpecial=True&id=3ba262e6-1603-4090-b741-e3c47a7f6d71&title> (accessed 22 January 2019).

DOI: <https://doi.org/10.32839/2304-5809/2019-2-66-56>

УДК 336.73

Дорофеев Д.А.
ДВНЗ «Університет банківської справи»**МЕТОДОЛОГІЧНІ ЗАСАДИ ЗАПРОВАДЖЕННЯ ТА ВИКОРИСТАННЯ
ФІНАНСОВИХ ІННОВАЦІЙ У НЕБАНКІВСЬКОМУ ФІНАНСОВОМУ СЕКТОРІ**

Анотація. Досліджено методологічні засади та обґрунтовано методичні підходи щодо запровадження та використання фінансових інновацій у небанківських фінансових установах. Визначено сутність та охарактеризовано зміст понять фінансова інновація, фінансова послуга, фінансовий інструмент, фінансова операція, фінансова технологія, охарактеризовано відмінності між ними. Розроблено класифікацію основних фінансових інновацій, які можуть застосовувати небанківські фінансові установи у своїй діяльності, за окремими класифікаційними ознаками. Визначено сутність і проведено аналіз процесу дифузії інновацій у небанківському фінансовому секторі з урахуванням особливостей використання банківських інновацій та їх передачі від установ-новаторів до установ-послідовників. До основних форм дифузії інновацій віднесено: переміщення, адаптацію, інтегрування, конструювання, створення нових фінансових установ, нових інновацій та методів управління ними. Розроблено схему послідовної реалізації процесу дифузії інновацій у небанківському фінансовому секторі з урахуванням особливостей функціонування установ фінансової інфраструктури.

Ключові слова: небанківський фінансовий сектор, фінансова інновація, фінансова послуга, фінансова операція, фінансова технологія, дифузія інновацій.

Dorofeiev Dmytro
Banking University**METHODOLOGICAL PRINCIPLES OF IMPLEMENTATION AND USE
OF FINANCIAL INNOVATIONS IN THE NON-BANK FINANCIAL SECTOR**

Summary. The methodological principles and methodical approaches to introduction and use of financial innovations in institutions of the non-banking financial sector are substantiated. The essence and content of the concepts of financial innovation, financial service, financial instrument, financial transaction, financial technology are described, the main differences between them are determined. A classification of key financial innovations that may be applied by non-bank financial institutions in their activities, based on certain classification features, objects, tools used, methods and operations is developed. The essence is determined and the process of diffusion of innovations in the non-banking financial sector is analyzed, taking into account peculiarities of using banking innovations and their transfer from non-banking institutions-innovators to institutions-followers. The main forms of diffusion of innovations are: displacement, adaptation, integration, design, creation of new financial institutions, new innovations and methods of management of them. The scheme of consistent implementation of the process of diffusion of innovations in the non-banking financial sector, taking into account the features of the functioning of institutions of financial infrastructure has been developed. It is proved that the process of diffusion of innovations is complex and dynamic, and the main principles of its practical implementation in the institutions of the non-banking financial sector are defined: consistency, systematicity, timeliness, predictability, inclusiveness, balance and efficiency. The main results of the implementation of innovations in the non-banking financial sector, which are manifested in the implementation of functional, structural, economic, information-technological, organizational-managerial and social effects, are systematized and characterized.

Keywords: non-bank financial sector, financial innovation, financial service, financial transaction, financial technology, diffusion of innovations.

Постановка проблеми. Небанківський фінансовий сектор сформувався історично в результаті виділення окремих банківських послуг і операцій в самостійні види діяльності, які потребували специфічних знань, технологій та форм організації. Особливо активним процесом формування небанківського фінансового сектору був на початку 1980-х років у результаті лібералізації фінансових ринків, коли масово почали створюватися фінансові установи, які виконували як окремі функції банків, так і надавали специфічні фінансові послуги. У цей час з'явилися нові види фінансових установ – інститути спільного інвестування, хедж-фонди, інститути фінансових агентів, які активно використовували як банківські, так і власні технології [16, с. 28; 19, с. 12]. Після появи комп'ютерних технологій розпочався новий етап запровадження фінансових інновацій, пов'язаний

з використанням електронних грошей, мобільних платежів, дистанційного обслуговування, що свідчить про високий інноваційний потенціал небанківського фінансового сектору, який потребує вдосконалення науково-методичного обґрунтування.

Аналіз останніх досліджень і публікацій. Упродовж останніх десятиліть проблеми запровадження фінансових інновацій у небанківському фінансовому секторі досліджуються достатньо активно. Серед науковців, які вивчають методологічні аспекти використання фінансових інновацій у небанківських фінансових установах, варто виділити праці В. Волкова [4], В. Жупанина [2], В. Іванова [3], Д. Кокуріна [4], В. Кузнецова [5], Р. Мертон [24], В. Міщенко [8], С. Міщенко [10; 11], С. Науменкової [14; 16], І. Роджерса [26], Б. Соколова [21], П. Туфано [27], А. Фельдмана [22], Т. Херрестранда [23] та багатьох інших.

Виділення не вирішених раніше частин загальної проблеми. Подальшого дослідження та обґрунтування потребують питання класифікації фінансових інновацій, уточнення сутності та змісту понять фінансова послуга, фінансовий інструмент, фінансова операція, фінансова технологія, а також форм, функцій, принципів і механізмів дифузії фінансових інновацій з урахуванням особливостей використання банківських інновацій та передачі інновацій від небанківських установ-новаторів до установ-послідовників.

Метою статті. Головною метою цієї роботи є дослідження особливостей використання фінансових інновацій у небанківському фінансовому секторі, визначення сутності, форм, принципів і механізмів реалізації дифузії інновацій.

Виклад основного матеріалу. Значення небанківського фінансового сектору для фінансової та економічної систем країни обумовлене підвищенням рівня фінансової глибини економіки. Як зазначається в науковій літературі, загальним правилом для більшості країн світу є наявність прямого зв'язку між рівнем фінансової глибини економіки та обсягом валового внутрішнього продукту на душу населення. Крім того, встановлено чіткий прямо пропорційний зв'язок між ефективністю функціонування фінансових посередників і фінансовим станом суб'єктів господарювання [10, с. 36; 14, с. 18].

Більшість науковців динамічний розвиток і ефективність діяльності небанківських фінансових установ пов'язують із появою та впровадженням фінансових інновацій [3, с. 38; 8, с. 77; 9, с. 62]. Так, С.В. Міщенко вважає, що послаблення банкоцентричності фінансового сектору внаслідок збільшення частки та посилення ролі небанківських фінансових установ є самостійною системною інновацією, яка стимулює підвищення рівня віддачі фінансових ресурсів загалом у національній економіці [11, с. 42].

Для характеристики та аналізу особливостей діяльності небанківських фінансових установ у сфері запровадження фінансових інновацій важливе значення має чітке визначення таких ключових понять як «фінансова послуга», «фінансовий інструмент», «фінансова операція», «фінансовий продукт» і «фінансова технологія».

Відповідно до Закону України «Про фінансові послуги та державне регулювання ринків фінансових послуг» фінансова послуга визначається як операція фінансової установи з фінансовими активами, що здійснюється в інтересах третіх осіб: а) за власний рахунок, б) за рахунок цих осіб або в) за рахунок коштів, що залучені від інших осіб, з метою отримання прибутку або збереження вартості фінансових активів.

Відповідно до Стандарту № 9 МСФЗ (IFRS), під фінансовим інструментом розуміють угоду, внаслідок якої в одного з її учасників виникає фінансовий актив, а в іншого – фінансове зобов'язання або інструмент власного капіталу. До фінансових інструментів, які використовують у процесі своєї діяльності небанківські фінансові установи, відносять грошові кошти, фінансові активи та зобов'язання, позики, дебіторську заборгованість, інструменти власного капіталу, інвестиції, що утримуються до погашення, та інші. Особливістю сучасного етапу запровадження

фінансових інновацій у небанківському фінансовому секторі є створення нових комбінованих або гібридних фінансових інструментів, що поєднують властивості та характеристики окремих інструментів, утворюючи складний фінансовий продукт, використання якого дозволяє здійснити обмін фінансовими активами чи зобов'язаннями або їх продаж на певних умовах чи за певних обставин [1, с. 21; 12, с. 24; 20, с. 68].

Під фінансовою операцією, яку здійснює небанківська фінансова установа, на наш погляд, слід розуміти певні документально оформлені процедури та дії, що пов'язані з рухом і зміною прав власності на грошові кошти, цінні папери та інші фінансові інструменти, які є фінансовими активами або зобов'язаннями клієнтів цієї фінансової установи, на їх вимогу або за їх дорученням. Тому фінансову операцію можна розглядати як необхідну сукупність дій, що спрямовані на надання фінансової послуги. Прикладом таких операцій небанківських фінансових установ є документування, контроль придбання, зберігання та видача коштів, управління активами, оформлення зміни права власності на фінансові активи, здійснення розрахунків і платежів та інші дії з фінансовими активами та зобов'язаннями [5, с. 74; 18, с. 44].

До фінансових операцій також слід віднести ведення певних форм обліку, методи фінансового планування, складання фінансових звітів, форми організації фінансової роботи та інші дії, які чітко регламентовані інструкціями, правилами, методичними вказівками тощо [2, с. 9; 6, с. 32].

Більш складним є поняття «фінансовий продукт», щодо визначення сутності якого серед науковців існують різні точки зору. Здебільшого, фінансові продукти ототожнюються з фінансовими інструментами або фінансовими послугами. Однак, на думку С.В. Науменкової, фінансовий продукт є формою представлення фінансової послуги на ринку, а їх співвідношення характеризується як поєднання форми та змісту [15, с. 8]. Тому поняття «фінансовий продукт» можна розглядати як певну матеріальну складову фінансової послуги (або пакет взаємопов'язаних між собою послуг, інструментів і технологій), що поєднує функції фінансового інструмента, операції та технології шляхом надання клієнту певного документа або технічного засобу для задоволення комплексної фінансової потреби. Прикладами фінансових продуктів є вексель, депозитний сертифікат, сертифікат фонду операцій з нерухомістю, кредитна картка, договір банківського рахунку, програма для здійснення електронних платежів, страховий або пенсійний поліс тощо.

Під фінансовими технологіями, на наш погляд, слід розуміти технічні, технологічні та комп'ютерні засоби, методи, інструменти та процеси обліку, аналізу, прогнозування та контролю, які використовують небанківські фінансові установи з метою вироблення рішень для управління коштами клієнтів і здійснення фінансових операцій у процесі надання споживачам фінансових послуг.

Особливості запровадження та використання фінансових інновацій у небанківському фінансовому секторі, на відміну від банківського, на наш погляд, полягають у тому, що:

– небанківський фінансовий сектор завдяки диверсифікації ринків фінансових послуг характеризується більшою глибиною проникнення та значно ширшим колом клієнтів, які пред'являють попит на специфічні фінансові послуги, зокрема, у віддалених районах, що потребує нових підходів і технологій;

– значна частина фінансових інновацій передається із банківського сектору в небанківський у зв'язку з використанням схожих фінансових інструментів;

– окремі фінансові послуги надають виключно небанківські фінансові установи, що потребує забезпечення високого рівня охоплення ринку;

– для небанківських фінансових установ характерним є короткий життєвий цикл інновацій, що частково обумовлено їх дифузійною із банківського сектору та значною кількістю небанківських установ, які можуть використовувати нововведення, внаслідок чого насичення ринку відбувається дуже швидко;

– наукомісткість і капіталомісткість запровадження та використання фінансових є достатньо високою, що потребує значних капітальних вкладень;

– для небанківських фінансових установ характерна висока швидкість дифузії інновацій від фінансових установ-новаторів до установ-послідовників;

– для більшості небанківських фінансових установ частка власного капіталу в забезпеченні своєї діяльності є значно більшою, ніж у банках;

– ризики впровадження та використання фінансових інновацій у небанківському фінансовому секторі є значно вищими в порівнянні з банками через недостатнє законодавче та нормативне врегулювання;

– діяльність небанківських фінансових установ має важливе соціальне значення, зокрема, це стосується недержавного пенсійного забезпечення, страхування життя тощо [7, с. 27; 13, с. 40; 17, с. 34].

Проведене дослідження практики використання фінансових інновацій у небанківських фінансових установах дозволило розробити їх класифікацію за такими ознаками: галузеві ринки, фінансові інститути, фінансові інструменти, фінансові операції та послуги, фінансові технології (табл. 1).

Однією з особливостей використання фінансових інновацій у небанківських фінансових установах є трансформація банківських інновацій або ж поява небанківських фінансових інновацій, які пов'язані з банківськими нововведеннями. До таких інновацій можна віднести окремі нововведення у сфері надання платіжних та агентських послуг, використання онлайн-обслуговування клієнтів, використання технології розподілених реєстрів тощо.

У науковій літературі такий процес поширення нововведень у фінансовому секторі характеризують поняттям «дифузія інновацій», яке, зазвичай, розглядається дуже широко – як процес поширення вже освоєної певним суб'єктом ринку інновації на інші фінансові установи, в інших умовах, в іншій комбінації, на інші ринки, інших споживачів тощо [4, с. 30; 21, с. 166].

І.М. Роджерс визначає дифузію інновацій як процес, на основі якого нововведення через певний час шляхом використанням комунікаційних кана-

лів передаються всім учасникам системи [26, с. 30]. Т. Хегерстранд характеризує дифузію як процес поширення економічних інновацій та виокремлює три типи дифузії: дифузія розширення, дифузія переміщення та змішаний тип [23].

А.Б. Фельдман при характеристиці процесу дифузії фінансових інновацій головним вважає їх поширення з банківського сектору в небанківський та виокремлює такі їх основні форми:

– конструювання нових фінансових продуктів, інструментів та операцій на основі використання банківських аналогів;

– створення інтегрованих інструментів і продуктів на основі комбінації стандартних фінансових інструментів, операцій, послуг або технологій;

– запровадження нових технологій і процесів у взаємодії з банками;

– адаптація технологій, форм укладення та здійснення угод, які використовують банки, до діяльності небанківських фінансових установ;

– адаптація банківських комунікаційних технологій, систем обліку та звітності до умов діяльності небанківських фінансових установ [22, с. 8]. Таким чином, можна зробити висновок про те, що підходи науковців до характеристики типів і форм дифузії інновацій різняться між собою, однак спільним для них є характеристика процесу дифузії як механізму передачі інновацій від одних суб'єктів ринку до інших на основі певних класифікаційних ознак, що відображають суб'єктність і послідовність процесу дифузії.

Ключовими чинниками, що визначають характер і швидкість дифузії інновацій в небанківських фінансових установах, є наявність певної базової інновації, інституційно оформленого середовища, яке дозволяє ефективно взаємодіяти банкам і небанківським фінансовим установам щодо впровадження та інновацій, наявність необхідних фінансових, кадрових, інформаційних та інших ресурсів, а також креативність і кваліфікація фахівців фінансових установ, які забезпечують реалізацію нововведень. Крім того, масштаби та швидкість поширення нововведень у небанківському фінансовому секторі опосередковані ринковою кон'юнктурою на споріднених ринках і залежать від інвестиційної політики окремих економічних агентів, структури та обсягу інвестицій, співвідношення «дохідність-ризик» тощо [14, с. 19; 25, с. 36].

Варто зазначити, що процес дифузії інновацій є комплексним і динамічним, а головними принципами його практичної реалізації в установах небанківського фінансового сектору є: послідовність, системність, своєчасність, прогнозованість, інклюзивність, збалансованість та ефективність.

Проведений аналіз наукових підходів щодо реалізації процесу дифузії інновацій у небанківському фінансовому секторі дозволив зробити висновок про те, що основними формами дифузії інновацій в небанківських фінансових установах є: переміщення, адаптація, інтегрування, конструювання фінансових інновацій, а в разі необхідності – створення нових фінансових установ та інновацій. Це дало змогу запропонувати схему процесу дифузії інновацій у небанківському фінансовому секторі з урахуванням передачі інновацій від установ-новаторів до установ-послідовників (рис. 1).

Класифікація фінансових інновацій у небанківських фінансових установах

Класифікаційна ознака	Об'єкт інновації	Використовувані інструменти, методи та виконувані операції
За галузевою ознакою	Страховання	Страхові поліси, перестраховання, медичне страхування, агенти, брокери.
	Лізинг, факторинг	Угоди лізингу та факторингу, кредити.
	Депозитні послуги	Депозити, вклади, внески.
	Кредитування	Кредити, позички.
	Спільне інвестування	Інвестиційні сертифікати, акції.
	Пенсійне забезпечення	Пенсійні внески, пенсійні виплати.
	Платежі та розрахунки	Платіжні операції, електронні гроші, дистанційні та мобільні платежі.
	Довірчі послуги	Угоди про довірчі послуги.
За фінансовими інститутами	Фінансові установи	Створення нових фінансових установ.
	Регулятори фінансового сектору	Передача регулювання діяльності небанківських фінансових установ НБУ та НКЦПФР.
	Законодавчі та нормативні акти	Вдосконалення та систематизація законодавчої та нормативної бази, врахування правил і звичаїв у нормативних документах.
За фінансовими інструментами	Кредити	Кредити, взаємне кредитування, позички.
	Депозити	Депозити, вклади, внески, сертифікати.
	Цінні папери	Акції, облігації, сертифікати, похідні фінансові інструменти на цінні папери.
За фінансовими операціями та послугами	Надання позик	Кредити, позички.
	Залучення активів	Депозити, депозитні сертифікати, внески.
	Послуги страхування та пенсійного забезпечення	Страхові внески, пенсійні внески.
	Лізинг, факторинг, адміністрування активів	Угоди про лізинг, факторинг, кредит, товаро-розпорядчі документи.
	Довірче управління	Угоди про довірче управління.
	Надання гарантій	Гарантії, поручительства.
	Випуск платіжних документів, переказ коштів	Платіжні картки, електронні гроші, дистанційні платежі та розрахунки.
	Управління коштами в будівництві	Сертифікати фондів фінансування будівництва.
	Посередницькі послуги	Консультаційні та інформаційні послуги.
	Обмін валют	Іноземна валюта.
За фінансовими технологіями	Он-лайн та дистанційне обслуговування	Е-трейдинг, електронні гроші, мобільні додатки та технології для он-лайн інвестування.
	Платежі та розрахунки	Мобільні платежі, платіжні картки.
	Управління ризиками	Скоринг, платформи зі штучним інтелектом для виявлення профілю ризику клієнта.
	Технології укладання та супроводження угод	Інжиніринг, технології блокчейн і віддаленої ідентифікації клієнтів.

Джерело: розроблено автором за даними [4; 14; 17; 22]

Як свідчить проведений аналіз, обсяги й темпи дифузії інновацій безпосередньо пов'язані з розміром фінансових установ і рівнем концентрації їх діяльності на фінансовому ринку. Так, на думку П. Туфано, переважна більшість інновацій використовуються великими фінансовими установами, оскільки вони мають значні обсяги капіталу, широкий доступ до різних сегментів ринку та різних груп споживачів, а також мають більш широкі можливості щодо використання інших видів ресурсів, зокрема, інформаційних систем, кваліфікованих кадрів тощо [27, с. 219].

Р. Мертон, досліджуючи вплив використання попередніх інновацій на запровадження наступних, зазначав, що масове використання нововведень не лише змінює попит споживачів, а й формує у них нові потреби, які стимулюють попит на нові інновації, тобто інноваційний процес розвивається по спіралі [24, с. 28]. На нашу думку, це

означає, що процес дифузії та використання фінансових інновацій в небанківських фінансових установах-послідовниках, на відміну від запровадження інновацій в установах-новаторах, може бути прогнозованим і контрольованим.

Результатом впровадження та використання фінансових інновацій як для небанківських фінансових установ, так і для споживачів, є одержання певного соціально-економічного ефекту, що знаходить свій прояв у таких аспектах:

1) функціональному – забезпечення якісного виконання фінансовою установою своїх головних функцій, підвищення ефективності управління, посилення конкурентоспроможності на ринку, максимального повне задоволення потреб споживачів фінансових послуг;

2) структурному – підвищення якості фінансових послуг, розширення їх асортименту, надання послуг у більш зручній для споживачів формі,



Рис. 1. Схема послідовної моделі реалізації процесу дифузії інновацій у небанківському фінансовому секторі

Джерело: розроблено автором за даними [12; 16; 22; 23; 26]

збільшення кількості клієнтів, диверсифікація ресурсної бази;

3) економічному – збільшення обсягів продажу фінансових послуг і продуктів, одержання додаткового прибутку або іншого корисного ефекту;

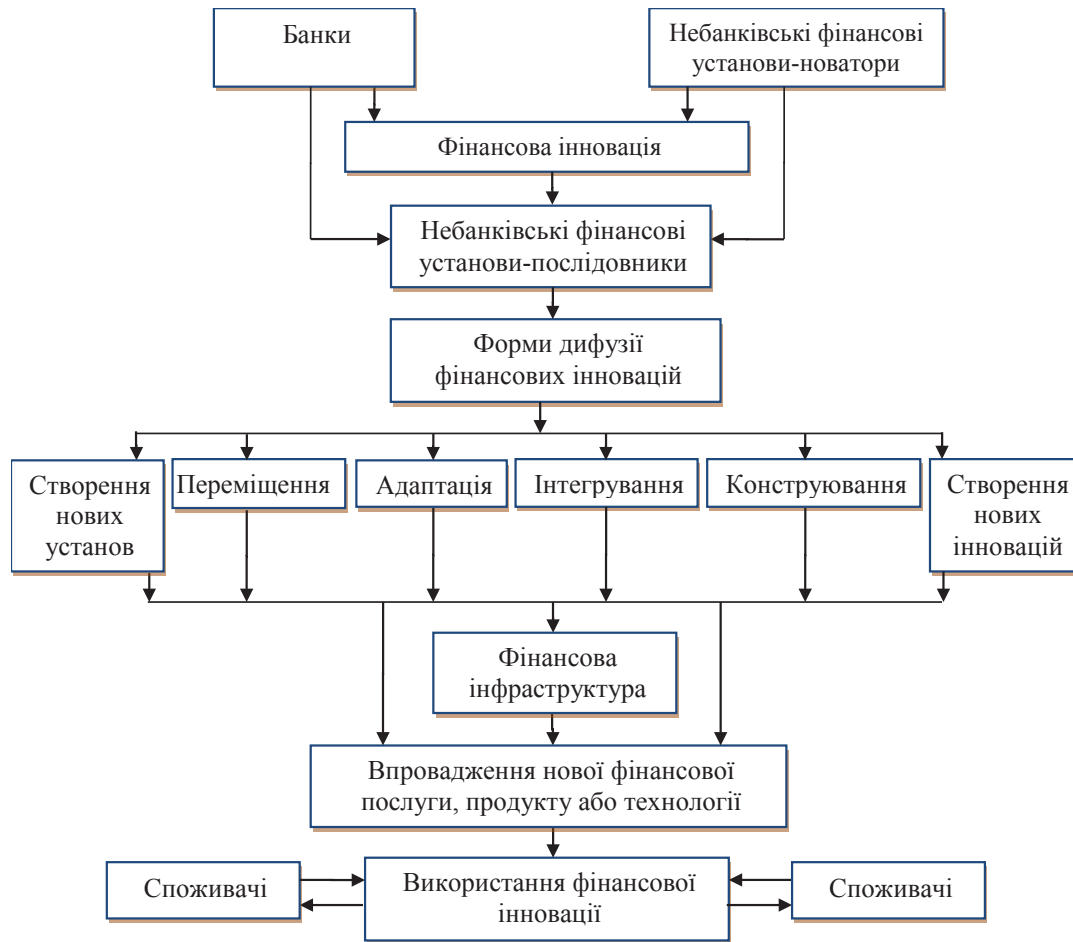
4) інформаційно-технологічному – використання нових технічних засобів і технологій, зокрема, технологій штучного інтелекту, ідентифікації клієнтів, оцінки їх платоспроможності, надання послуг у дистанційному або он-лайн режимі, підвищення рівня комунікацій з клієнтами;

5) організаційно-управлінському – вдосконалення організаційно-управлінської структури небанківської фінансової установи та методів і процесів управління;

6) соціальному – підвищення рівня інклюзивності фінансових послуг і добробуту громадян.

Висновки і пропозиції. Запропонована класифікація основних фінансових інновацій у небанківських фінансових установах передбачає групування нововведень за галузевою ознакою, за фінансовими інститутами, інструментами, операціями, послугами, технологіями та окремими об'єктами.

Процес дифузії інновацій у небанківському фінансовому секторі слід розглядати як поширення вже освоєної окремим суб'єктом ринку інновації на інші фінансові установи, в інших умовах, в іншій комбінації, на інші ринки та інших

споживачів завдяки використанню певних комунікаційних каналів і фінансової інфраструктури шляхом передачі нововведень від установ-новаторів до установ-послідовників. Основними формами дифузії інновацій є: переміщення, адаптація, інтегрування, конструювання, створення нових фінансових установ, нових інновацій та методів управління ними. Розроблена схема послідовної реалізації процесу дифузії фінансових інновацій у небанківському фінансовому секторі враховує форми дифузії та результати використання фінансових інновацій, які знаходять свій прояв у досягненні функціонального, структурного, економічного, інформаційно-технологічного, організаційно-управлінського та соціального ефектів.

Подальший розвиток методологічних засад запровадження фінансових інновацій у небанківському фінансовому секторі повинен ґрунтуватися на використанні нових фінансових технологій, зокрема, технологій розподілених реєстрів, технологій роботи з масивами великих даних, розпізнавання клієнтів та управління операційних ризиками. Це дозволить більш обґрунтовано підходити до процесу організації роботи фінансових установ з метою реалізації своїх основних функцій щодо фінансового посередництва та забезпечення споживачів якісними фінансовими послугами.

Список літератури:

1. Гнучкий режим курсоутворення: етапи запровадження та можливі наслідки для економічного розвитку України. Вип. 15. Київ : Національний банк України, 2010. 124 с.
2. Жупанин В.В. Організація залучення заощаджень населення на основі випуску казначейських зобов'язань України. *Фінанси України*. 2008. № 2. С. 44–58.
3. Іванов В.В., Науменкова С.В. Економіко-правові колізії дослідження фінансових ринків. *Вісник Київського національного університету імені Тараса Шевченка. Серія : Економіка*. 2013. № 12(153). С. 35–41.
4. Кокурин Д.И., Волков В.С., Сафиуллина Е.И., Назин К.Н. Инновационная экономика. Москва : Экономика, 2011. 532 с.
5. Кузнецов В.А. Предоплаченные инструменты розничных платежей – от дорожního чека до электронных денег. Москва : Маркет ДС, 2008. 304 с.
6. Міщенко В.І., Науменкова С.В. Проблеми вдосконалення управління державними корпоративними правами. *Економіка України*. 2002. № 5. С. 29–36.
7. Міщенко В.І. Методологічні та методичні проблеми запровадження таргетування інфляції. *Вісник Національного банку України*. 2006. № 5. С. 22–32.
8. Міщенко В.І., Міщенко С.В. Маркетинг цифрових інновацій на ринку банківських послуг. *Фінансовий простір*. 2018. № 1. С. 75–79.
9. Міщенко В.І., Науменкова С.В. Макропруденційні інструменти в механізмі забезпечення фінансової стабільності. *Фінанси України*. 2015. № 10. С. 53–76.
10. Міщенко С. Визначення основних факторів розвитку та ефективності функціонування фінансового сектору України. *Банківська справа*. 2008. № 4(82). С. 31–47.
11. Міщенко С.В. Проблеми оцінки впливу стабільності функціонування грошово-кредитної сфери на економічну безпеку країни. *Фінанси України*. 2010. № 7. С. 35–49.
12. Міщенко С.В. Вдосконалення системи безготівкових роздрібних платежів. *Вісник Київського національного університету імені Тараса Шевченка. Серія : Економіка*. 2014. № 5(158). С. 22–28.
13. Міщенко С.В. Стимулирование кредитования как фактор экономического роста. *Вестник Финансового университета*. 2013. № 1(73). С. 35–45.
14. Науменкова С.В. Оцінка впливу галузевої приналежності на рівень перспективної платоспроможності позичальника. *Вісник Національного банку України*. 2005. № 7. С. 14–21.
15. Науменкова С.В. Функціонування недержавних пенсійних фондів на ринку фінансових послуг України. *Фінанси України*. 2010. № 4. С. 3–16.
16. Науменкова С.В. Підвищення доступності фінансових послуг: актуальні питання регуляторної практики. *Фінанси України*. 2013. № 10. С. 20–33.
17. Науменкова С. Фінансова інклюзивність та проблеми забезпечення доступу населення до базових фінансових послуг в Україні. *Вісник Національного банку України*. 2014. № 11. С. 31–37.
18. Науменкова С. Базель I, II, III: розвиток підходів для зміцнення регуляторної основи. *Вісник Київського національного університету імені Тараса Шевченка. Серія : Економіка*. 2015. № 12. С. 39–48.
19. Науменкова С.В. Проблемы сбалансированности денежного рынка Украины. Київ : Наукова думка, 1997. 55 с.
20. Світовий досвід та перспективи розвитку електронних грошей в Україні. Вип. 10. Київ : Національний банк України, 2008. 145 с.
21. Соколов Б.И., Мищенко С.В. Роль платежных систем в обеспечении устойчивого развития национальной экономики. *Проблемы современной экономики*. 2015. № 2(54). С. 163–168.
22. Фельдман А.Б. Производные финансовые и товарные инструменты. Москва : Финансы и статистика, 2003. 302 с.
23. Hägerstrand T. Innovation diffusion as a spatial process. Chicago and London: The University of Chicago Press, 1967. 357 p.
24. Merton R., Bodie Z. A Conceptual Framework for Analyzing the Financial Environment. *The Global Financial System: A Functional Perspective*. Boston: Harvard Business School Press, 1995. Pp. 3–31.
25. Naumenkova S., Malutin O., Mishchenko S. Transition to Inflation Targeting in Ukraine: New Tools for Monetary Policy. *Bulletin Taras Shevchenko National University of Kyiv. Economics*. 2015. № 1(166). Pp. 31–39.
26. Rogers Everett M. Diffusion of Innovations. 4th ed. Simon and Schuster, 2010. 518 p.
27. Tufano P. Financial Innovation and First Mover Advantages. *Journal of Financial Economics*. 1989. № 25. Pp. 213–240.

References:

1. National Bank of Ukraine (2010). Hnuchkyi rezhym kursoutvorennja: etapy ta mozhlyvi naslidky dlja ekonomichnoho rozvytvyky Ukrainy [Flexible building mode: Stages of introduction and possible consequences for economic development of Ukraine]. Kyiv : National Bank of Ukraine.
2. Zhupanyn V.V. (2008). Organizacija zaluchennja zaoshchadzhen na osnovi vypusku kaznacheyskykh zobovjazan Ukrainy [Organization of attracting of population savings based on issue of Treasury obligations of Ukraine]. *Finances of Ukraine*, no. 2, pp. 44–58.
3. Ivanov V.V., Naumenkova S.V. (2013). Ekonomiko-pravovi kolizii doslidzhennja finansovykh rynkiv [Economic-legal conflicts the study of financial markets]. *Bulletin Taras Shevchenko National University of Kyiv. Economics*, vol. 12, no. 153, pp. 35–41.
4. Kokurin D.I., Volkov V.S., Safiullina E.I., Nazin K.N. (2011). Innovacionnaja ekonomika [Innovative economy]. Moscow : Economics. (in Russian)
5. Kuznecov V.A. (2008). Predoplachennye instrumenty roznychnykh platezhey – ot dorozhnogo cheka do elektronnykh deneg [Prepaid Retail Payment Tools-From Traveller's Check to Electronic Money]. Moscow : Market DC. (in Russian)
6. Mishchenko V.I., Naumenkova S.V. (2002). Problemy vdoskonalennja upravlinnja derzhavnymy korporatyvnymy pravamy [Problems of improving the management of state corporate rights]. *Economy of Ukraine*, no. 5, pp. 29–36.
7. Mishchenko V.I. (2006). Metodolohichni ta metodychni problem zaprovadzhennja tarhetuvannja ifljacii [Methodological and methodical problems of inflation targeting introduction]. *Bulletin of the National Bank of Ukraine*, no. 5, pp. 22–32.
8. Mishchenko V.I., Mishchenko S.V. (2018). Marketinh cyfrovyykh innovacij na rynku bankivskykh posluh [Marketing of digital innovations in the banking market]. *Financial space*, no. 1, pp. 75–79.

9. Mishchenko V.I., Naumenkova S.V. (2015). Makroprudenciyni instrumenty v mekhanizmi zabezpechennja finansovoi stabilnosti [Macroprudential instruments in the mechanism of financial stability]. *Finances of Ukraine*, no. 10, pp. 53–76.
10. Mishchenko S. (2008). Vyznachennja osnovnykh faktoriv rozvytku ta efektyvnosti funkcionuvannja finansovoho sektoru Ukrainy [Determination of the main factors of development and efficiency of the financial sector of Ukraine]. *Banking*, vol. 4, no. 82, pp. 31–47.
11. Mishchenko S.V. (2010). Problemy ocinky vplyvu stabilnosti funkcionuvannja hroshovo-kredytnoi sfery na ekonomichny bezpeku krainy [Problems of assessing the impact of the stability of the monetary sphere on the economic security of the country]. *Finances of Ukraine*, no. 7, pp. 35–49.
12. Mishchenko S.V. (2014). Vdoskonalennja systemy bezhotivkovykh rozdribnykh platezhiv [Improving the system of non-cash retail payments]. *Bulletin Taras Shevchenko National University of Kyiv. Economics*, vol. 5, no. 158, pp. 22–28.
13. Mishchenko S.V. (2013). Stimulirovanie kreditovanija kak factor ekonomichskogo rosta [Promotion of credit as a factor of economic growth]. *Bulletin of the Financial University*, vol. 1, no. 73, pp. 35–45.
14. Naumenkova S.V. (2005). Ocinka haluzevoi prynalezhnosti na riven perspektyvnoi platospromozhnosti platospromozhnosti pozychalnyka [Assessment of the impact of industry affiliation on the level of prospective solvency of the borrower]. *Bulletin of the National Bank of Ukraine*, no. 7, pp. 14–21.
15. Naumenkova S.V. (2010). Funkcionuvannja nederzhavnykh pensiynykh fondiv na rynku finansovykh posluh Ukrainy [Functioning of non-state pension funds in the financial services market of Ukraine]. *Finances of Ukraine*, no. 4, pp. 3–16.
16. Naumenkova S.V. (2013). Pidvyshhennja dostupnosti finansovykh posluh: aktualni pytannja reuljatornoi praktyky [Increasing the availability of financial services: topical issues of regulatory practice]. *Finances of Ukraine*, no. 10, pp. 20–33.
17. Naumenkova S.V. (2014). Finansova inkluzyvnist ta problem zabezpechennja dostupu naseleennja do bazovykh finansovykh posluh v Ukraini [Financial inclusion and problems of providing access to basic financial services in Ukraine]. *Bulletin of the National Bank of Ukraine*, no. 11, pp. 31–37.
18. Naumenkova S.V. (2015). Basel I, II, III: rozvytok pidkhodiv dlja zmichennja reuljatornoi osnovy [Basel I, II, III: developing approaches to strengthen the regulatory framework]. *Bulletin Taras Shevchenko National University of Kyiv. Economics*, no. 12, pp. 39–48.
19. Naumenkova S.V. (1997). *Problemy sbalansirovannosti denezhnogo rynku Ukrainy* [Problems of balancing the money market of Ukraine]. Kyiv : Naukova dumka. (in Russian)
20. National Bank of Ukraine (2008). Svitovy dosvid ta perspektyvy rozvytku elektronnykh hroshey v Ukraini [World experience and perspectives of the development of electronic money in Ukraine], Kyiv : National Bank of Ukraine.
21. Sokolov B.I., Mishchenko S.V. (2015). Rol platezhnykh system v obespechenii ustoichivogo razvitija nacionalnoi ekonomiki [The role of payment systems in ensuring the sustainable development of the national economy]. *Problems of the modern economy*, vol. 2, no. 54, pp. 163–168.
22. Feldman A.B. (2003). *Proizvodnye finansovye i tovarnye instrumenty* [Derivative financial and commodity instruments]. Moscow : Financial and statistical. (in Russian)
23. Hägerstrand T. (1967). *Innovation diffusion as a spatial process*. Chicago and London : The University of Chicago Press.
24. Merton R., Bodie Z.A. (1995). Conceptual Framework for Analyzing the Financial Environment. *The Global Financial System: A Functional Perspective*. Boston : Harvard Business School Press, pp. 3–31.
25. Naumenkova S., Malyutin O., Mishchenko S. (2015). Transition to Inflation Targeting in Ukraine: New Tools for Monetary Policy. *Bulletin Taras Shevchenko National University of Kyiv. Economics*, vol. 1, no. 166. pp. 31–39.
26. Rogers Everett M. (2010). *Diffusion of Innovations*. 4th ed. Simon and Schuster.
27. Tufano P. (1989). Financial Innovation and First Mover Advantages. *Journal of Financial Economics*, no. 25, pp. 213–240.

DOI: <https://doi.org/10.32839/2304-5809/2019-2-66-57>

УДК 316.42

Зелінська Г.О., Потьомкіна Н.Ю.

Івано-Франківський національний технічний університет нафти і газу

ІНДЕКС ЛЮДСЬКОГО РОЗВИТКУ ЯК ІНДИКАТОР ЯКОСТІ ЖИТТЯ НАСЕЛЕННЯ

Анотація. Проаналізовано Індекс людського розвитку за 2017 рік, а також ІЛР з урахуванням соціально-економічної нерівності (ІЛРН), Індекс гендерного розвитку (ІГР), Індекс гендерної нерівності (ІГН). Визначено основні джерела нерівностей усередині країн, які призводять до розривів у показниках якості освіти, медичного обслуговування, а також між очікуваними та середніми роками навчання. Обґрунтовано регіональні тенденції в області людського розвитку регіонів світу. У результаті проведеного дослідження встановлено, що між Україною та іншими країнами залишаються значні відмінності. Запропоновано враховувати Індекс гендерного розвитку та Індексу гендерної нерівності для сприяння якісному прогресу в області людського розвитку.

Ключові слова: людський розвиток, Індекс людського розвитку, Індекс гендерного розвитку, нерівність, Індекс гендерної нерівності.

Zelinska Halyna, Potiomkina Nataliia

Ivano-Frankivsk National Technical University of Oil and Gas

INDEX OF HUMAN DEVELOPMENT AS AN INDICATOR OF QUALITY OF LIFE OF THE POPULATION

Summary. The Human Development Index for 2017, as well as the HDI, which takes into account socioeconomic inequalities (IHDI), the Gender Development Index (GDI), and the Gender Inequality Index (GII) are analyzed. The dynamics of HDI is determined by changes in health, education and income. The human development index, adjusted to take into account inequality, makes it possible to compare inequalities within the country, with the higher inequality; the more the HDIs of this country are lowered. The gross national income per capita, based on purchasing power parity, plays a significant role in the HDI indicator. To promote sustainable and long-term progress in human development, it is vitally important to emphasize quality. The main sources of inequalities inside countries, which lead to ruptures in the indicators of quality of education, medical care, as well as between the expected and mean years of schooling, are determined. The Human Development Index, taking into account socio-economic inequalities (IHDI), takes into account the inequality in all three HDIs, by “subtracting” the average value of each plane according to its level of inequality. Gender Development Index (GDI) shows gender inequality in three areas: reproductive health, empowerment and economic activity. Regional trends in the field of human development of regions of the world are substantiated. One of the key causes of inequality is an abyss that divides women and men into opportunities, achievements and the distribution of rights and powers. As a result of the conducted research it is found that significant differences remain between Ukraine and other countries. Disparities within and between countries continue to slow down progress. The massive inequality in the welfare of people makes it questionable the sustainability of the progress of human development. It is suggested to take into account the Gender Development Index and the Gender Inequality Index in order to promote qualitative progress in the field of human development.

Keywords: human development, Human Development Index, Gender Development Index, inequality, Gender Inequality Index.

Постановка проблеми. Важливу роль у оцінці довгострокового прогресу людського відіграє Індекс людського розвитку (ІЛР). Цей підсумковий показник вимірюється у трьох основних площинах: довготривале та здорове життя, доступ до знань, гідний рівень життя. Довге і здорове життя вимірюється середньою тривалістю життя. Рівень знань вимірюється середньою кількістю років, витрачених на освіту дорослим населенням, тобто середньою кількістю років навчання протягом життя у людей віком від 25 років; а доступ до навчання та знань – очікуваними роками навчання для дітей-першокласників, тобто загальною кількістю років навчання, на які дитина, що досягає шкільного віку, може розраховувати, якщо панівні моделі вікових показників зарахування до школи залишаються незмінними протягом життя дитини. Рівень життя вимірюється валовим національним доходом (ВНД) на душу населення в доларах постійної купівельної спроможності рівня 2011 року, конвертованих за коефіцієнтами переходу на паритет купівельної спроможності (ППС).

Аналіз останніх досліджень та публікацій.

На сьогоднішній день розроблено широке коло методичних підходів і рекомендацій, що використовуються для ідентифікації, порівняльного аналізу та оцінки людських ресурсів у країнах світу, що відображено у працях Мартиної Л.Б. [1, с. 11–52], Смачило В.В. [2, с. 230–239], а також Бородіної О.М., Грешнової О.А., Долішнього М.І., Мандибури В.О., Лібанової Е.М. та інших. На регіональному рівні проблеми людського розвитку стали предметом дослідження Семів Л.К. [5], Садової У.Я. [6], Безтілесної Л.І. [7], Зелінської Г.О. [8] тощо, в яких висвітлювався вплив окремих складових на регіональний індекс людського розвитку (РІЛР).

Виділення не вирішених раніше частин загальної проблеми. Високо оцінюючи розроблений методичний інструментарій аналізу різних аспектів оцінки людського розвитку, що існують у сучасній науці, вважаємо, що окремі питання дослідження людського розвитку на міжнародному рівні та в Україні і її регіонах зокрема залишаються дискусійними.

Формулювання цілей статті. Головною метою дослідження є оцінка складових людського розвитку, які спричиняють диспропорції на міжнародному рівні.

Виклад основного матеріалу дослідження. Провівши аналіз опублікованого Програмою розвитку Організації Об'єднаних Націй (ПРООН) новітнього рейтингу 189 країн і територій за Індексом людського розвитку (ІЛР), можна стверджувати, що Норвегія, Швейцарія, Австралія, Ірландія і Німеччина лідирують, а Нігер, Центральноафриканська Республіка, Південний Судан, Чад і Бурунді займають останні місця в цьому рейтингу, що відображає проведені за допомогою ІЛР вимір національних досягнень за показниками здоров'я, освіти і доходу [4].

В оновленій статистиці представлено Індекс людського розвитку за 2017 рік для 189 країн і територій, визнаних ООН, а також ІЛР з урахуванням соціально-економічної нерівності (ІЛРН), індекс гендерного розвитку (ІГР), індекс гендерної нерівності (ІГН) та розділ із п'ятьма інформаційними панелями.

У світовому масштабі тенденція спрямована на продовження прогресу в області людського розвитку (ІЛР); при цьому багато країн перейшли за рівнем ІЛР в більш високу категорію: з 189 країн сьогодні в групу з дуже високим рівнем людського розвитку входять 59 країн, а в групу з низьким рівнем ІЛР потрапили 38 країн. Всього вісім років тому, в 2010 р, чисельність цих груп становила, відповідно, 46 і 49 країн.

Найбільше зростання рейтингу за ІЛР за період з 2012 по 2017 році відбувся в Ірландії, яка піднялася на 13 позицій; інтенсивно розвивалися також Туреччина, Домініканська Республіка і Ботсвана, кожна з яких піднялася на вісім позицій. Всі три випадки найбільш різкого зниження рейтингу за ІЛР відносяться до країн, порушених конфліктами: найбільше зниження рейтингу за ІЛР відбулося в Сирійській Арабській Республіці – на 27 позицій, за якої йдуть Лівія (26 позицій) і Ємен (20 позицій).

Динаміка ІЛР визначається змінами показників в області здоров'я, освіти і доходу.

Що стосується тривалості навчання, то сьогоднішні діти шкільного віку можуть сподіватися, що вони пробудуть в школі на 3,4 роки довше, ніж покоління 1990 р.

Середні рівні ІЛР значно підвищилися за період з 1990 р. – на 22 відсотки в світовому масштабі і на 51 відсоток у найменш розвинених країнах, – відображаючи той факт, що в середньому люди живуть довше, мають більш високий рівень освіти і більший дохід. Однак по країнах і регіонах світу продовжують зберігатися масштабні відмінності в рівні добробуту людей.

Сьогодні дитина, що народилася в Норвегії – країні з найвищим ІЛР – може сподіватися дожити майже до 83 років і вчитися в школі майже 18 років. А дитина, що народилася в Нігері – країні з найбільш низьким ІЛР – може сподіватися дожити тільки до 60 років і провести в школі всього п'ять років [3].

Більш пильний погляд на складові елементи зведених статистичних показників дозволяє виявити несправедливість у розподілі результатів в галузі освіти, доходу та очікуваної тривалості

життя всередині країн. Індекс людського розвитку, скоригований з урахуванням нерівності, дає можливість порівняти нерівності усередині країни, причому чим вища нерівність, тим сильніше знижується ІЛР даної країни.

Хоча значна нерівність спостерігається в багатьох країнах, включаючи деякі з найбільш багатих, в середньому воно сильніше проявляється в країнах з невисоким рівнем ІЛР. Країни з низьким і середнім рівнем ІЛР втрачають відповідно 31 і 25 відсотків свого рівня ІЛР через нерівності, а в країнах з дуже високим рівнем втрати ІЛР в середньому складають 11 відсотків.

Нерівність за валовим національним доходом на душу населення можна прослідкувати на рис. 1.

Можна помітити, що вагому роль в показнику ІЛР відіграє валовий національний дохід на душу населення за паритетом купівельної спроможності. Показники у країн, що займають найвищі місця в рейтингу, більше, ніж удвічі перевищують значення показників країн середньої категорії, що спричиняє значні диспропорції розвитку людського потенціалу у світі.

Нерівність між країнами і всередині країн, у всіх своїх формах і вимірах, обмежує альтернативи вибору і діапазон можливостей людей, виконуючи роль гальма для прогресу.

Одним з головних джерел нерівності усередині країн є розрив у можливостях, досягнення і розподілі прав і повноважень між чоловіками і жінками. У світовому масштабі середнє значення ІЛР для жінок на шість відсотків нижче, ніж для чоловіків, що пов'язане з більш низьким доходом і освітнім рівнем жінок у багатьох країнах.

Незважаючи на гідне похвали збільшення чисельності дівчат, які відвідують школу, значні соціальні відмінності між чоловіками і жінками в інших ключових аспектах життя зберігаються. Особливо серйозною проблемою залишається розширення прав і можливостей жінок.

Загальносвітовий показник економічної активності жінок нижче, ніж відповідний показник для чоловіків – 49 відсотків проти 75-ти. А коли жінки виходять на ринок праці, то рівень безробіття серед них на 24 відсотки вище, ніж серед їхніх колег-чоловіків. Крім того, жінки повсюдно виконують набагато більший обсяг неоплачуваної домашньої праці, а також послуг з догляду за дітьми, хворими та людьми похилого віку, ніж чоловіки.

В цілому частка місць в парламенті, займаних жінками, також залишається низькою, хоча і варіюється по регіонах – від 17,5 і 18 відсотків в Південній Азії і Арабських державах – до 29 відсотків в країнах Латинської Америки і Карибського басейну і державах – членах ОЕСР [3].

Насильство по відношенню до жінок впливає на суспільство в усіх країнах, а в деяких регіонах шлюбів з неповнолітніми і висока народжуваність в підлітковому віці серйозно обмежують альтернативи і можливості вибору для багатьох молодих жінок і дівчат. В країнах Південної Азії 29 відсотків жінок у віці від 20 до 24 років були видані заміж до 18-річного віку.

Висока підліткова народжуваність, раннє материнство, а також незадовільний і нерівний доступ до допологового і післяпологового медич-



Рис. 1. Рейтинг країн за ВВП на душу населення за ПКС, дол. США, 2017 рік

Джерело: розроблено авторами за даними [4]

ного обслуговування ведуть до високого коефіцієнту материнської смертності. Рівень народжуваності в підлітковому віці в країнах Африки на південь від Сахари, що становить 101 на 1 тис. живонароджених, більш ніж в два рази перевищує середньосвітовий показник – 44 на 1 тис. живонароджених. У країнах Африки на південь від Сахари коефіцієнт материнської смертності становить 549 випадків смерті на 100 тис. живонароджених. Разом з тим в деяких країнах цього регіону, зокрема, в Кабо-Верде, досягнуто значне зниження даного показника (42 випадки смерті на 100 тис. живонароджених).

Між країнами існує колосальний розкид показників, що характеризують якість освіти, медичного обслуговування, а також багато інших ключових аспектів життя.

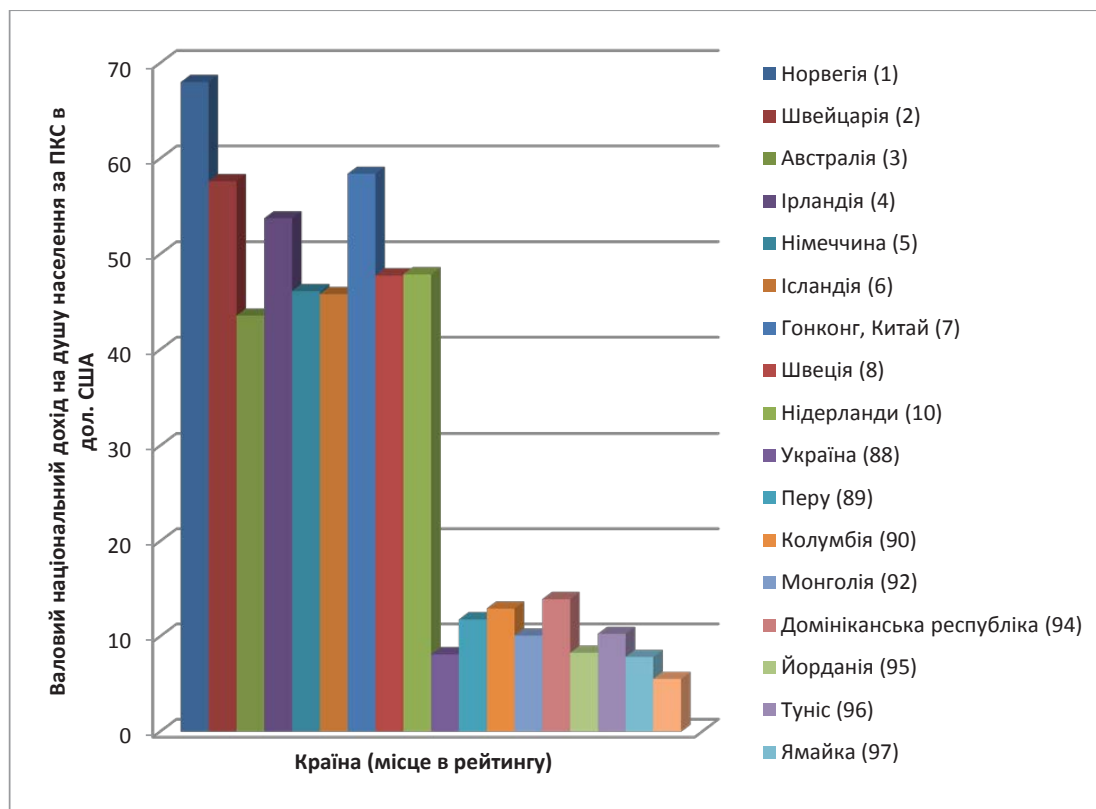
Існує неабиякий розрив між очікуваними та середніми роками навчання (рис. 2).

Важливо зазначити, що цей розрив помітний як і у високорозвинених країн, так і в країн з середнім рівнем розвитку.

У країнах Африки на південь від Сахари в початковій школі на одного вчителя припадає в середньому 39 учнів. Друге місце від кінця за цим показником займає регіон Південної Азії, де на одного вчителя припадає 35 учнів. У той же час в країнах ОЕСР, Східної Азії та Тихоокеанського регіону, а також Європи і Центральної Азії один учитель доводиться на 16-18 учнів початкової школи. І якщо в країнах ОЕСР і Європи і в Східній Азії і Тихоокеанському регіоні на кожні 10 тис. чол. населення в середньому припадає, відповідно, 29 і 28 лікарів, то в Південній Азії –

тільки вісім, а в країнах Африки на південь від Сахари – менше двох.

Увага жителів планети в значній мірі залучена до статистичних даних, в яких міститься тільки частина правди про життя людей. Наприклад, стає все більш зрозуміло: не можна обмежуватися підрахунками того, скільки дітей ходить в школу; слід також поцікавитися, чому їх там вчать. Для сприяння сталому і довгостроковому прогресу в області людського розвитку життєво важливо робити акцент на якість [3].

ІЛР і інші показники ЛР дозволяють виявити найважливіші регіональні тенденції в області розвитку:

– Арабські держави. У період з 1990 р середнє значення ІЛР по регіону зросла на 25,5 відсотків. У той же час при коригуванні з урахуванням нерівності сумарне значення ІЛР Арабських держав знижується на 25 відсотків. Даний регіон також займає друге місце серед усіх регіонів, що розвиваються по інтенсивності гендерного розриву, вимірюваного Індексом гендерного розвитку (14,5-відсотковий розрив між чоловіками і жінками по показником ІЛР). Найнижчим серед регіонів, що розвиваються є і коефіцієнт економічної активності жінок, що становить 21 відсоток.

– Східна Азія і Тихоокеанський регіон. Даний регіон займає друге місце по показником зростання ІЛР за період 1990-2017 рр. – 41,8 відсотка. Однак його ІЛР при коректуванні з урахуванням нерівності знизився на 15,6 відсотка. Хоча гендерний розрив між чоловіками і жінками, вимірюваний за ІЛР, становить 4,3 відсотка, що нижче шестипроцентного середньосвітового



Рис. 2. Очікувані та середні роки навчання в країнах, 2017 рік

Джерело: розроблено авторами за даними [4]

показника, частка місць в парламенті, займаних жінками, залишається однією з найнижчих серед регіонів, що розвиваються і становить 19,8 відсотка в порівнянні з середньосвітовим показником 23,5 відсотка.

– Європа і Центральна Азія. Середнє значення ІЛР для даного регіону – 0,771, саме найвище серед регіонів, що розвиваються. Регіон також демонструє найнижчі втрати ІЛР при коригуванні з урахуванням нерівності – 11,7 відсотка, що аналогічно показнику країн ОЕСР (11,9 відсотків). У ньому також відзначений найнижчий рівень нерівності між чоловіками і жінками серед регіонів, що розвиваються, вимірюваний Індексом гендерної нерівності. Однак коефіцієнт економічної активності серед жінок як і раніше набагато нижче, ніж серед чоловіків (45,5 відсотка проти 70,3), а жінки займають лише 20,7 відсотка місць в парламенті.

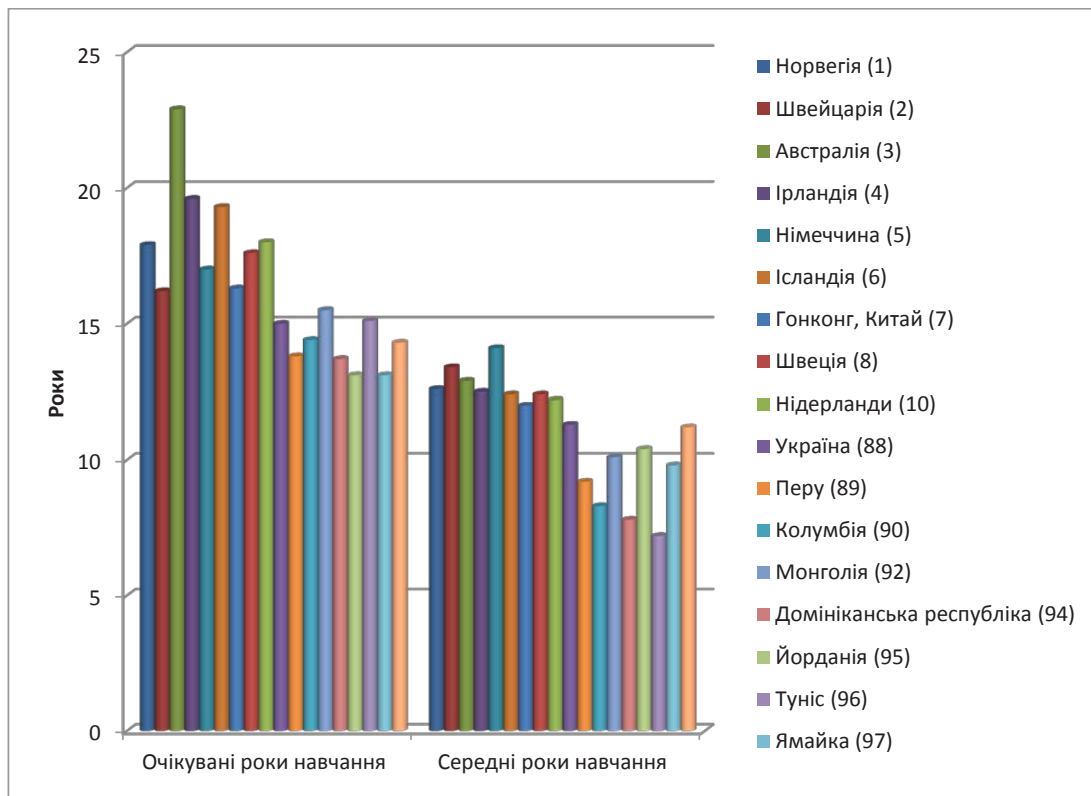
– Латинська Америка і Карибський басейн. У цьому регіоні досягнуто високого рівня людського розвитку, другий після Європи і Центральної Азії. Однак після коригування з урахуванням нерівності регіональний ІЛР падає на 21,8 відсотка внаслідок нерівного розподілу досягнень в області людського розвитку, особливо по показником доходу. В регіоні найнижчий розрив між чоловіками і жінками, вимірюваний Індексом гендерної нерівності, що становить два відсотки, що нижче шести процентного загальносвітового показника. Однак регіон займає друге місце по народжуваності серед підлітків, а коефіцієнт економічної активності серед жінок значно нижче, ніж серед чоловіків (51,6 відсотка проти 77,5).

– Південна Азія. У Південній Азії відзначений найшвидше зростання ІЛР серед країн, що розвиваються регіонів – на 45,3 відсотка – за період після 1990 року. Протягом цього періоду очікувана тривалість життя при народженні виросту на 10,8 років, а очікувана тривалість навчання дітей – на 21 відсоток. Втрати ІЛР після коригування з урахуванням нерівності складають близько 26 відсотків. У Південній Азії відзначений найбільший розрив між чоловіками і жінками, вимірюваний за ІЛР – 16,3 відсотка.

– Африка на південь від Сахари. В регіоні відзначений 35-відсоткове зростання ІЛР за період з 1990 р. Дванадцять країн даного регіону зараз входять до групи країн із середнім рівнем людського розвитку, а чотири країни – Ботсвана, Габон, Маврикій і Сейшельські Острови – до групи країн з високим рівнем людського розвитку. Африка на південь від Сахари має найвищий показник регіонального шкоди від коригування ІЛР з урахуванням нерівності (31 відсоток). У Руанді найвища в світі частка місць в парламенті, займаних жінками (55,7 відсотка) [3].

Між Україною та іншими країнами залишаються значні відмінності, коли йдеться про добробут населення. Дитина, народжена зараз у Норвегії – країні з найвищим ІЛР – ймовірно проживе понад 82 роки і навчатиметься майже 18 років. Водночас хлопчик, народжений в Україні, найімовірніше проживе 63 роки і присвятить навчанню 12 років. Хоча значна нерівність виникає у багатьох країнах, включаючи деякі найзаможніші країни, в середньому такі країни як Україна, де фіксується нижчий рівень людського розвитку, зазнають більших втрат.

Загалом в Україні спостерігається тенденція до поступового покращення в сфері людського розвитку, але попереду ще чимало роботи: Україна перебуває станом на 2017 рік на 88 місці у рейтингу з 189 країн, для яких вираховується ІЛР. Проте такий показник все ж дозволив країні потрапити у вищу категорію людського розвитку.

За 2017 рік Україна отримала значення ІЛР 0,751, що є нижчим за середнє значення для країн у групі з високим Індексом людського розвитку, який становить 0,757, та нижчим за середнє значення для країн Європи та Центральної Азії, що складає 0,771 (табл. 1, рис. 3). У період з 1990 по 2017 рр. очікувана тривалість життя при народженні в Україні збільшилась на 2,3 року, середня кількість років навчання збільшилась на 2,2 року. Останнім часом рівень життя в Україні, що визначається валовим національним доходом (ВНД) на душу населення, дещо зріс: приблизно на 9% у 2015-2017 рр.

ІЛР є середнім показником основних досягнень людського розвитку в країні. Проте, як і всі середні показники, ІЛР приховує нерівність розподілу людського розвитку серед населення на рівні країни. З цієї причини, у 2010 році ПРООН представило Індекс людського розвитку з урахуванням соціально-економічної нерівності (ІЛРН), який враховує нерівність у всіх трьох площинах ІЛР, шляхом «вирахування» середньо-

го значення кожної площини відповідно до її рівня нерівності [3].

ІЛР України за 2017 рік становив 0,751. Проте, коли значення зменшилося з урахуванням нерівності, ІЛР впав до 0,701, втрата у 6,6 % зумовлена нерівномірністю розподілу індексів за площинами ІЛР. Втрати через нерівність для Казахстану та Російської Федерації становили 7,9% і 9,5% відповідно. Водночас коефіцієнт людського розвитку з урахуванням нерівностей для України становив 6,5%, Індекс людського розвитку з урахуванням соціально-економічної нерівності впав до 0,701. Проте прояви нерівності в Україні спостерігалися менше ніж у деяких інших країнах, зокрема у Казахстані та Російській Федерації, які відповідно мали більший розрив – 7,9% та 9,5% відповідно. Таким чином, ІЛР з урахуванням соціально-економічної нерівності (ІЛРН) для України засвідчує менше нерівностей, що стосуються валового національного доходу (ВНД), середньої тривалості життя та рівня знань, у порівнянні з деякими заможнішими сусідніми країнами.

У 2014 році Офіс доповідей про людський розвиток запровадив новий індикатор – Індекс гендерного розвитку (ІГР), – розрахунки якого здійснювалися на основі Індексу людського розвитку, диференційованого за статтю ознакою, та визначений як співвідношення жіночого і чоловічого ІЛР. ІГР вимірює гендерну нерівність у досягненнях у трьох основних сферах людського розвитку: здоров'я (визначається за співвідношенням очікуваної тривалості життя серед жінок та чоловіків при народженні); освіта (вимірюється за співвідношенням очікуваної тривалості навчання для дітей та дорослих віком від 25 років); можливість вільно розпоряджатися економічними ресурсами (вимірюється очікуваним ВНД на душу населення для чоловіків та жінок).

Наприклад, у 2017 очікувана тривалість життя для жінок становила 76,9 року, тоді як для чоловіків – 67,1 року. Хоча українські



Рис. 3. Показник ІЛР для України та деяких країн СНД, 2017 рік

Джерело: розроблено авторами за даними [4]

Показник ІЛР та його складові для України та деяких країн СНД станом на 2017 рік

Таблиця 1

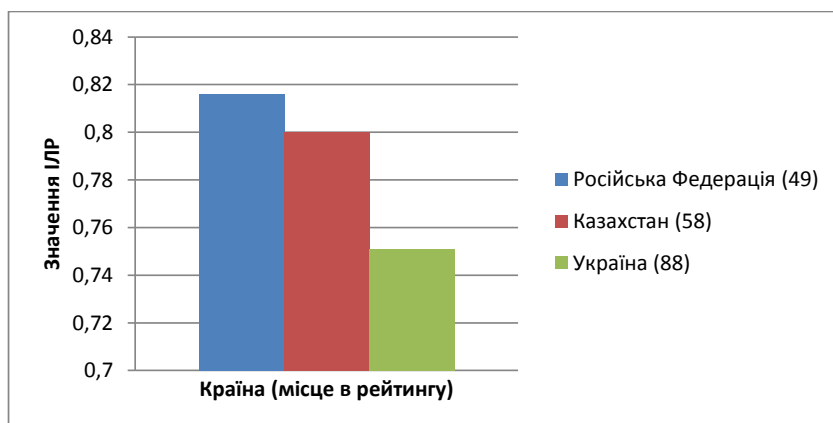
Місце (Rank)	Країна (Country)	Індекс людського розвитку (Human Development Index HDI)	Очікувана тривалість життя при народженні, роки (Life expectancy at birth, years)	Очікувані роки навчання, роки (Expected years of schooling, years)	Середні роки навчання, роки (Mean years of schooling, years)	Валовий національний дохід (ВНД) на душу населення, дол. США (Gross national income (GNI) per capita, \$)
49	Російська Федерація (Russian Federation)	0,816	71,2	15,5	12,0	24,233
58	Казахстан (Kazakhstan)	0,800	70,0	15,1	11,8	22,626
88	Україна (Ukraine)	0,751	72,1	15,0	11,3	8,130

Джерело: розроблено авторами за даними [4]

жінки живуть довше за чоловіків, проте рівень їхнього економічного доходу нижчий. Коли мова йде про валовий національний продукт (ВНП), дохід жінок складає менше ніж 6 082 доларів на рік, а чоловіків – 10513. Однак показники очікуваної тривалості навчання як для жінок, так і для чоловіків, у середньому складають 11,3 року [3].

Загалом, ІПР розраховується для 164 країн. У 2017 році ІЛР для жінок в Україні становить 0,746 на протизагу 0,751 для чоловіків, таким чином значення ІПР дорівнює 0,993, що зумовлює попадання країни до групи 1. Для порівняння, ІПР для Казахстану та Російської Федерації складають 1,007 і 1,019 відповідно.

У 2010 році у Доповіді про стан людського розвитку вперше було використано показник Індексу гендерної нерівності (ІГН), який показує гендерну нерівність у трьох сферах: репродуктивне здоров'я, розширення прав і можливостей та економічна активність. Репродуктивне здоров'я вимірюється з урахуванням рівня материнської смертності та народжуваності серед дівчат-підлітків; розширення прав та можливостей визначається за кількістю парламентських місць, які належать жінкам, а також за наявністю середньої загальної та вищої освіти серед жінок і чоловіків; економічна активність визначається за рівнем участі жінок та чоловіків на ринку праці. ІГН можливо тлумачити як регрес людського розвитку, причиною якого є нерівність у досягненнях серед жінок та чоловіків.

Україна має показник ІГН – 0,285, посідаючи 61 місце серед 160 країн за індексом 2017 року. В Україні жінкам належить 12,3% місць у парламенті, а 94,5% дорослих жінок мають принаймні загальну середню освіту у порівнянні з 95,6% чоловіків. На кожні 100 000 живонароджених помирає 24 жінки через проблеми, що виникли під час вагітності; показник пологів серед дівчат-підлітків складає майже 24 пологи на 1000 жінок віком 15-19 років. Участь жінок на ринку праці становить 46,9% на протизагу 63,0% серед чоловіків. Для порівняння, за цим показником Казахстан та Російська Федерація посідають 43 і 53 позиції, відповідно.

Для молоді гендерний розрив зменшується, але у зрілому віці нерівність зберігається [3].

Необхідно докласти ще багато зусиль для покращення ситуації та подолання гендерного

розриву. Однією з ключових причин нерівності є прірва, що розділяє жінок та чоловіків у можливостях, здобутках і розподілі прав та повноважень. Середній показник ІЛР у світі для жінок на 6% нижчий, ніж для чоловіків, що пов'язано з низьким рівнем доходів та освіти жінок у багатьох країнах.

Загальносвітовий показник економічної активності жінок є нижчим, ніж серед чоловіків – 49% у жінок на протизагу 75% у чоловіків. На ринку праці рівень безробіття серед жінок на 24 % вищий, ніж серед чоловіків. Крім того, жінки у значно більшому обсязі, у порівнянні з чоловіками, виконують неоплачувану домашню роботу та доглядають за дітьми, хворими та літніми людьми.

Попри відчутний прогрес у збільшенні кількості дівчат, які навчаються, проблеми, пов'язані із репродуктивним здоров'ям, плануванням сім'ї, насильством та розширенням соціально-економічних прав продовжують існувати, перешкоджаючи рівним можливостям для жінок та дівчат в Україні.

Висновки з даного дослідження і перспективи. За результатами проведеного дослідження можна стверджувати, що наявна нерівність у будь-якому її прояві обмежує вибір людей, звужує діапазон можливостей, сповільнюючи прогрес. Відповідно до результатів Індексу людського розвитку, прогнозується, що люди, які проживають у країнах з дуже високим рівнем людського розвитку, житимуть на 19 років довше та навчатимуться на 7 років більше, ніж ті, хто живе у країнах із низьким рівнем людського розвитку.

Масштабна нерівність в сфері добробуту людей змушує поставити під сумнів стійкість прогресу людського розвитку. Диспропорції всередині і між країнами продовжують гальмувати прогрес. У дитинстві і юності гендерний розрив скорочується, але в зрілому віці нерівність стійко зберігається. Саме тому подальші дослідження оцінки якості розвитку не повинні обмежуватися лише Індексом людського розвитку, адже він приховує нерівність розподілу людського розвитку серед населення на рівні країни. Саме тому важливо враховувати соціально-економічні нерівності у всіх трьох площинах ІЛР, визначаючи ІЛРН, а також диференціювати ІЛР за статевою ознакою, за співвідношенням жіночого і чоловічого ІЛР, розраховуючи Індекс гендерного розвитку (ІГР).

Список літератури:

1. Оцінка людського потенціалу: регіональний аналіз і прогноз : монографія / В.М. Нижник, Л.Б. Мартинова, М.Я. Зуб та ін.; за наук ред. Нижника В.М. Хмельницький : ХНУ, 2015. 501 с.
2. Смачило В.В. Теоретико-методичні аспекти оцінки трудового потенціалу регіону. *Соціально-трудова відносина: теорія і практика* : зб. наук. пр. / Ін-т соц.-труд. відносин ; ред. кол. : А.М. Колот (голова) [та ін.]. Київ : КНЕУ, 2016. Вип. 1. С. 230–239.
3. Індекс людського розвитку: Україна посіла 88 позицію серед 189 країн. URL: <http://www.ua.undp.org/content/ukraine/uk/home/presscenter/pressreleases/2018/human-development-indices--where-does-ukraine-rank--.html> (дата звернення: 25.11.2018).
4. Human Development Reports. URL: <http://hdr.undp.org/en/2018-update> (дата звернення 25.11.2018).
5. Семів Л.К. Регіональна політика: людський вимір : монографія. Львів : ІРД НАН України, 2004. 392 с.
6. Садова У. Людський розвиток у світлі нових підходів до вимірювання якості трудового життя. *Україна: аспекти праці*. 2013. № 8. С. 25–32. URL: http://nbuv.gov.ua/j-pdf/Uap_2013_8_5.pdf
7. Безтелесна Л.І. Управління людським розвитком та його фінансове забезпечення в Україні: оцінка та перспективи : монографія. Рівне : НУВГП, 2010. 361 с.
8. Регіональні особливості формування, оцінювання та використання людського капіталу / Г.О. Зелінська, У.Я. Садова, Я.С. Витвицький; М.О. Данилюк (ред.). Івано-Франківськ : ІФНТУНГ, 2006. 124 с.

References:

1. Nyzhnyk V.M., Martynova L.B., Zub M.Ya. (2015). Otsinka liudskoho potentsialu rehionalnyi analiz i prohnoz [Human potential assessment: regional analysis and forecast]. Khmelnytskyi : KhNU. (in Ukrainian)
2. Smachylo V.V. (2016). Teoretyko-metodychni aspekty otsinky trudovoho potentsialu rehionu [Theoretical and methodological aspects of labor potential assessment of the region]. Kyiv : KNEU. (in Ukrainian)
3. Indeks liudskoho rozvytku: Ukraina posila 88 pozytsiiu sered 189 krain. Available at: <http://www.ua.undp.org/content/ukraine/uk/home/presscenter/pressreleases/2018/human-development-indices--where-does-ukraine-rank--.html> (Accessed 25 November 2018)
4. Human Development Reports. Available at: <http://hdr.undp.org/en/2018-update> (Accessed 25 November 2018)
5. Semiv L.K. (2004). Rehionalna polityka: liudskiy vymir [Regional policy: human dimension]. Lviv : IRD NAN Ukrainy. (in Ukrainian)
6. Sadova U., Hrynkevych O., Telishevska Yu. (2013). Liudskiy rozvytok u svitli novykh pidkhodiv do vymiriuvannya yakosti trudovoho zhyttia [Human development in the light of new approaches to measuring the quality of working life]. *Ukraina: aspekty pratsi*, no. 8, pp. 25–32.
7. Beztelesna L.I. (2010). Upravlinnia liudskym rozvytkom ta yoho finansove zabezpechennia v Ukraini: otsinka ta perspektyvy [Human development and financial management in Ukraine: assessment and perspectives]. Rivne : NUVHP. (in Ukrainian)
8. Zelinska H.O., Sadova U.Ya., Vytvytskyi Ya.S. (2006). Rehionalni osoblyvosti formuvannya, otsiniuvannya ta vykorystannya liudskoho kapitalu [Regional peculiarities of formation, estimation and use of human capital]. Ivano-Frankivsk : IFNTUNH. (in Ukrainian)

DOI: <https://doi.org/10.32839/2304-5809/2019-2-66-58>

УДК 336.011

Криленко В.І., Данік Н.В., Кольченко С.П.

Миколаївський національний університет імені В.О. Сухомлинського

ФІНАНСОВИЙ КОНТРОЛІНГ ЯК ПРОГРЕСИВНА ФОРМА ВНУТРІШНЬОГО КОНТРОЛЮ ПІДПРИЄМСТВА

Анотація. В статті розглянуто теоретико-концептуальні основи проведення фінансового контролінгу на підприємстві. Виділено основні класифікаційні ознаки загроз підприємству, які покликаний функціонально вирішити саме фінансовий контролінг. Обґрунтовано основні чинники підвищення ефективності та рентабельності підприємства за умови чіткого дотримання правил проведення і системності фінансового контролінгу.

Ключові слова: контролінг, підприємство, управління, ефективність, аналіз, фінансовий менеджмент.

Krylenko Volodymyr, Danik Nataliia, Kolchenko Serhii

Mykolaiv V.O. Sukhomlynskyi National University

FINANCIAL CONTROLLING AS A PROGRESSIVE FORM OF INTERNAL CONTROL OF THE ENTERPRISE

Summary. The article deals with theoretical and conceptual bases of carrying out of financial control in the enterprise. The main classification signs of threats to the enterprise, which are designed to functionally solve financial conglomeration, are highlighted. The main factors of increase of efficiency and profitability of the enterprise are grounded under the condition of strict adherence to rules of conduction and systematic financial control.

Keywords: controlling, enterprise, management, efficiency, analysis, financial management.

Постановка проблеми. Контролінг – достатньо нове явище в теорії і практиці сучасного управління, що зумовлює недостатній рівень дослідження питань його ефективного впровадження у сучасній фінансово-економічній літературі. Дана обставина зумовлює відсутність чітких рекомендацій щодо формування цілісних концептуальних основ фінансового контролінгу як складової стратегічного управління економічними процесами на підприємстві, що доводить необхідність вирішення цієї проблеми.

Аналіз останніх досліджень і публікацій. Фундаментальні засади побудови систем контролінгу на підприємствах закладені у працях вітчизняних та зарубіжних науковців: О.О. Анацької, Е.А. Аткинсона, Р.Д. Банкера, І.О. Бланка, Й. Вебера, Г.Л. Вознюка, С.В. Данилочкіна, Р.С. Каплана, А.М. Кармінського, Х.Ю. Кюшпера, О.В. Рябенков, Д. Хана, Р. Хілтона, Ч. Хорнгрена, А.І. Шигаєва, К. Штайнле та ін. Незважаючи на значну кількість наукових досліджень щодо ефективної організації систем контролінгу на підприємствах, дана проблема поки що залишається невирішеною остаточно.

Виділення не вирішених раніше частин загальної проблеми. Сучасні тенденції у розвитку підприємств України, зокрема низький рівень та тенденція до зниження рентабельності діяльності, зростання частки збиткових підприємств, неоптимальна структура витрат, дефіцит власного оборотного капіталу, втрата фінансової стійкості та платоспроможності вказують на формування ознак кризового фінансового стану в підприємницькому середовищі країни. Для подолання цих проблем світова практика пропонує нові методи і технології забезпечення ефективного функціонування суб'єктів господарювання, які комплексно реалізуються в системі фінансового контролінгу підприємства [2, с. 225].

Мета статті. Метою статті є – розвиток теоретико-методичних засад щодо організації системи

фінансового контролінгу підприємства на основі ефективного використання потенціалу його прибутковості та управління витратами.

Виклад основного матеріалу. В умовах ринкових відносин необхідність аналізу джерел коштів у ході фінансової діяльності стала складовою фінансового аналізу підприємств. Цей тип аналізу отримав назву контролінгу, що дає можливість побачити, чи належним чином підприємства використовують власні кошти і як це впливає на загальний фінансовий результат підприємства при оцінці фінансового стану компанії.

Отже, фінансовий контролінг – це система, що забезпечує концентрацію контрольних дій у основних сферах фінансової діяльності, виявлення фактичних відхилень від запланованих результатів та прийняття управлінських рішень, що нормалізують роботу організації.

Контролінг є постачальником необхідних інформаційних даних для управління підприємством. Незалежно від обраного методу управління в будь-якій компанії, використовуються такі елементи керування, як планування, постановка цілей, контроль продуктивності та прийняття рішень. Завданням фінансового контролю є підтримка ліквідності, що означає, що компанія в будь-який момент буде готова виплатити свої борги. Постійна платоспроможність здійснюється разом з досягненням необхідного рівня рентабельності.

Зазвичай фінансовий контролінг здійснюється в три етапи.

Аналогічний підхід до аналізу фінансового стану підприємства призводить до пошуку причин можливого відхилення реальних значень від запланованих. Найчастіше система контролю впроваджується в наступних напрямках: закупівля, продукція, персонал, обладнання, система звітності та інформаційного забезпечення.

Посилаючись на контрольні функції методи досягнення високої ефективності підприємства такі:



Рис. 1. Послідовність у системі фінансового контролінгу

Джерело: розроблено авторами за даними [3]

- вимірювання максимального відхилення реальних фінансових результатів від планових;
- спостереження за процесом виконання фінансових завдань, встановлених системою планових стандартів і показників;
- розробка управлінських рішень для поліпшення фінансової діяльності, що відповідає конкретним цілям;
- коригування окремих показників і цілей фінансового розвитку, потреба в яких виникла у зв'язку зі змінами умов фінансового ринку та зовнішнього фінансового середовища;
- прогнозування розмірів відхилень можливого погіршення фінансового стану та значне уповільнення розвитку [4, с. 95].

Таким чином, фінансовий контролінг не тільки здійснює внутрішній контроль фінансових операцій, а й координує взаємозв'язок між створенням інформаційної бази, фінансового планування, фінансового аналізу та внутрішнього фінансового контролю.

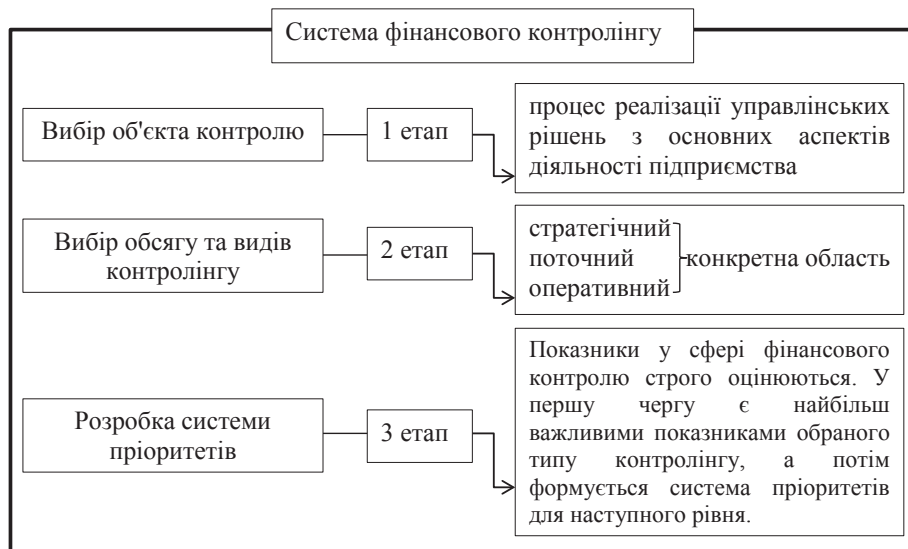
Класифікація витрат є найбільш ефективним способом вирішення передбачуваних завдань контролінгу, адже, під час прийняття певного рішення менеджер повинен передбачити можливі наслідки. Процес класифікації витрат складається з поділу їх на групи, результатом яких буде спрощений облік коштів. Основною метою класифікації витрат є вибір найбільш релевантних частин від загальної маси.

На практиці розрізняють такі методи класифікації витрат, які ми розмістимо у порядку зростання їх більшої ймовірності:

1) аналіз повноважень (або аналіз рахунків) – функції знаходять шляхом ділення витрат на фіксовану і змінну залежно від наявності певного коефіцієнта в даних балансу;

2) визначення максимальних і мінімальних точок (прямий розрахунок) – функція витрат визначається за умови, що змінні витрати є різницею між загальними витратами на найвищому і найнижчому рівнях підприємства;

3) візуальний контроль (графічне визначення пропорційності) – функція визначається графічно, аналітик малює візуально пряму лінію з урахуванням точок максимальної вартості;

4) метод статистичної класифікації витрат – функція витрат визначається за допомогою рівняння, що описує поведінку прямих витрат таким чином, щоб загальна кількість квадратів вертикальних відхилень була мінімальною;

5) інженерний метод (технологічний аналіз) – аналіз функціональної діяльності підприємства з метою виявлення технологічного зв'язку між продуктивністю і ресурсами [1, с. 60].

Фінансовий контролінг в організації необхідний, якщо: керівництво підприємства та його працівники слабо представлені в організаційній та фінансовій структурі; існують протиріччя в багатоступеневій системі підпорядкування; відсутні чітко визначені сфери та рівні компетенції та відповідальності керівників; окремі блоки переважені; істотне зниження фінансово-економічних показників та формування сталої тенденції до їх погіршення, які створюють загрозу формування кризового фінансового стану; низька конкурентоспроможність та інвестиційна привабливість підприємства порівняно з конкурентами, або зміцнення фінансового стану та ринкової позиції конкурентів в умовах відсутності в них явних конкурентних переваг; необхідність коригування фінансової стратегії у зв'язку із появою нових цілей у змінених умовах функціонування, що склалися для підприємства, або недостатньою узгодженістю системи стратегічних та тактичних цілей; неефективність методів планування, обліку та аналізу, що спричиняє недостатність релевантної інформації для прийняття управлінських рішень; незадовільна координація між структурними підрозділами підприємства, дублювання або відсутність певних функцій фінансового менеджменту, виникнення конфліктів при їх виконанні [3, с. 85].

Для продуктів контроль необхідний, коли: моделі продуктів значно застарілі; відсутні відповідності вимогам вітчизняного та зарубіжного ринків щодо якості виконання, конструкції та інших властивостей; перспективи продукції є незадовільними.

Персонал також підпадає під вплив контролюючого відділу, якщо: не сприймає роботу як обов'язок, за який він отримує заробітну плату; відрив особистих інтересів працівників від ре-

зультатів діяльності підприємства; невизначеність працівників у майбутньому.

Для поліпшення якості роботи обладнання необхідно усунути: застарілий парк основного обладнання та виробничих потужностей; відсутність системи профілактичного обслуговування, ремонту в разі поломки або відмови. На етапі впровадження контролінгу в повсякденній діяльності підприємства працівники цього відділу повинні показати ефективність запланованих заходів і переконати керівників, що ці заходи необхідні. Дуже часто перший етап контролінгу триває 1-2 роки, тривалість залежить від розуміння персоналом важливості цієї події.

Контрольні позиції є більш тривалими, якщо стає помітним, що задоволення менеджерів результатами роботи контролерів суттєво зростає, з'являється взаємна довіра, збільшується обсяг спільної роботи та комунікацій, що призводить до збільшення матеріальних інтересів співробітників.

Керівництво підрозділами компанії в операційній діяльності більше не може обійтися без допомоги контролерів, тому контрольна служба отримує більш високий ієрархічний рівень в організаційній структурі підприємства, розширюється коло вирішуваних завдань.

Якщо говорити про комерційні підприємства, то для них завдання контролінгу зводяться до застосування різних систем обліку витрат у різних сферах діяльності підприємства. Деякі організації, які вже пройшли перший етап впровадження економічного аналізу, можуть відзначити, що контролери в організації також необхідні, як і менеджери.

Далі розглянемо найпоширеніші помилки, які виникають при реалізації контролінгу. Слід зазначити, що впровадження цієї системи на підприємстві є абсолютно недоцільним, якщо: керівництво організації не прислухається до думки фінансових контролерів і не робить відповідних висновків із звітів. Авторитарне керівництво організації вважає, що воно самостійно справляється з усіма проблемами без зовнішньої допомоги.

Першу поширену помилку можна назвати нерозумінням сутності контролінгу. Перш за все, не варто помилково викликати простого бухгалтера-контролера. Менеджер і персонал повинні розуміти, що таке контроль і які його цілі. Якщо працівники не розуміють мети впровадження

системи контролю, то цей відділ на підприємстві буде створений абсолютно марно. Тому, ще одним із завдань керівників є освітня діяльність, спрямована на розширення знань співробітників. Під час організації системи контролю виникає концептуальна помилка, якщо контролер повинен «вказати менеджерам свої помилки». Головне завдання цих працівників – не шукати винних, а виключати причини фінансових помилок. Друга помилка під час вибору цілей. Вважається, що основною метою будь-якого комерційного підприємства є отримання якомога більшого прибутку. Однак на практиці завданнями організацій можуть бути: збільшення обсягів продажів, збільшення ліквідності, зниження ризиків і утримання персоналу.

Третя помилка – недостатній або надмірний обсяг інформації, наданої відділом контролю керівнику підприємства. Дуже часто звіти подібні до аудиторських. Цього не повинно бути. Висновки контролерів повинні бути розгорнуті для того, щоб відповісти на запитання: «Чи досягнута мета, поставлена керівництвом?». Дуже часто контролери роблять помилки при виборі джерел інформації. Підприємства вважають, що дані повинні надходити від підрозділів, які роблять калькуляцію, облік і звітність. Фактично правильніше використовувати для фінансового аналізу документи всіх підрозділів організації.

Як наслідок, можна стверджувати, що впровадження системи фінансового контролю на будь-якому підприємстві матиме позитивний результат, лише якщо він уникне всіх вищезгаданих помилок.

Висновки і пропозиції. Підсумовуючи викладене у статті, слід зазначити, що в сучасних умовах існування певних передумов, що об'єктивно вказують на необхідність зміни системи управління фінансами підприємства і прийняття рішення про впровадження фінансового контролінгу як цілісної системи методів планування, обліку, аналізу та контролю, що оперує кількісними показниками і забезпечує інформаційно-аналітичну підтримку фінансового менеджменту на підприємстві для досягнення мети його діяльності при максимально ефективному використанні фінансових ресурсів, які характеризують зміни фінансового стану підприємства під впливом дії чинників зовнішнього та внутрішнього середовища [3, с. 90].

Список літератури:

1. Зоріна О.А. Місце контролінгу в системі управління підприємством. *Науковий вісник Національного університету ДПС України (економіка, право)*. 2010. № 2(49). С. 59–66.
2. Рябенков О.В. Організація системи фінансового контролінгу на підприємстві в умовах зростання ризиків виникнення кризової ситуації. *Держава, підприємства та банки в системі антикризового управління: монографія* / за ред. д.е.н., проф. Т.А. Васильєвої, к.е.н. О.Б. Афанасєвої. Суми: «Ярославна», 2013. С. 223–231.
3. Рябенков О.В., Васильєва Т.А. Фінансовий контролінг як інструмент управління економічними процесами на підприємстві. *Вісник Української академії банківської справи*. 2014. № 1(36). С. 84–90.
4. Сабліна Н.В., Зубенко Є.А. Теоретичні аспекти фінансового контролінгу. *Вісник НТУ «ХП»*. 2015. № 23(1132). С. 90–97.

References:

1. Zorina O.A. (2010). Mistse kontrolinhu v systemi upravlinnia pidpriemstvom. *Naukovyi visnyk Natsionalnoho universytetu DPS Ukrainy (ekonomika, pravo)*. № 2(49). S. 59–66.
2. Riabenkov O.V. (2013). Orhanizatsiia systemy finansovoho kontrolinhu na pidpriemstvi v umovakh zrostannia ryzykiv vynykennia kryzovoi situatsii. *Derzhava, pidpriemstva ta banky v systemi antykrizovoho upravlinnia: monohrafiia* / za red. d.e.n., prof. T.A. Vasyliievoi, k.e.n. O.B. Afanasievoi. Sumy: «Jaroslavna». S. 223–231.
3. Riabenkov O.V., Vasyliieva T.A. (2014). Finansovyi kontrolinh yak instrument upravlinnia ekonomichnymy protsesamy na pidpriemstvi. *Visnyk Ukrainskoi akademii bankivskoi spravy*. № 1(36). S. 84–90.
4. Sablina N.V., Zubenko Ye.A. (2015). Teoretychni aspekty finansovoho kontrolinhu. *Visnyk NTU «KhPI»*. № 23(1132). S. 90–97.

УДОСКОНАЛЕННЯ СТРАТЕГІЇ ФІНАНСОВОГО ЗАБЕЗПЕЧЕННЯ ДІЯЛЬНОСТІ МЕДІЙНИХ КОРПОРАЦІЙ В УКРАЇНІ

Анотація. У статті проведено аналіз теоретико-методологічних питань формування фінансової стратегії медійного підприємства та обґрунтування стратегічних пріоритетів розвитку медіакорпорацій в Україні. Доведено, що вибір стратегії фінансування безпосередньо впливає на фінансування розвитку і запобігання несприятливому впливу на фінансовий стан медіа компанії зміни зовнішніх умов господарювання. Розкрито умови ведення фінансово-господарської діяльності медіа-підприємствами та наскільки складність категорії фінансової стратегії обумовлює необхідність застосування системного підходу до її опису, моделювання і забезпечення. Показано обсяг і склад фінансових ресурсів, особливості процесу та умови їх надходження та фінансові взаємовідносини суб'єктів медійної діяльності. Особлива увага приділяється фінансовим та стратегіям та фінансовій гнучкості, яка залежить від тенденцій на ринку.

Ключові слова: стратегія, фінансова стратегія, фінансування, фінансове забезпечення, медійні корпорації, джерела фінансових ресурсів.

IMPROVING THE STRATEGY OF FINANCIAL PROVISION OF ACTIVITIES OF MEDICAL CORPORATIONS IN UKRAINE

Summary. The article analyzes theoretical and methodological issues of formation of the financial strategy of the media enterprise and justifies the strategic priorities of the development of media corporations in Ukraine. It is proved that the choice of financing strategy directly influences the financing of the development and prevention of unfavorable influence on the financial state of the media company, changing the external conditions of the economy, as well as the problems of effective management of the formation and use of financial resources, which is a priority and needs to be further studied in modern market conditions. The conditions of conducting financial and economic activity by media enterprises are disclosed and the complexity of the category of financial strategy necessitates the application of a systematic approach to its description, modeling and provision. It shows the volume and composition of financial resources, the peculiarities of the process and the conditions of their receipt and the financial relations of the media actors, as well as the complexity of the financial strategy and the importance of the correct construction of an effective financial strategy, as this enables senior managers of the media company to be able to solve important tasks in a timely manner. The main stages of the process of developing financial strategies in the modern conditions of management, defining problems and setting tasks of financial strategies management, making decisions on the use of financial resources, organizing their implementation and analysis of the results of the decisions. Particular attention is paid to financial and strategy and financial flexibility, which depends on market trends, the process of creating a financial strategy that should occur through specific stages. It is noted that continuity of these stages should be stipulated by organizational, methodological, human resources, information, technological and normative-legal support. The directions of perfection and reformation of organizational and economic mechanism of financing of media enterprises are revealed. The systematization and analysis of the basic theories of the structure of capital and financing strategies are followed.

Keywords: strategy, financial strategy, financing, financial support, media corporations, sources of financial resources.

Постановка проблеми. Засоби масової інформації (ЗМІ) відіграють важливу роль у формуванні громадянського суспільства. Вони забезпечують прямий і зворотний зв'язок між владними структурами і населенням, виконують роль посередника й контролюючої інстанції, без якої не можуть обійтися ні держава, ні економіка, ні місцеве самоврядування. Забезпечення свободи циркуляції інформації, доступу до неї, свободи слова, захист засобів масової інформації від зловживань як владних, так і корпоративних структур, захист громадян та установ від зловживань засобів масової інформації, висока вимогливість до якості інформації – неодмінні вимоги громадянського суспільства до відносин на інформаційному полі.

Сучасні умови ведення фінансово-господарської діяльності медіа-підприємствами відрізняються

загостренням конкурентної боротьби, а також зростанням невизначеності і високою динамікою трансформації зовнішнього середовища. В цих умовах висока конкурентоспроможність, платоспроможність, фінансова стійкість і прибутковість засобів масової інформації досягається за рахунок правильного ведення фінансів, що передбачає управління активами, витратами, інвестиціями, обіговими коштами, прибутком у коротко- та довгостроковому періодах, планування основних фінансово-економічних показників на поточний період і на перспективу. Єдність цих складників формує фінансову стратегію, базис і відправну точку в управлінні медійним підприємством.

Аналіз основних досліджень і публікацій. Питанням розробки та реалізації фінансової стратегії на підприємствах присвячено чимало

публікацій як у вітчизняних, так і в зарубіжних літературних джерелах, зокрема це праці: Жидяк О., Іванова С., Маковецької Н., Любченко П., Савко О., Середи О., Стефанишин О., Островської О., Рудика В., Шемякіна Н., Янковської В. [2–11] та багатьох інших, але з огляду на динамічність сучасного середовища та фінансово-господарських процесів, з виникненням чергових орієнтирів розвитку питання фінансової стратегії потребують нових підходів та рішень. Аналіз окремих публікацій дозволив виявити, що дотеперішні науково-методичні підходи стосовно питань формування фінансових стратегій належно не розроблені як у науковому, так і в організаційно-практичному аспекті. Зокрема про це свідчить відсутність обґрунтування єдиної послідовності етапів процесу формування фінансової стратегії, принципів його здійснення, методичних рекомендацій, які б комплексно враховували різні характеристики підприємств, передусім у медійній сфері.

Метою даної статті є аналіз теоретико-методологічних питань формування фінансової стратегії медійного підприємства та обґрунтування стратегічних пріоритетів розвитку медіакорпорацій в Україні.

Виклад основного матеріалу дослідження. Як відомо, управління господарською діяльністю медійного підприємства не може зводитися лише до ухвалення поточних управлінських рішень із окремих її аспектів. На сучасному етапі все більше число підприємств усвідомлює необхідність перспективного управління господарською діяльністю на основі наукової методології передбачення її напрямів і форм, адаптації до загальних цілей розвитку підприємства та вимог зовнішнього середовища, що змінюються.

Поняття «фінансова стратегія» можна визначити як довготерміновий фінансовий план (програму) розвитку діяльності підприємства для досягнення певної мети, що визначається її фінансовою природою, економічними відносинами між суб'єктами ринку з приводу формування й використання фінансових ресурсів.

Крім того її можна розглядати як: компонент загальної стратегії; одна з функціональних стратегій, мета якої – захоплення фінансових позицій на ринку; базова стратегія, що забезпечує (за допомогою фінансових інструментів, методів фінансовою менеджменту тощо) реалізацію будь-якої базової стратегії, мета її – ефективне використання фінансових ресурсів та управління ними.

Складність категорії фінансової стратегії обумовлює необхідність застосування системного підходу до її опису, моделювання і забезпечення. У цьому контексті фінансову стратегію розвитку ЗМІ пропонується трактувати як комплексну сукупність невід'ємних її елементів та взаємозв'язків між ними, створення якої має на меті постійне гарантування ефективного функціонування суб'єктів медійної діяльності. Головними елементами стратегії є її мета, цільові орієнтири, завдання, суб'єкти, об'єкти.

В якості об'єктів стратегічного фінансового управління під час розробки стратегії фінансування пропонуємо розглядати безпосередньо обсяг і склад фінансових ресурсів, процеси та умови їх надходження, фінансові взаємовід-

носини суб'єктів медійної діяльності із іншими суб'єктами господарювання, державними органами влади, фінансово-кредитними інституціями, а також ризики, що виникають під час залучення фінансових ресурсів.

До суб'єктів можна віднести інституційні одиниці, які безпосередньо мають відношення до формування та реалізації фінансової стратегії розвитку медійних підприємств. Зокрема, це органи державної законодавчої та виконавчої влади, суб'єкти господарювання у сфері медіа комунікацій, інституції інфраструктури розвитку ЗМІ.

Для забезпечення стійкого розвитку медійної корпорації на ринку, необхідно чітко сформулювати фінансову стратегію, дотримуючись головної стратегічної мети, а саме: формування фінансових ресурсів і централізоване стратегічне керівництво ними; виявлення вирішальних напрямів та зосередження зусиль на їх виконанні, маневреності у використанні резервів фінансовим керівництвом ЗМІ; ранжування та поетапне досягнення мети; відповідність фінансових дій економічному стану та матеріальним можливостям конкретного підприємства; об'єктивний облік фінансово-економічного становища та реального фінансового стану медійного підприємства за рік, квартал, місяць; створення та підготовку стратегічних резервів; облік економічних і фінансових можливостей організації та її конкурентів; визначення головної загрози з боку конкурентів, мобілізацію сил на її усунення та вмілий вибір напрямів фінансових дій; маневрування й боротьбу за ініціативу для досягнення вирішальної переваги над конкурентами.

У процесі дослідження послідовності етапів процесу розроблення фінансової стратегії в ході аналізу різних робіт учених із цієї проблематики можна упорядкувати дані етапи у наступній послідовності, що представлено на рис. 1.

Побудова ефективної фінансової стратегії дає менеджерам вищої ланки медійного підприємства змогу вчасно вирішувати такі важливі завдання, як: ефективне формування, розподіл та використання фінансових ресурсів підприємства; оцінка фінансового стану підприємства за допомогою фінансового аналізу таких важливих показників, як фінансова стійкість, рентабельність, визначення напрямів їх удосконалення шляхом оптимізації капіталу підприємства та розподілу його прибутку; визначення об'єктів для проведення інвестиційної діяльності підприємства, шляхом аналізу фінансового ринку; проведення моніторингу внутрішнього та зовнішнього фінансового середовища для виявлення фінансових загроз підприємству та вчасне їх усунення; побудова фінансових планів на коротко-, середньо- та довгострокову перспективи з урахуванням головної мети створення підприємства; створення резервних фінансових фондів підприємства на випадок негативних змін внутрішнього та зовнішнього фінансового середовища.

Формування фінансової стратегії є доволі важким і трудомістким процесом, оскільки потребує значних витрат часу, праці та виконання комплексних розрахунків. Важливим у здійсненні цього процесу є врахування таких чинників: орієнтації фінансової стратегії на загальну стратегію розвитку медіа-підприємства на ринку;



Рис. 1. Етапи розроблення фінансової стратегії медійного підприємства

Джерело: [6, с. 345]

рівня законодавчого та нормативно-правового регулювання діяльності ЗМІ; економічної й політичної ситуації в країні; ринкової позиції медійного підприємства; ресурсного забезпечення підприємства; галузевої належності суб'єкта господарювання; фінансового стану та конкурентних переваг існуючих і потенційних підприємств-конкурентів, надійності постачальників та покупців; рівня ризику фінансової діяльності; кон'юктури товарного і фінансового ринків та її зміни. Враховуючи вищезазначене, на рисунку 2 наведено авторське бачення концепції формування фінансової стратегії медійних підприємств в Україні.

Завдання вдосконалення та реформування організаційно-економічного механізму фінансування медійних підприємств містить таке важливе питання, як докорінна перебудова організації управління їх фінансово-економічною діяльністю, розробка і уточнення функціональних обов'язків та прав керівників і спеціалістів та ін. Серед напрямів удосконалення цього механізму, попри інше, можна виокремити: розробку плану-прогнозу фінансово-економічної діяльності, проведення маржинального аналізу виробничо-господарської діяльності, застосування системи оціночних показників і нормативів, що характеризують ефективність функціонування організаційно-економічного механізму фінансового забезпечення діяльності медіакорпорацій, введення системи бюджетування.

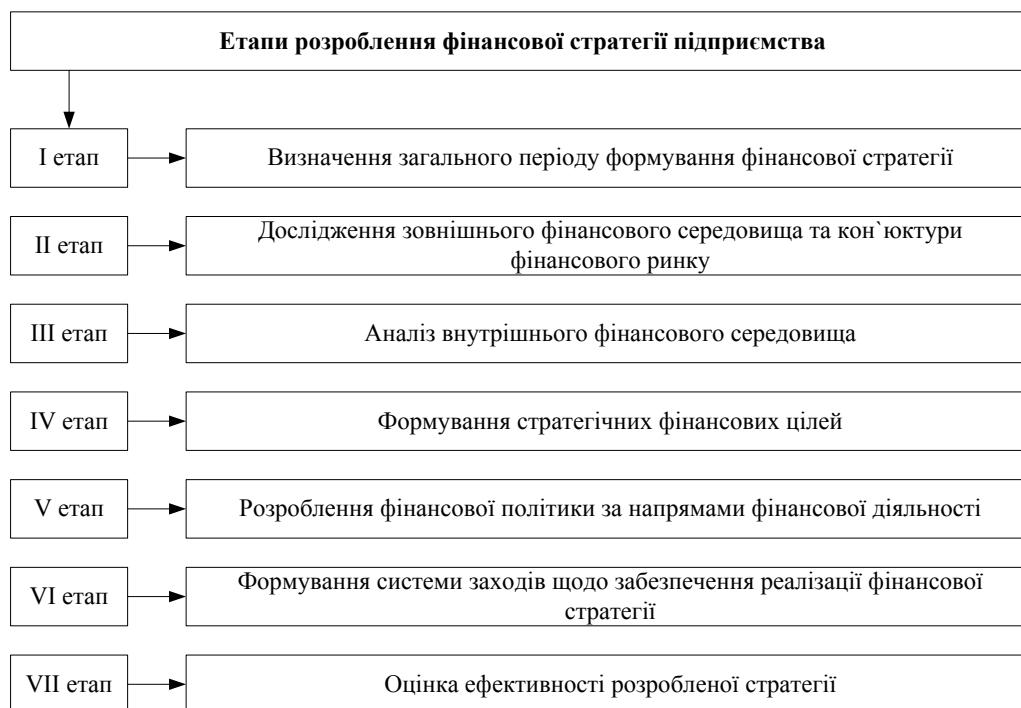
В процесі формування та реалізації фінансової стратегії медіахолдингу важливе значення відводиться математичному інструментарію, що дозволяє приймати ефективні управлінські рішення. Проблема раціонального використання дефіцитних фінансових ресурсів є однією з основних в системі планування та управління. Опис

будь-якої подібної системи вимагає врахування величезної кількості обмежень та зав'язків, що накладені на змінні, які характеризують функціонування його складного механізму. Однак проблема не вичерпується перерахуванням набору матеріальних зав'язків. Після написання моделі неодмінно постають питання формування процедур прийняття рішень, які повинні враховувати реально існуючі інтереси елементів, що складають економічну систему. Питаннями формалізації моделей в яких враховуються інтереси елементів, що приймають рішення, займається теорія операцій.

В комплексі процедур прийняття рішень найважливіше місце займає процедура активного впливу зі сторони центрального управляючого органу (медіахолдингу) на його елементи – окремі засоби масової інформації. Тут повинна йти мова про моделі ієрархічних систем, що враховують економічні інтереси господарських елементів.

Для пояснення основних моментів операційного підходу ми обмежимося двоохвіневими системами, що складаються з управляючого центру та підпорядкованих йому n медійних підприємств. Інтереси центру описуються прагненням до збільшення критерію

$$W_0 = G(x_1, \dots, x_n, y_1, \dots, y_n, z_1, \dots, z_n),$$

де x_i – вектор, що вибирається i -м медійним виробництвом (обсяги послуг, показники якості і т.п.); y_i – вектор впливу (виду заохочення і штрафи) на i -го медійника зі сторони центру; z_i – вектор фінансових ресурсів, що виділяються центром i -му засобу масової інформації [1, с. 64].

Можливості вибору центром значень векторів y_1, \dots, y_n та z_1, \dots, z_n обмежені приналежністю до деяких множин

$$(y_1, \dots, y_n) \in Y; (z_1, \dots, z_n) \in Z.$$



Рис. 2. Концептуальний підхід до формування фінансової стратегії медійного підприємства

Джерело: [3, с. 66]

Інтереси кожного i -го медійного підприємства ($i = 1, \dots, n$) описуються прагненням до збільшення критерію

$$W_i = F_i(x_i, y_i, z_i),$$

причому його вибір теж обмежений:

$$x_i \in X_i(z_i).$$

В контексті даної статті розглянемо випадки, коли медійники безпосередньо між собою не пов'язані. Модель виду (1)-(4) описує дворівневі системи достатньо широкого класу. Будемо вважати, що введена фіксація порядку ходів, причому центр володіє правом першого ходу і вибирає свою стратегію з деяких допустимих класів. В залежності від класу стратегій доцільно розглядати три гри для даної моделі.

Гра I. Нехай вектори $y_i, i = 1, \dots, n$, складаються з постійних параметрів, наприклад це ціни на ресурси або деякі нормативи витрат ресурсів. Тоді множина допустимих стратегій складається з векторів-констант y_1, \dots, y_n . Центр може задавати, наприклад, норми витрат фінансових ресурсів або ж призначати ціну на фінансові ресурси.

Гра II. Нехай центр розраховує на інформацію про вибір підлеглих (і буде її мати), тобто про вектори x_i . Тоді стратегія центру можуть бути функції $\tilde{y}_i(x_i)$. В такому вигляді звичайно формуються різні способи заохочення. Наприклад, центр може призначати стимулюючі надбавки в залежності від закономірного обсягу фінансових ресурсів чи назначати премії за понадплановий випуск медійної продукції.

Гра III. Виробник може сформувати свою стратегію використання виділених йому фінансових ресурсів, а саме вибрати виробничу функцію $\tilde{x}_i(z_i)$. Однак правом першого ходу володіє центр, тому при розподілі фінансового ресурсу він може розраховувати на інформацію про ці функції і здатен сформулювати свою стратегію у вигляді деякого функціоналу $\tilde{z}_i(\tilde{x}_i, z_i)$, що диктує медіа-компанії найкращий варіант використання фінансових ресурсів з погляду центру. Наприклад, центр буде виділяти необхідний виробнику обсяг ресурсу лише у випадку його використання на обумовлених центром умовах. Враховуючи реалії вітчизняного медіа-ринку стратегічно важливим вважаємо перехід від третьої гри, що домінує сьо-

годні, до першої. Лише в цьому випадку можна буде забезпечити формування дійсно незалежних та професійних ЗМІ в Україні.

Висновки та перспективи подальших досліджень. Неухильне забезпечення принципів свободи слова, висловлювання поглядів, безперешкодного доступу громадян до інформації, політичного плюралізму, недопущення будь-яких рецидивів політичної цензури і перешкоджання професійній діяльності журналістів має бути пріоритетним напрямом інформаційної політики органів місцевого самоврядування.

Систематизація і аналіз основних теорій структури капіталу і стратегій фінансування дозволяють зробити наступні висновки: існуючі теорії структури капіталу не враховують зв'язок стратегії фінансування і наявного потенціалу відтворення вартості підприємства. Поняття доступності джерел фінансування не розглядається як чинник, що впливає на вибір структури капіталу. Не розкриті такі важливі питання як яким чином узгоджується стратегія фінансування зі стратегією розвитку підприємства. Не приділяється достатньої уваги розробці моделей оцінки керованості параметрів фінансової гнучкості підприємства. Динамічні моделі структури капіталу істотно обмежені стосовно непублічних компаній.

Підсумовуючи викладене, можемо констатувати: а) преса повинна стати корпоративним середовищем із механізмами саморегулювання, навчитися жити на гроші читача, а не спонсора чи бюджету; б) необхідним є полегшення податкового тягаря з метою створення міцної економічної бази засобів масової інформації, посилення соціального

і правового захисту журналістів; в) потребує вдосконалення правове регулювання відповідальності засобів масової інформації та їх працівників за оприлюднення неправдивих матеріалів, порушення прав і свобод особистості, ділової репутації юридичних осіб; г) настав час створити громадські засоби масової інформації, незалежні від владних органів і фінансово-промислових груп; д) засоби масової інформації мають становити окрему самодостатню комерційну галузь із дотриманням принципу прозорості відносин власності в цій сфері.

Стратегія фінансування орієнтується на забезпечення достатності фінансових ресурсів, необхідних для реалізації планів розвитку компанії. Вона повинна враховувати фінансові цілі компанії, її потреби у фінансових ресурсах, дивідендну політику, ризик ділових операцій і конкурентну позицію. Вибір стратегії фінансування безпосередньо впливає на фінансування розвитку і запобігання несприятливому впливу на фінансовий стан зміни зовнішніх умов. Аналіз стану ринку і ефективності управління компанією на основі ринкової капіталізації дозволяє здійснити попередню оцінку потенціалу зростання вартості медіа-компанії для розробки стратегії фінансування її розвитку. Виявлення протиріч інтересів різних учасників фінансових відносин сприяє формуванню підходів до залучення оптимальних джерел капіталу, що підвищують фінансовий потенціал медійного підприємства. Фінансова гнучкість досягається шляхом формування структури капіталу, яка дозволяє скорочувати або збільшувати частку різних фінансових інструментів залежно від тенденцій на ринку капіталу.

Список літератури:

1. Ватель І.А., Беркович Р.Н. Модель економічного механізму розподілення дефіцитних водних ресурсів. Управління природної середой. Москва, 1979. С. 64–72.
2. Жидяк О.Р. Проблеми вдосконалення механізму фінансування підприємницьких структур аграрної сфери. *БізнесІнформ*. 2013. № 2. С. 139–141.
3. Іванов С.В. Підходи до ухвалення організаційних рішень і вибору фінансової стратегії підприємства. *Вісник економічної науки України*. 2015. № 1. С. 62–68.
4. Любченко П. Засоби масової інформації як структурний елемент громадянського суспільства та їх вплив на місцеве самоврядування. *Питання конституційного права*. 2010. № 1. С. 68–77.
5. Островська О.А. Удосконалення фінансування підприємств у системі попередження кризи: макро- та мікро-економічний аспекти. *Фінанси, облік і аудит*. 2014. Вип. 1. С. 95–111.
6. Рудика В.І., Маковецька Н.А. Теоретичні аспекти стратегії розвитку фінансів підприємства. *Економіка і суспільство*. 2017. № 10. С. 343–346.
7. Савко О.Я. Класифікація фінансових стратегій промислових підприємств. *Науковий вісник Ужгородського національного університету. Серія Міжнародні економічні відносини та світове господарство*. 2016. Вип. 8. Ч. 2. С. 79–82.
8. Середа О.О. Стратегія фінансування діяльності підприємств. *Вісник Східноукраїнського національного університету ім. В. Даля*. 2014. № 8. С. 176–179.
9. Стефанишин О.Б. Формування фінансової стратегії розвитку підприємств роздрібної торгівлі. *Науковий вісник Херсонського державного університету*. 2015. Вип. 13. Ч. 4. С. 186–189.
10. Шемякіна Н.В. Шляхи удосконалення фінансового забезпечення розвитку промисловості. *Проблеми економіки*. 2013. № 3. С. 178–183.
11. Янковська В.А. Фінансова стратегія та її роль у розвитку підприємства. *Вісник НТУ «ХПВ»*. 2013. № 50. С. 182–187.

References:

1. Vatel I.A., Berkovich R.N. (1979). Model ekonomycheskogo mekhanizma raspredeleniya defytsytnykh vodnykh resursov. Upravleniye prirodnoi sredoi [Model of the economic mechanism of distribution of scarce water resources. Management of the natural environment.] Moskva, pp. 64–72.
2. Zhydiak O.R. (2013). Problemy vdoskonalennia mekhanizmu finansuvannia pidpriemnytskykh struktur ahrarnoi sfery [Problems of improvement of the mechanism of financing of entrepreneurial structures of agrarian sphere]. *BiznesInform*, vyp. 2, pp. 139–141.
3. Ivanov S.V. (2015). Pidkhody do ukhvalennia orhanizatsiinykh rishen i vyboru finansovoi stratehii pidpriemstva [Approaches to the adoption of organizational decisions and the choice of financial strategy of the enterprise]. *Visnyk ekonomichnoi nauky ukrainy*, vyp. 1, pp. 62–68.

4. Liubchenko P. (2010). Zasoby masovoi informatsii yak strukturnyi element hromadianskoho suspilstva ta yikh vplyv na mistseve samovriaduvannia [The media as a structural element of civil society and their influence on local self-government]. *Pytannia konstitutsiinoho prava*, vyp. 1, pp. 68–77.
5. Ostrovska O.A. (2014). Udoskonalennia finansuvannia pidpriemstv u systemi poperedzhennia kryzy makro- ta mikroekonomichnyi aspekty [Improving enterprise financing in the crisis prevention system: macroeconomic and microeconomic aspects]. *Finansy oblik i audyt*, vyp. 1, pp. 95–111.
6. Rudyka V.I., Makovetska N.A. (2017). Teoretychni aspekty stratehii rozvytku finansiv pidpriemstva [Theoretical aspects of the strategy of financial development of the enterprise]. *Ekonomika i suspilstvo*, vyp. 10, pp. 343–346.
7. Savko O.Ya. (2016). Klasyfikatsiia finansovyi stratehii promyslovykh pidpriemstv [Classification of financial strategies of industrial enterprises]. *Naukovyi visnyk uzhhorodskoho natsionalnoho universytetu. Seriya mizhnarodni ekonomichni vidnosyny ta svitove hospodarstvo*, vyp. 8, ch. 2, pp. 79–82.
8. Sereda O.O. (2014). Stratehiia finansuvannia diialnosti pidpriemstv [Strategy of financing of activity of enterprises]. *Visnyk skhidnoukrainskoho natsionalnoho universytetu im. V. Dalia*, vyp. 8, pp. 176–179.
9. Stefanyshyn O.B. (2015). Formuvannia finansovoi stratehii rozvytku pidpriemstv rozdribnoi torhivli [Formation of the financial strategy of development of retail enterprises]. *Naukovyi visnyk khersonskoho derzhavnoho universytetu*, vyp. 13, ch. 4, pp. 186–189.
10. Shemiakina N.V. (2013). Shliakhy udoskonalennia finansovoho zabezpechennia rozvytku promyslovosti. [Ways to improve the financial security of industry development]. *Problemy ekonomiky*, vyp. 3, pp. 178–183.
11. Yankovska V.A. (2013). Finansova stratehiia ta yii rol u rozvytku pidpriemstva. [Financial strategy and its role in enterprise development]. *Visnyk NTU "KhPI"*, vyp. 50, pp. 182–187.

АНАЛІЗ ФІНАНСОВОЇ ДІЯЛЬНОСТІ І ПРОГНОЗУВАННЯ ПЕРСПЕКТИВ РОЗВИТКУ СТРАХОВОЇ КОМПАНІЇ НА ОСНОВІ БАГАТОФАКТОРНОЇ МОДЕЛІ РЕНТАБЕЛЬНОСТІ

Анотація. Об'єктом дослідження є показники рентабельності власного капіталу та активів страхової компанії. Аналіз рентабельності капіталу та активів дозволяє приймати ефективні управлінські рішення, які пов'язані з подальшим розвитком компанії. Проведено аналіз впливу показників на рентабельність власного капіталу за допомогою моделі DuPont. Розроблено за допомогою факторного аналізу мультиплікативну модель рентабельності активів компанії, до якої входить 6 показників: рентабельність продажів; оборотність активів; коефіцієнт поточної ліквідності; частка короткострокових зобов'язань в активах; коефіцієнт автономії та коефіцієнт фінансової залежності. У порівнянні з аналогічними відомими факторними моделями показника рентабельності активів запропонована модель дозволяє виявити фактори впливу та його напрямки на досліджуваний показник з метою формування ефективного механізму оцінки та подальшого управління рентабельністю.

Ключові слова: страхова компанія, модель DuPont, рентабельність власного капіталу, рентабельність активів, факторний аналіз.

Rohanova Hanna, Vovk Anastasiia

National University of Food Technologies

FINANCIAL ACTIVITY ANALYSIS AND PROSPECTS FORECASTING OF INSURANCE COMPANY DEVELOPMENT ON THE BASIS OF MULTIFACTOR PROFITABILITY MODELS

Summary. The object of the study is indicators of the return on equity and assets of the insurance company. One of the most problematic places is the identification of factors that directly affect the return on equity and assets. Managing return on equity and assets allows to make effective management decisions related to further development of the company. That's why there are the following goals present in this article: perform the analysis of the return on equity and assets of the insurance company, determining the directions of changes in its financial condition based on the indicators of the existing the DuPont factor model and a multiplicative profitability model of a company's assets development. The influence of equity capital efficiency indicators with the DuPont model is analyzed for the insurance company «Shid-Zahid». The basic characteristics of factor models are determined. A multiplicative profitability model of a company's assets, which includes 6 indicators: profitability of sales; asset turnover; current liquidity ratio; share of short-term liabilities in assets; coefficient of autonomy and coefficient of financial dependence. According to this model, in the future, financial analysts should pay attention to the possibility of increasing both the share of short-term liabilities in assets and the financial dependence of the insurance company, which could lead to an increase in the rate of return on assets. During the research the techniques of modeling and decomposition were used. In comparison to similar well-known factor models of assets profitability ratio, the proposed model allows to identify the influence factors and its direction on the investigated ratio in order to mechanism and further profitability control. The calculations made show that there are unused opportunities, that's why the insurance company must timely identify and take into account in the future, thus providing an additional estimate of profits from the profitability of sales.

Keywords: insurance company, DuPont model, return on equity, return on assets, factor analysis.

Постановка проблеми. На сьогоднішній день, формуванню і використанню капіталу страхових компаній приділяється достатньо уваги, тому що саме він визначає подальший розвиток. Аналізуючи капітал страхової компанії, його структуру та вартість, можна розрахувати поточну та перспективну платоспроможність, а також – ефективність діяльності компанії. Щоб закріпити стійке положення на ринку, необхідно вміти ефективно оцінювати фінансовий стан як свого підприємства, так і потенційних конкурентів. Ефективна діяльність страхової компанії при нинішніх ринкових умовах можлива лише на основі вдосконалення планування прибутку і рентабельності організації, що дозволить раціонально використовувати ресурси і досягти максимального результату. Аналіз прибутку і рентабельності організації дозволяє виявити нові

шляхи розвитку, може показати керівництву перспективи подальшого розвитку, вказати на помилки в діяльності та управлінні організацією, а також виявити резерви зростання капіталу.

Аналіз останніх досліджень і публікацій. Дослідженнями проблем використання капіталу та аналізу фінансового стану суб'єктів підприємницької діяльності займається широке коло науковців, а саме: Абрамова А.С. [1], Балеев В.Е. [2], Ткаченко Н.В. [3], Шірінян Л.В. [4] та інші. Так, автором роботи [3] обґрунтовано підходи до оцінки обсягів і структури капіталу страхових компаній в розрізі їх окремих груп – великих, середніх і малих. У роботі [4] проф. Шірінян Л.В. здійснюється дослідження обсягів іноземного капіталу страхових компаній в динаміці з визначенням країни походження та здійснюється вплив іноземного капіталу на страховий ринок України. Автором

[2, с. 225] було виділено два основних теоретичних підходи в розгляді структури капіталу та наголошено на відмінностях у вимогах європейського та українського законодавства щодо формування капіталу страхових компаній.

Важливою частиною аналізу при визначенні фінансового стану компанії є показники рентабельності. Вони характеризують ефективність роботи організації в цілому, прибутковість різних напрямків діяльності, окупність витрат та інше. Крім того, ці показники використовують для оцінки динаміки розвитку в порівняльному аналізі з показниками інших підприємств. Питаннями дослідження рентабельності підприємств і компаній займалися наступні вчені-економісти, Григораш О.В. [5], Кошельок Г.В. [6], Любка О.В. [7], Малишко В.С. [6], Філатов Є.О. [8] та інші. Огляд наукових праць щодо методики розрахунку та різноманітних способів дослідження впливу факторів на процеси формування та розподілу доходів підприємства, дозволяє зробити висновок про наявність сформованої база матеріалів по даній тематиці [1, с. 1086].

Мета статті полягає у проведенні аналізу рентабельності власного капіталу та активів страхової компанії, визначення напрямів змін її фінансового стану на основі показників багаторівневої факторної моделі Дюпон та розробка мультиплікативної моделі рентабельності активів.

Виклад основного матеріалу. Постійні зміни економічних умов та вимог законодавства, політична нестабільність вимагають від менеджменту страхових компаній здатності швидко реагувати на проблеми, що виникають в даній сфері, та приймати ефективні управлінські рішення для забезпечення стійкого фінансового стану компанії [9, с. 33]. Щоб проаналізувати фінансовий стан, необхідно почати з питання структури

капіталу. На нашу думку, більш повно відображено склад капіталу страхової компанії у роботі [2, с. 227], що представлено на рис. 1.

У діяльності страхових компаній, значно більше аніж у інших суб'єктів господарювання різних галузей економіки, в тому числі й інших фінансових установ, надають перевагу аналізу саме власного капіталу, тому що він знаходиться в основі визначення платоспроможності компанії та є ключовим показником фінансового стану. Найважливішим фінансовим показником віддачі, який показує, наскільки ефективно був використаний вкладений капітал у діяльність компанії є рентабельність власного капіталу [5, с. 223]. Один із засобів системної передачі інформації за допомогою відносних показників це використання «моделі DuPont» – The DuPont System of Analysis. Із часом така модель була перетворена в модифіковану факторну модель, представлену у вигляді деревовидної структури у верхівці якої знаходиться показник рентабельності власного капіталу (ROE), а у основі показники, що характеризують фактори виробничої і фінансової діяльності підприємства (рис. 2). Основна відмінність цих моделей полягає у більш детальному виділенні факторів і зміні пріоритетів відносно результативного показника.

З наведеної моделі зрозуміло, що рентабельність власного капіталу залежить від трьох факторів: рентабельності продажу, оборотності активів і структури авансованого капіталу. Здійснимо факторний аналіз рентабельності власного капіталу компанії із використанням моделі DuPont (1) [8, с. 287]:

$$ROE = ROS \times TAR \times LR \quad (1)$$

де ROE – рентабельність власного капіталу; ROS – рентабельність продажів; TAR – оборотність активів; LR – коефіцієнт фінансового важеля.



Рис. 1. Склад капіталу страхової компанії



Рис. 2. Модифікована схема факторного аналізу фірми «Дюпон»

Джерело: побудовано на основі даних джерела [7]

Дані фінансової звітності досліджуваної страхової компанії «Схід-Захід» за 2016-2017 рр. наведено у табл. 1 [10].

Заданими табл. 1 зрозуміло, що середня величина активів зменшується, що не можна сказати про розмір чистого прибутку, який зростає порівняно з 2016 р. на 1249,6 тис грн. (382,5%). Інші абсолютні показники також показують позитивні зміни – збільшення виручки від реалізації на 602,4 тис грн (41,9%) та незначне збільшення середньорічної вартості власного капіталу на 173,2 тис грн (0,5%).

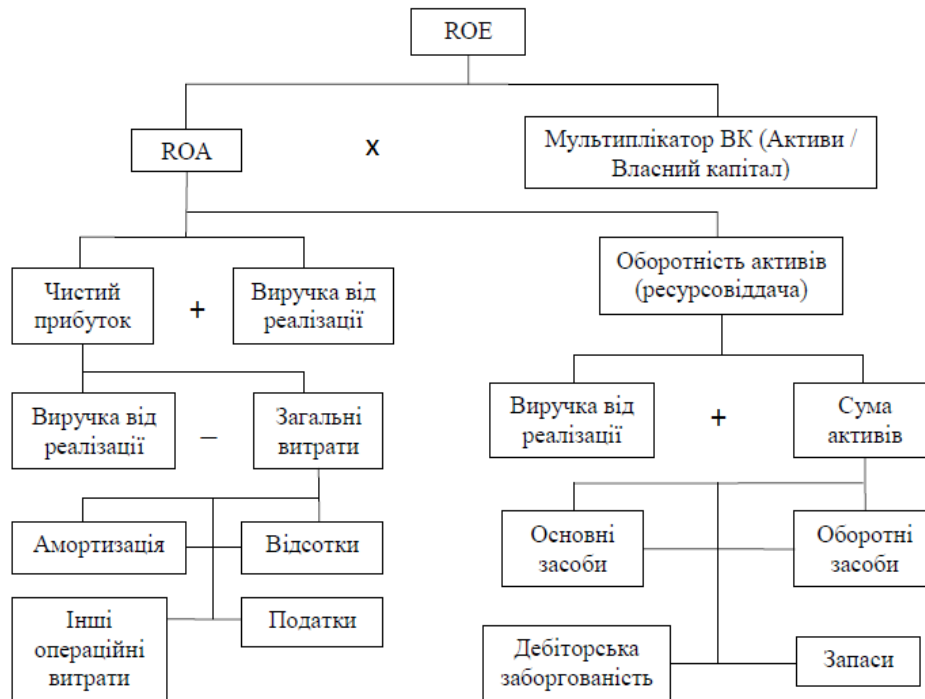
У результаті значного скорочення середньорічної вартості активів відбувається зменшення показника фінансової залежності на 3,6%. Також можна простежити позитивне зростання коефіцієнту оборотності активів на 46,4% та збільшення рентабельності продажів на 240,1%.

Результати розрахунків впливу факторів на рентабельність власного капіталу за трьохфакторною моделлю були узагальнені в табл. 2.

Як видно з наведених даних, зростання рентабельності власного капіталу на 0,0352 здійсни-

Таблиця 1
Вихідні дані для факторного аналізу рентабельності власного капіталу

№	Показник	Умов. позначення	2016	2017	Відхилення	
					абсол., тис грн	віднос., %
1	Чистий прибуток, тис. грн.	ЧП	326,7	1 576,3	1 249,6	382,49
2	Виручка, тис грн.	ВР	1 438,9	2 041,3	602,4	41,87
3	Середньорічна величина активів, тис грн.	А	37090,6	35938,5	-1 152,15	-3,11
4	Середньорічна вартість власного капіталу, тис грн.	ВК	35237,9	35411,4	173,5	0,49
5	ROA, (ЧП/ВР)	a	0,2270	0,7722	0,5452	240,11
6	TAT, (ВР/А)	b	0,0388	0,0568	0,0180	46,41
7	LR, (А/ВК)	c	1,0526	1,0149	-0,0377	-3,58
8	ROE, (ЧП/ВК)	y	0,0093	0,0445	0,0352	380,13

Джерело: розраховано авторами на основі даних фінансової звітності [10]

Таблиця 2
Вплив факторів на рентабельність власного капіталу компанії

№	Фактори	Розрахунок	Вплив факторів
1	ΔU_a	$\Delta a * b_0 * c_0$	0,0223
2	ΔU_b	$a_1 * \Delta b * c_0$	0,0146
3	ΔU_c	$a_1 * b_1 * \Delta c$	-0,0017
4	Загальний вплив		0,0352

Джерело: розраховано автором на основі звітних даних [10]

лося в результаті впливу всіх факторів. Збільшення рентабельності продажів призвело до зростання рентабельності власного капіталу на 0,0223. Прискорення оборотності активів на 0,0180 обороту викликало збільшення рентабельності власного капіталу на 0,0146, а зменшення коефіцієнта фінансової залежності – до зменшення рентабельності власного капіталу на 0,0352. Виходячи з отриманих результатів дослідження даної факторної моделі, резервами зростання рентабельності власного капіталу можуть бути всі фактори.

Коефіцієнт рентабельності сукупного капіталу (ROA) є основним показником, що характеризує ефективність засобів, вкладених у діяльність підприємства, в основі якого два факторні показники – рентабельність продажів і коефіцієнт оборотності активів. В основу даної моделі була закладена жорстко детермінована факторна модель (2) [5, с. 224]:

$$ROA = ROS \times TAT = \frac{ЧП}{A} \quad (2)$$

Математично залежність рентабельності активів від коефіцієнтів оцінки фінансового стану може бути представлена наступною формулою (3):

$$ROA = \frac{ЧП}{A} \times \frac{BP}{BP} \times \frac{BK}{BK} \times \frac{A}{A} \times \frac{OA}{OA} \times \frac{K3}{K3} = \frac{ЧП}{BP} \times \frac{BP}{OA} \times \frac{OA}{K3} \times \frac{K3}{A} \times \frac{BK}{A} \times \frac{A}{BK} \quad (3)$$

де OA – оборотні активи; $K3$ – короткострокові зобов'язання.

Або шляхом перетворень отримуємо наступну мультиплікативну модель:

$$ROA = P_{prod} \times K_{об}^{OA} \times K_{пл} \times Ч_{кз} \times K_{авт} \times K_{фз} \quad (4)$$

де P_{prod} – рентабельність продажів; $K_{об}^{OA}$ – коефіцієнт оборотності оборотних активів; $K_{пл}$ – кое-

фіцієнт поточної ліквідності; $Ч_{ка}$ – частка короткострокових зобов'язань в активах; K_A – коефіцієнт автономії; $K_{фз}$ – коефіцієнт фінансової залежності.

Схематично фактори, використані для побудови моделі (3), та безпосередньо коефіцієнти, які було отримано шляхом перетворень (4), зображено на рис. 3.

Використовуючи розроблену шестифакторну модель, можна дослідити рентабельність активів досліджуваної страхової компанії «Схід-Захід». Вихідні дані для аналізу зведено до табл. 3.

Інформація табл. 3 свідчить про те, що рентабельність активів збільшилася на 0,0351, темп приросту склав 397,96%. Це сталося в результаті перевищення темпу приросту чистого прибутку (382,49%) над темпом приросту активів (-3,11%). Відбулося значне зростання коефіцієнта поточної ліквідності на 1000,95%. Зросла оборотність оборотних активів на 0,02 обороту (47,11%). Також, слід зазначити, що коефіцієнт фінансової автономії збільшився на 3,71% і водночас зменшився коефіцієнт фінансової залежності на 3,58%, що є гарним показником для страхової компанії. З'ясування того факту, як вплинули зміни факторів на показник рентабельності активів, відображено у табл. 4.

Як бачимо, позитивний вплив на зміну рентабельності активів страхової компанії здійснило збільшення показники: рентабельність продажів; коефіцієнт оборотності оборотних активів; коефіцієнт поточної ліквідності; коефіцієнт автономії. Таке збільшення закрило негативний вплив на рентабельність активів від зменшення значень 2-х показників: частки короткострокових зобов'язань в активах та фінансової залежності. В результаті рентабельність активів зросла в звітному періоді на 0,0351. Відповідно до цієї моделі, в перспективі фінансові аналітики повинні звернути увагу на можливість збільшення як



Рис. 3. Шестифакторна модель аналізу рентабельності активів

Джерело: розроблено авторами

Таблиця 3

Вихідні дані для факторного аналізу рентабельності активів компанії

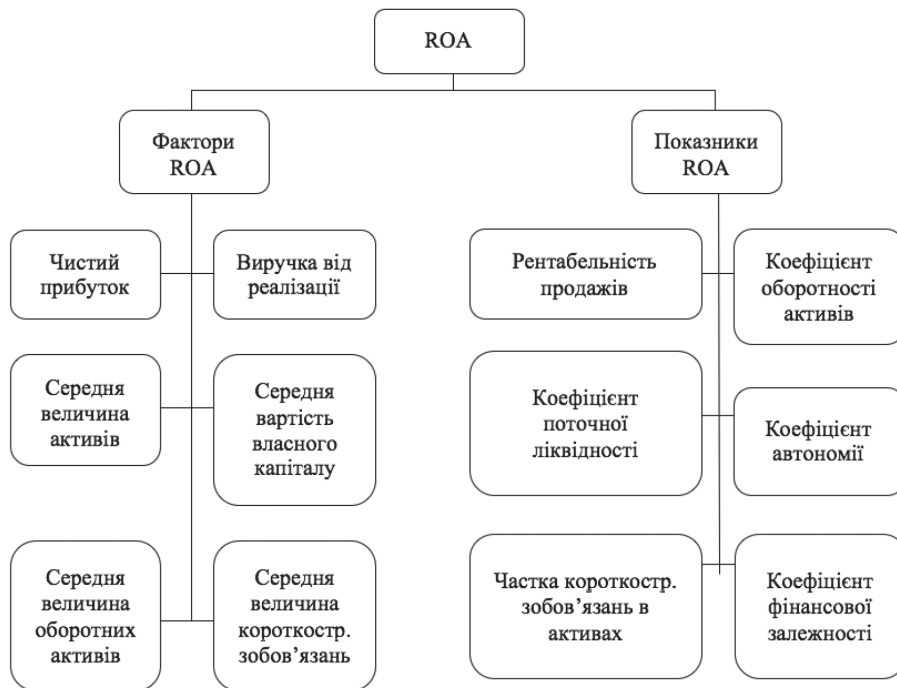
№	Показник	Умов. позначення	Період		Відхилення	
			2016	2017	абс., тис грн	відн., %
1	Чистий прибуток, тис грн.	ЧП	326,7	1576,3	1249,60	382,49
2	Виручка, тис грн.	ВР	1438,9	2041,3	602,40	41,87
3	Середньорічна вартість активів, тис грн.	А	37090,6	35938,45	-1152,15	-3,11
4	Середньорічна вартість власного капіталу, тис грн.	ВК	35237,85	35411,35	173,50	0,49
5	Середньорічна величина оборотних активів, тис грн	ОА	33228,85	32043,2	-1185,65	-3,57
6	Середньорічна величин короткострокових зобов'язань, тис грн	КЗ	1068,05	93,55	-974,50	-91,24
8	Рентабельність продажів, (ЧП/ВР)	a	0,2270	0,7722	0,5452	240,11
9	Оборотність активів, (ВР/ОА)	b	0,0433	0,0637	0,0204	47,11
10	Коефіцієнт поточної ліквідності (ОА/КЗ)	c	31,1117	342,5249	311,4132	1000,95
11	Частка короткострокових зобов'язань в активах (КЗ/А)	d	0,0288	0,0026	-0,0262	-90,96
12	Коефіцієнт автономії (ВК/А)	e	0,9500	0,9853	0,0353	3,71
13	Коефіцієнт фінансової залежності (А/ВК)	f	1,0526	1,0149	-0,0377	-3,58
14	Рентабельність активів (ЧП/А)	y	0,0088	0,0439	0,0351	397,96

Джерело: розраховано автором на основі фінансової звітності [10]

Таблиця 4

Розрахунок впливу факторів на рентабельність активів страхової компанії

№	Фактори	Розрахунок	Вплив факторів
1	ΔU_a	$\Delta a \cdot b_0 \cdot c_0 \cdot d_0 \cdot e_0 \cdot f_0$	0,0211
2	ΔU_b	$a_1 \cdot \Delta b \cdot c_0 \cdot d_0 \cdot e_0 \cdot f_0$	0,0141
3	ΔU_c	$a_1 \cdot b_1 \cdot \Delta c \cdot d_0 \cdot e_0 \cdot f_0$	0,4411
4	ΔU_d	$a_1 \cdot b_1 \cdot c_1 \cdot \Delta d \cdot e_0 \cdot f_0$	-0,4413
5	ΔU_e	$a_1 \cdot b_1 \cdot c_1 \cdot d_1 \cdot \Delta e \cdot f_0$	0,0016
6	ΔU_f	$a_1 \cdot b_1 \cdot c_1 \cdot d_1 \cdot e_1 \cdot \Delta f$	-0,0016
4	Загальний вплив		0,0351

Джерело: розраховано автором на основі звітних даних [10]

частки короткострокових зобов'язань в активах, так і фінансової залежності страхової компанії, що в результаті може призвести до підвищення показника рентабельності активів.

Висновки і пропозиції. Отже, за допомогою багатфакторної моделі Дюпон можливо швидко та досить точно визначити основні проблемні фактори бізнесу, а також фактори, які здійснюють найбільший вплив на ефективність використання активів та власного капіталу. В цілому, можна відзначити, що фінансовий стан страхової компанії «Схід-Захід» є досить стійким, про що свідчить підвищення показників рентабельності власного капіталу і активів. Тому немає ніяких перешкод для здійснення стратегічної мети компанії.

Ураховуючи результати дослідження, керівництво може розробити пропозиції щодо запобігання впливу негативних тенденцій в майбутньому і кра-

ще використовувати виявлені резерви. Здійсненні розрахунки свідчать про наявність невикористаних можливостей, які страховій компанії потрібно виявити і врахувати в майбутньому, забезпечуючи таким шляхом ще додаткове збільшення прибутку за рахунок зростання рентабельності продажів, наприклад, шляхом зниження поточних витрат, а також подальшого прискорення оборотності активів за рахунок оптимізації їх структури, підвищення ефективності використання всіх ресурсів, зміцнення фінансової стійкості та платоспроможності та інше. Крім цього, аналітичні дослідження показали, що великий вплив на зміну рівня ефективності підприємництва надають такі зовнішні фактори, як курс валюти, інфляція і т.д. Через це керівництву страхової компанії необхідно всі зусилля сконцентрувати і спрямовувати на використання саме внутрішніх резервів.

Список літератури:

1. Абрамова А.С., Антонюк В.І. Методичні підходи до проведення факторного аналізу рентабельності підприємства. *Молодий вчений*. 2017. № 11(71). С. 1086–1091.
2. Балева В.Є. Структура капіталу страхових компаній: вітчизняні та європейські вимоги. *Фінанси, банки, учет*. 2016. С. 225–234.
3. Ткаченко Н.В. Фінансова стійкість страхових компаній (методологія оцінки та механізми забезпечення) : автореф. дис. ... докт. екон. наук : 08.00.08. Суми, 2011. 34 с.
4. Шірінян Л.В., Шірінян А.С. Проникнення страховиків з іноземним капіталом на страховий ринок України. *Економіка і прогнозування*. 2018. № 2. С. 76–90.

5. Григораш О.В., Терешина Ю.О. Ефективність фінансово-господарської діяльності підприємств України. *Бізнес-Інформ*. 2017. № 11. С. 221–226.
6. Кошельок Г.В., Малишко В.С. Факторний аналіз рентабельності власного капіталу підприємства *Економіка і суспільство*. 2016. № 7. С. 361–368.
7. Любкіна О.В., Шмельова М.О. Діагностика фінансової діяльності і прогнозування перспектив розвитку бізнесу на основі багатфакторної моделі рентабельності. *Ефективна економіка*. 2018. № 3. URL: <http://www.economy.nayka.com.ua/?op=1&z=6170> (дата звернення: 11.02.2019).
8. Филатов Е.А., Нечаев В.Б. Модификация методов детерминированного факторного анализа модели Дюпона. *Вестник ИрГТУ*. 2015. №5. С. 285–291.
9. Роганова Г.О., Ковалевська Є.О. Бізнес-планування у системі управління страховою компанією. *Труди VIII-ої Міжнародної науково-практичної Інтернет-конференції студентів та молодих вчених "Стратегії інноваційного розвитку економіки України: проблеми, перспективи, ефективність «Форвард-2017»* (Харків, 27 грудня 2017 р.). Харків : НТУ «ХПУ», 2017. С. 33–35.
10. Офіційний сайт ТДВ СК «Схід-Захід». URL: <http://www.shid-zahid.com.ua/ru/glavnaya/> (дата звернення: 10.02.2019).

References:

1. Abramova A.S., Antoniuk V.I. (2017). Metodichni pidkhody do provedennya faktornoho analizu rentabel'nosti pidpryyemstva [Methodical approaches for conducting factor analysis of company rate of return]. *Young scientist*, vol. 11, no. 71, pp. 1086–1091.
2. Baliev V.E. (2016). Struktura kapitalu strakhovykh kompaniy: vitchyznyani ta yevropeys'ki vymohy [Capital structure of insurance companies: domestic and European requirements]. *Finansy, banki, uchet*, pp. 225–234.
3. Tkachenko N.V. (2011). Finansova styykist' strakhovykh kompaniy (metodolohiya otsinky ta mekhanizmy zabezpechennya) [Financial stability of insurance companies (valuation methodology and security mechanisms)] (PhD Thesis 08.00.08.). Sumy, p. 34.
4. Shirinian L.V., Shirinian A.S. (2018). Pronyknennya strakhovykiv z inozemnym kapitalom na strakhovyy rynok Ukrainy [The expansion of foreign insurance companies on the Ukrainian market]. *Economics and Forecasting*, vol. 2, pp. 76–90.
5. Hryhorash O.V., Teroshyna Y.O. (2017). Efektyvnist' finansovo-hospodars'koyi diyal'nosti pidpryyemstv Ukrainy [Efficiency of financial and economic activity of enterprises of Ukraine]. *Business-Inform*, vol. 11, pp. 221–226.
6. Koshelok H.V., Malysko V.S. (2016). Faktornyy analiz rentabel'nosti vlasnoho kapitalu pidpryyemstva [Factor analysis of the return on equity of the enterprise]. *Economics and Society*, vol. 7, pp. 361–368.
7. Liubkina O.V., Shmelova M.O. (2018). Diahnostyka finansovoyi diyal'nosti i prohnozuvannya perspektyv rozvytku biznesu na osnovi bahatofaktornoyi modeli rentabel'nosti [Diagnostics of financial activity and forecasting of prospects of business development on the basis of multi-factor profitability model]. *Effective economy*, vol. 3. Available at: <http://www.economy.nayka.com.ua/?op=1&z=6170> (accessed Feb 11, 2019).
8. Fylatov E.A., Nechaev V.B. (2015). Modyfykatsyya metodov deternyrovannoho faktornoho analiza modely Dyupona [Modification of the methods of deterministic factor analysis of the DuPont model]. *Herald of the IrGTU State University*, vol. 5, pp. 285–291.
9. Rohanova H.O., Kovalevska E.O. (2017) Biznes-planuvannya u systemi upravlinnya strakhovoyu kompaniyeyu [Business planning in the insurance company management system]. Proceedings of the VIII International Scientific and Practical Internet Conference of Students and Young Scientists "Strategies of innovative development of the Ukrainian economy: problems, prospects, efficiency "Forward-2017" (Ukraine, Kharkiv, December 27, 2017), Kharkiv : NTU "KhPU", 2017. pp. 33–35.
10. The official website of the ALC Insurance Company "Shid-Zahid". Available at: <http://www.shid-zahid.com.ua/ru/glavnaya/> (accessed: Feb 10, 2019).

ІСТОРИЧНА ЕВОЛЮЦІЯ ПОГЛЯДІВ НА ЗАРОБІТНУ ПЛАТУ

Анотація. Заробітна плата кожного працівника здійснює величезний вплив на його повсякденне життя. Встановлення гідного рівня заробітної плати та досягнення високого рівня життя населення України є першочерговим завданням держави. Тому для вивчення питання заробітної плати важливо керуватись не лише сучасними дослідженнями та визначеннями, а й опиратись на думки визнаних економістів світового рівня минулих століть. У даній статті розглянуто основні теорії, що були висунуті відомими економістами стосовно заробітної плати. Всі теорії подано в історичній хронології із зазначенням найвідоміших їх прихильників або основоположників. Наведений розподіл теорій на дедуктивні та індуктивні згідно з визначенням Р. Барра. Окремо описані теорії капіталістичного та соціалістичного політичного устрою.

Ключові слова: теорія граничної продуктивності, теорія політичної економії соціалізму, теорія природної ціни праці, теорія соціальної сили, теорія фонду загальних суспільних коштів на оплату праці, трудова (вартісна) теорія вартості товарів і послуг.

Romanets Tatyana

Khmelnyskiy National University

HISTORICAL EVOLUTION OF REVIEWS ON SALARY

Summary. Salary is both an economic and a social category. Its size depends on the standard of living of the population and its prosperity. However, today Ukraine is still on the way to establishing a decent salary level, which can ensure the intensification of production and stimulate workers to increase labor productivity. Interests in the interpretation of the concept of salary originate in the middle of the seventeenth century. At that time, it meant paying for the work done directly. Subsequently, this concept was expanded and supplemented. In our time, it includes various bonuses and social guarantees. All theories of salary should be divided into deductive and inductive. To deductive include: the theory of natural labor prices, the theory of the fund of general social funds for labor, the theory of marginal productivity. To the inductive include the theory of social power and socialist views on salary. Determination of salary as labor prices was put forward by V. Petty, who belonged to supporters of the theory of natural labor prices. According to this theory, salary should reach such a level that only a minimum living standard for the worker and his family would be provided. Similar opinions were followed: D. Ricardo, P. Buagilber, and T. Malthus, and F. Quesnay, and A. Turgot, F. Lassalle. According to the theory of the fund of general public funds for salary, the salary level of each worker depends on the number of workers in the market, since the public salary bill is a constant value. Proponents of this theory were J. Stuart Mill, A. Smith. In the theory of marginal productivity, it turns out that each subsequent employer will bring fewer additional products than the previous one. The postulates of this theory were followed by JB Clark, K. Marx, A. Marshall, P. Samuelson. The concept of the theory of social power consisted in the distribution of profits of society between its different layers according to the number of these strata. The most prominent representatives of this theory are J. Schumpeter, T. Veblen and M. Tugan-Baranovsky. Salary under socialism was considered to be the distribution of income according to the labor contribution of an employee, whose work was carried out in a production that was based on a common property. To date, theoretical knowledge of salary needs to be expanded and improved, since the meaning of this concept has changed. The latest approach to studying the issue of pay will help to achieve a high level of economic development and improve the welfare of the population.

Keywords: labor (cost) theory of the value of goods and services, the theory of marginal productivity, the theory of natural labor prices, the theory of political economy of socialism, the theory of social force, the theory of the fund of general public funds for labor.

Постановка проблеми. Заробітна плата – це надскладна економічна категорія, що має тісний зв'язок з соціальними явищами. Її рівень може спричинити як зростання економіки, так і її занепад. Заробітна плата однаково важлива для обох сторін економічних відносин: робітників та роботодавців.

На сьогодні, стан економіки в Україні не дозволяє використовувати заробітну плату як регулятор продуктивності праці, оскільки її рівень в більшості випадків не є достатнім для стимуляції повної віддачі працівника роботі та мотивації до інтенсифікації праці.

Розгляд сучасних систем та форм оплати праці не може бути повноцінним без врахування історичного досвіду та поглядів представників різноманітних економічних шкіл.

Аналіз останніх досліджень і публікацій.

Окрім творців та прибічників різноманітних теорій заробітної плати, таких як В. Петті, П. Буагільбер, Ф. Кене, Т. Мальтус, А. Тюрго, Д. Рікардо, Дж. Стюарт Мілль, А. Сміт, Дж.Б. Кларк, К. Маркс, А. Маршалл, П. Самуельсон, М. Туган-Барановський, Й. Шумпетер, Т. Веблен вивченням питань історичного розвитку поняття заробітної плати займаються і сучасні вчені. До їх числа варто віднести Р. Барра, О.В. Дубовську, В.М. Ковальчука, М.В. Лазаревича, Г.А. Оганяна, В.О. Паламарчука, А.П. Румянцева, М.І. Сарая, О.М. Сергієнка.

Мета статті. Головною метою цієї роботи є узагальнення та систематизація поглядів провідних світових вчених-економістів, що є представниками різних економічних шкіл в історичній ретроспективі на поняття заробітної плати.

Виклад основного матеріалу. Заробітна плата як економічна категорія почала цікавити економістів ще в середині XVII століття. Проте в той час саме поняття заробітної плати відрізнялось від сучасного, оскільки оплата праці була щоденною або здійснювалась за конкретний виконаний обсяг робіт та не включала цілий ряд елементів, що сьогодні закріплені на законодавчому рівні [1, с. 112]. Вплив науково-технічної революції у XIX–XX столітті призвів до стрімкого розвитку промисловості та зростання потреби у працівниках, зародження великої кількості нових професій. Саме тоді набирає популярності фіксована щомісячна ставка як вимірник оплати праці [1, с. 112]. На теперішньому етапі розвитку економічної думки до категорії щомісячної (щотижневої) ставки додаються ще преміальні, заохочувальні та компенсаційні виплати. Таким чином, сьогодні заробітна плата включає не лише безпосередню оплату за виконану роботу, а й винагороду за ініціативність, оплату часу відпустки та інші соціальні гарантії, встановлені державою.

Розглядаючи історичний розвиток теорій заробітної плати, слід виділити найбільш вагомі. Їх перелік та найяскравіші прихильники наведені в таблиці 1.

Як видно з таблиці 1, теорії заробітної плати можна віднести до дедуктивних або індуктивних. Згідно з думкою Р. Барра, до дедуктивних теорій належать ті, стосовно яких виконуються загальні положення теорії вартості і цін, а до індуктивних – ті, що виникли із узагальнення практичного досвіду основоположників [2, с. 117]. Таким чином, ознаки дедуктивної теорії мають теорія природної ціни праці та теорія фонду загальних суспільних коштів на оплату праці. Більш пізні ж теорії заробітної плати належать до індуктивних.

Визначення заробітної плати як ціни праці вперше сформулював В. Петті. Його погляди щодо цього питання повністю відповідали положенням трудової (витратної) теорії вартості товарів і послуг [3, с. 223]. На думку цього економіста, заробітна плата робітника повинна забезпечувати лише мінімальний рівень існування робітника та його родини, оскільки «якщо дозволити отримувати вдвічі більше, то він працюватиме вдвічі менше, ніж міг би працювати, а це для суспільства є втратою тієї самої кількості праці» [4, с. 322]. Згодом ця теорія отримала назву теорії природної ціни праці. На підтримку даної теорії висловлювались і інші тогочасні економісти. Наприклад, Д. Рікардо вказував, що зростання заробітної плати призведе до збільшення чисельності робітників в майбутньому за рахунок їх природного відтворення, що в свою чергу, стане причиною зменшення заробітної плати, а, отже, до

встановлення її природного рівня [5, с. 214]. Аналогічних поглядів дотримувались і П. Буагільбер, і Т. Мальтус, і Ф. Кене, і А. Тюрго [3, с. 223]. Пізніше Ф. Лассаль використав положення даної теорії для формулювання постулатів залізної теорії заробітної плати [1, с. 112]. Однак, в наш час рівень оплати праці та народжуваність в розвинутих країнах свідчать про недосконалість теорії природної ціни праці, оскільки, спостерігається ефект протилежний тому, якого очікував Д. Рікардо.

На наступному етапі розвитку економічної думки виникає теорія фонду загальних суспільних коштів на оплату праці. Її підтримував Дж. Стюарт Мілль, вказуючи на вплив загальних законів попиту та пропозиції і на ринок праці [1, с. 215]. Згідно з концепцією даної теорії, існує певна обмежена частка капіталу, що не використовується капіталістами для купівлі сировини. Саме вона становить загальний суспільний фонд коштів на оплату праці і є фіксованою. Тому рівень заробітної плати кожного окремого робітника залежить від кількості робітників на ринку [1, с. 215]. Також вчений висловлювався проти втручання держави в регулювання оплати праці, оскільки це призведе до збільшення безробіття через зростання народжуваності в сім'ях робітників [5, с. 215]. В той же час А. Сміт погоджувався з думкою Дж. С. Мілля, проте вважав, що високий рівень заробітної плати надає власнику капіталу можливість «знайти працівників більш діяльних, старанних і тямущих, ніж за низької заробітної плати» [3, с. 223]. Але, очевидно, що для збільшення фонду коштів на оплату праці можна скористатись кредитними ресурсами. Це, в свою чергу підвищить купівельну спроможність населення та вимагатиме від виробників нарощування обсягів продукції. При цьому загальне співвідношення витрат на сировину та заробітну плату практично не зміниться. Як наслідок цього, виробник отримуватиме більшу виручку та прибуток.

Поява теорії граничної продуктивності внесла корективи і в теоретичні погляди на заробітну плату. Дж. Б. Кларк доводив, що збільшення кількості працівників при сталій величині загального капіталу стане причиною зниження продуктивності праці. Кожен наступний прийнятий на роботу працівник приносить менше додаткового продукту, а з часом настане момент, коли це значення досягне нуля [5, с. 114]. К. Маркс також схилився до постулатів теорії граничної продуктивності. Але вважав, що заробітна плата – це вартість проданої робочої сили, а не самої праці [3, с. 124]. Тому, на думку вченого, зростання реальної заробітної плати неможливо співставити із змінами продуктивності праці, адже існує «неоплачена праця». Втім,

Таблиця 1

Теорії заробітної плати

Тип теорії	Назва теорії заробітної плати	Найбільш відомі представники
Дедуктивна	Трудова (вартісна) теорія вартості товарів і послуг або Теорія природної ціни праці	В. Петті, П. Буагільбер, Ф. Кене, Т. Мальтус, А. Тюрго, Д. Рікардо
	Теорія фонду загальних суспільних коштів на оплату праці	Дж. Стюарт Мілль, А. Сміт
	Теорія граничної продуктивності	Дж. Б. Кларк, К. Маркс, А. Маршалл, П. Самуельсон
Індуктивна	Теорія соціальної сили	М. Туган-Барановський, Й. Шумпетер, Т. Веблен
	Теорія політичної економії соціалізму	

Джерело: розроблено автором за даними [1]

погляди марксистів були близькими і до теорії природної ціни праці, оскільки вважалося, що рівень заробітної плати повинен відповідати необхідним витратам робітника на засоби існування для себе та своєї сім'ї [5, с. 213]. Ще одним представником теорії граничної продуктивності щодо питань заробітної плати прийнято вважати А. Маршалла. На його думку праця і заробітна плата розглядається робітником як витрати та доходи відповідно. Причому, праця виснажує робітника та приносить негативні емоції, а заробітна плата призначена компенсувати це [1, с. 112]. А.П. Самуельсон вбачав у праці надання послуг робітником, а у заробітній платі – ціну за виконання цих послуг [1, с. 113].

Згодом виникає теорія соціальної сили. Її концепція полягала у розподілі прибутків суспільства між різними його прошарками згідно з чисельністю цих прошарків [3, с. 224]. Ключова роль надавалася профспілкам. Найяскравішими представниками цієї теорії є Й. Шумпетер, Т. Веблен та М. Туган-Барановський. Останній виокремив два фактори, що впливають на заробітну плату: зростання продуктивної сили праці та соціальну силу робочого класу [1, с. 112].

В епоху Радянського Союзу, на його території створюється абсолютно новий підхід до розгляду поняття заробітної плати. Тогочасні економісти стверджували, що природа заробітної плати при соціалізмі не має нічого спільного поняттям заробітної плати, що розглядалось капіталістичними вченими. На доказ цього наводились наступні аргументи: заробітна плата являється розподілом кожному за його працею та праця при соціалізмі здійснюється на суспільному виробництві, що засноване на загальнонародній власності [1, с. 113].

Висновки і пропозиції. Заробітна плата є одночасно економічною і соціальною категорією. Від її розміру залежить рівень життя населення та його процвітання. Проте, сьогодні Україна ще знаходиться на шляху до встановлення гідного рівня заробітної плати, що зможе забезпечити інтенсифікацію виробництва та стимулювати працівників до підвищення продуктивності праці.

Зацікавленість у трактуванні поняття заробітної плати бере початок в середині XVII століття.

В той час воно означало оплату за безпосередньо виконану роботу. Згодом це поняття розширювалось і доповнювалось. В наш час в нього включені й різні преміальні виплати та соціальні гарантії.

Всі теорії заробітної плати варто розділити на дедуктивні та індуктивні. До дедуктивних відносяться: теорія природної ціни праці, теорія фонду загальних суспільних коштів на оплату праці, теорія граничної продуктивності. До індуктивних включаються теорія соціальної сили та соціалістичні погляди на заробітну плату.

Визначення заробітної плати як ціни праці було висунуте В. Петті, який відносився до прихильників теорії природної ціни праці. Згідно цієї теорії заробітна плата мала сягати такого розміру, щоб забезпечити лише мінімальний рівень існування для робітника та його сім'ї. Аналогічних думок дотримувались: Д. Рікардо, П. Буагільбер, і Т. Мальтус, і Ф. Кене, і А. Тюрго, Ф. Лассаль.

Згідно теорії фонду загальних суспільних коштів на оплату праці, рівень заробітної плати кожного робітника залежить від кількості робітників на ринку, оскільки суспільний фонд оплати праці являється сталою величиною. Прихильниками цієї теорії були Дж. Стюарт Мілль, А. Сміт.

В теорії граничної продуктивності доводиться, що кожен наступний прийнятий на роботу працівник принесе менше додаткового продукту, ніж попередній. Постулатів цієї теорії дотримувались Дж.Б. Кларк, К. Маркс, А. Маршалл, П. Самуельсон.

Концепція теорії соціальної сили полягала у розподілі прибутків суспільства між різними його прошарками згідно з чисельністю цих прошарків. Найяскравішими представниками цієї теорії є Й. Шумпетер, Т. Веблен та М. Туган-Барановський.

Заробітна плата при соціалізмі вважалась розподілом доходу згідно трудового внеску працівника, робота якого здійснювалась на виробництві, що було засноване на загальнонародній власності.

На сьогоднішній день теоретичні знання про заробітну плату потребують розширення та вдосконалення, оскільки значення самого цього поняття зазнало змін. Новітній підхід до вивчення питання оплати праці дозволить сягнути високого рівня розвитку економіки та покращити добробут населення.

Список літератури:

1. Дубовська О.В. Теоретичні засади заробітної плати як соціально-економічної категорії та її специфіка у галузі освіти. URL: <https://www.pdaa.edu.ua/sites/default/files/nppdaa/4.1/110.pdf> (дата звернення: 18.02.2019).
2. Барр Р. Политическая экономия. В 2-х т. Т. 2. Москва : Международные отношения, 1994. 562 с.
3. Оганян Г.А., Паламарчук В.О., Румянцев А.П. Політична економія : навч. посіб. Київ : МАУП, 2003. 520 с.
4. Ковальчук В.М., Лазаревич М.В., Сарай М.І. Історія економіки та економічної думки : навч. посіб. Київ : Знання, 2008. 647 с.
5. Сергієнко О.М. Заробітна плата: еволюція поглядів та система формування // Формування ринкових відносин в Україні : зб. наук. пр. / Держ. Н.-д. ін-т інформатизації та моделювання екон. Київ : НДЕІ, 2011. № 4(119). С. 212–218.

References:

1. Dubovska O.V. Teoretychni zasady zarobitnoi platy yak sotsialno-ekonomichnoi katehorii ta yii spetsyfika u haluzi osvity [Theoretical foundations of wages as a socio-economic category and its specifics in the field of education]. Available at: <https://www.pdaa.edu.ua/sites/default/files/nppdaa/4.1/110.pdf> (accessed 18 February 2019).
2. Barr R. (1994). Politicheskaya ekonomiya [Economics]. V 2-h t. T. 2. Moscow : Mezhdunarodnyie otnosheniya. (in Russian)
3. Ohanian H.A., Palamarchuk V.O., Rumiantsev A.P. (2003). Politychna ekonomiiia : navch. posib. [Economics]. Kyiv : MAUP. (in Ukrainian)
4. Kovalchuk V.M., Lazarevych M.V., Sarai M.I. (2008). Istoriia ekonomiky ta ekonomichnoi dumky : navch. posib. [History of economics and economic thought]. Kyiv : Znannia. (in Ukrainian)
5. Serhiienko O.M. (2011). Zarobitna plata: evoliutsiia pohliadiv ta systema formuvannia [Wages: the evolution of views and the system of formation]. Formuvannia rynkovykh vidnosyn v Ukraini : zb. nauk. pr. Derzh. N.-d. in-t informatyzatsii ta modeliuвання ekon., vol. № 4(119), pp. 212–218.

DOI: <https://doi.org/10.32839/2304-5809/2019-2-66-62>

УДК 336.221.4

Скрипник М.І., Шевчук Н.В.

Київський національний університет технологій та дизайну

КОНЦЕПЦІЯ РЕФОРМУВАННЯ ПОДАТКІВ НА СПОЖИВАННЯ В УКРАЇНІ

Анотація. В статті розглянуто недоліки сучасної системи непрямого оподаткування в Україні, запропоновано методи усунення існуючих проблем на основі розробленої концепції реформування податків на споживання. Складна ситуація у сучасній системі оподаткування вимагає розробки обґрунтованих заходів, які допоможуть розв'язати складні питання функціонування податку на додану вартість, акцизного податку та мита. Через систему непрямого оподаткування держава реалізує перерозподіл фінансових ресурсів між різними категоріями споживачів. Однак виникнення проблем неминуче при постійних змінах в економіці країни. Саме це спонукає до розробки ефективних методів усунення протиріч між державою, виробниками та кінцевими споживачами з метою створення такого податкового середовища, яке б задовольняло потреби та інтереси кожного із учасників податкових відносин.

Ключові слова: податки на споживання, податок на додану вартість (ПДВ), мито, акцизний податок, непряме оподаткування, система оподаткування, фіскальна політика, фіскальні органи.

Scrypnik Margarita, Shevchuk Natalia
Kyiv National University of Technology and Design

THE CONCEPT OF TAX REFORM IN UKRAINE

Summary. The article is about indirect taxation system in Ukraine, its shortcomings and quality, research on VAT, excise tax and also research on customs duties in the tax system of Ukraine. The difficult situation in the current system of taxation in the consumption domain demands the development of reasonable measures, which will help to resolve complex issues of VAT, excise taxes and duties. Besides, the problems of the present mechanism of their levy lead to the development on this basis of proposals for decision the existing shortcomings. Therefore, the main problems of the functioning of consumption taxes and the lines of improving the system of indirect taxation in Ukraine were defined in the article. Consumption taxes attract a lot of attention, moreover, they became subject of discussion, which concern administration issues and consequences of levying these taxes as for the economic development of Ukraine as for separate entity of management and final consumers. Besides, through the system of indirect taxation, the state realizes the repartition of financial resources between different categories of consumers. However, the emergence of some problems is inevitable with the constant changes in the economy of Ukraine and the transition to new forms and methods of taxation. It prompts the development of new effective methods for eliminating of contradictions between the states, entity of management and final consumers with the aim of creating a such tax environment with the aim of creating a tax environment that will be able to satisfy the needs and interests of each of the person of the tax system of Ukraine. In the article, we proposed a multi-vector concept for reforming the consumption tax sphere. It covers various areas of tax relations and should improve the relationship between taxpayers and the authorities of the State Fiscal Service of Ukraine. In our view, the ways of reforming, which we recommend in our article can improve the area of indirect taxation. Moreover, in the current circumstances, the issue of tax burden on end-users is debatable. First of all, this is related to the decrease in the solvency of the population. That is why the area of indirect taxation should be reformed.

Keywords: consumption taxes, value-added tax (VAT), tollage, excise tax, indirect taxation, taxpayer, system of taxation, fiscal policy, fiscal authorities.

Постановка проблеми. Податки на споживання займають особливе місце у національній системі оподаткування, яка вимагає реформування та змін. В умовах розвитку ринкових відносин оподаткування виступає знаряддям реалізації фіскальної політики держави. Ознаками платоспроможності є не тільки доходи, майно та його приріст, а й загальні особливості витрат платника. На ідеї, що розмір та види споживання виступають показниками платоспроможності, базується вся система непрямого (посереднього) оподаткування, тобто оподаткування споживання. Непрямі податки не впливають на процеси нагромадження, але вони регресивні в соціальному аспекті та здійснюють значний вплив на процеси ціноутворення. Крім того, за допомогою акцизів, мита та податку на додану вартість (далі – ПДВ) можна впливати на структуру споживання. Саме тому питання вдосконалення системи оподаткування споживання

є актуальним для сучасної економіки України та потребує нагального вирішення.

Аналіз останніх наукових досліджень і публікацій. Проблеми оподаткування споживання розглядають багато відомих українських науковців, серед яких доцільно виокремити таких вчених-економістів, як Василик Ю.М., Іванов Ю.Б., Крисоватий А.І., Луніна І.О., Лютий І.О., Мельник В.М., Мельник М.М., Нікітішин А.О., Підлужний М.П., Поддєрьогін А.М., Сігайов А.О., Соколовська А.М., Федосов В.М., Хлебнікова І.І., Яковлева А.М. та інші.

Виділення не вирішених раніше частин загальної проблеми. Попри численні дослідження вітчизняних науковців, нині в контексті реформування та обрання вектору розвитку системи оподаткування, відповідно до норм та правил Європейського Союзу, постає багато нових проблем, зважаючи на часті зміни вітчизняного податкового законодавства. Зокрема, актуальни-

ми є питання оптимальності ставок податків на споживання, бюджетного та експортного відшкодування ПДВ, унеможливлення тіньового обігу підакцизних товарів та ухилення від оподаткування, правильного вартісного визначення митної вартості товарів тощо.

Мета дослідження. Головною метою даного дослідження є розробка концепції реформування системи непрямого оподаткування та пошук можливих напрямів подолання ключових проблем для створення ефективного механізму справляння та адміністрування ПДВ, акцизного податку та мита.

Враховуючи це, доцільним є виконання наступних завдань:

- дослідити сучасні проблеми механізму справляння податків на споживання;
- виокремити шляхи оптимізації адміністрування податків на споживання,
- проаналізувати зв'язок між непрямыми податками та станом державних фінансів України для розробки концепції реформування;
- запропонувати можливі напрями удосконалення системи податків на споживання;
- розробити багатовекторну модель реформування сфери непрямого оподаткування в Україні, враховуючи всі особливості економічного та політичного стану країни.

Виклад основного матеріалу дослідження. Як відомо, непрямі податки встановлюються на товари і послуги у вигляді надбавок до ціни товару чи послуги, оплачуються покупцями при купівлі товарів та отриманні послуг, а в бюджет вносяться продавцями цих товарів та послуг. Непрямі податки відіграють важливу роль у формуванні доходів Державного бюджету, оскільки їхня частка у Зведеному бюджеті України перевищує 50-60%.

В першу чергу, реформування податкової системи України – це зниження податкового навантаження на економіку країни, здійснюючи послідовні заходи, спрямовані на виконання цього завдання. Достатньо високе податкове навантаження в нашій країні суттєво позначається на доходах споживачів – пересічних громадян. Важливим аспектом є співпраця між державою і платниками податків, врахування інтересів обох сторін, але сучасний стан системи оподаткування свідчить про повну відсутність податкової культури з боку платників і забезпечення виконання виключно фіскальної функції оподаткування з боку держави, що, в свою чергу, призводить до конфліктів сторін [1].

В основу формування вітчизняної системи непрямого оподаткування в Україні покладені міжнародні податкові системи, які не враховують специфічні умови економічного розвитку країни. Але не зважаючи на це, Україна успішно підтримує стосунки у сфері оподаткування з іншими державами, які застосовують діючі в усьому світі стандарти, що розроблені Організацією економічного співробітництва та розвитку і Організацією Об'єднаних Націй, завдяки чому забезпечується адаптація законодавства України у сфері міжнародного оподаткування до законодавства інших країн. Завдяки цьому Україна уклала 60 міжнародних договорів про уникнення подвійного оподаткування практично з усіма країнами СНД, Європи, багатьма країнами Азії,

Північної та Південної Америки і кількома країнами Африки, з яких 55 укладено за роки незалежності України, а 5 – успадковані від колишнього СРСР (відповідно до Закону України «Про пра-вонаступництво України») [2, с. 180].

Вітчизняна система оподаткування споживання має значні недоліки, які, насамперед, пов'язані із недосконалістю податкового законодавства, політичними, соціальними та економічними чинниками. У загальному вигляді ключові недоліки чинної системи оподаткування споживання можна звести до таких як [3]:

- перекидання непрямих податків на кінцевого споживача, що робить їх соціально несправедливими, оскільки розмір податкового зобов'язання не залежить від платоспроможності платника;
- високі ставки ПДВ, мита і акцизного податку, застосування яких не призводить до регулювання та стимулювання економіки;
- виникнення схем ухилення від сплати податків на споживання, незаконне завищення сум на бюджетне відшкодування, тінізація економічної діяльності;
- сприяння вимиванню оборотних коштів підприємства, оскільки існують проблеми своєчасного бюджетного відшкодування;
- недосконалість системи електронного адміністрування непрямих податків;
- надмірна роль податків на споживання у формуванні доходів Державного бюджету.

Більшість проблем у системі оподаткування виникли давно, але досі не застосовуються належні заходи щодо їх вирішення. Важливим кроком у становленні національної системи оподаткування є прийняття Податкового кодексу України (далі – ПКУ) [4], який покликаний слугувати головним документом при оподаткуванні і встановленні загальних правил організації та функціонування податків на споживання. Однак, значні помилки у податковій практиці та спірні норми у діючих механізмах справляння та адміністрування цих податків спонукають до виникнення нових проблем, а не вирішення існуючих.

В першу чергу, реформування податкової системи – це зниження податкового навантаження на економіку країни, здійснюючи послідовні заходи, спрямовані на виконання цього завдання. За умов глобалізації та поглиблення економічної інтеграції система оподаткування не лише зберігає функцію основного джерела наповнення бюджетів, а й посилює вплив на міжнародне розміщення виробництва, прямих і портфельних інвестицій.

ПДВ в Україні потребує впровадження змін, які будуть враховувати особливості саме вітчизняної економічної сфери. Досвід країн світу показує, що цей податок здатен виконувати значну бюджетоутворюючу роль, забезпечуючи суттєву частку у структурі загальнодержавних доходів, але в той же час може мати значний вплив на економічний сектор та здійснювати стимулювання та регулювання економічних процесів в країні. Але, на жаль, його роль в українських реаліях надто суперечлива, а ефективність значно нівельована через численні зловживання, що пов'язано з зосередженням органів державної влади на реалізації фіскальної функції податків та наповненні бюджетів різних рівнів.

Ринкове реформування ПДВ супроводжувалося неодноразовими спробами удосконалити систему непрямого оподаткування шляхом прийняття окремих законодавчих актів, що були недостатньо адекватними стану економіки, характерними рисами якої є структурні диспропорції, наявність значних обсягів тіньових оборотів, платіжна криза тощо [5].

Крім того, слід звернути увагу на акцизний податок. Перевагою й одночасно недоліком акцизного податку є високі ставки на певні групи товарів. Вони впливають на структуру споживання і тим самим дозволяють обмежувати споживання деяких товарів, зокрема алкогольних напоїв і тютюнових виробів, які є шкідливими як для здоров'я людини, так і навколишнього природного середовища в цілому. Підвищення ставок акцизних податків водночас приносить безпосередні вигоди державі у вигляді збільшення податкових надходжень. Тобто держава виконує свою фіскальну функцію, тим самим збільшуючи дохідну частину бюджетів.

З іншого боку, високі ставки на певні види підакцизних товарів є недоліком. Деякі країни мають відносно відкриті межі, тому це може стати причиною контрабанди, особливо якщо місцевий акцизний податок значно вище за податкову ставку в сусідніх країнах. Також підвищені ставки призводять до зменшення попиту і, як наслідок, зменшується прибуток підприємств і дохідна частина бюджетів [1].

Отже, одним із аспектів реформування оподаткування акцизним податком в Україні є підвищення рівня виконання ним функції обмеження споживання шкідливих для здоров'я товарів. У фінансовій науці вважається, що саме диференціація податкових ставок акцизного податку та їх значний розмір суттєво впливає на структуру ринкових цін, внаслідок чого відбуваються зміни у структурі сукупного попиту.

Одним із напрямів удосконалення системи митного оподаткування є застосування митного тарифу залежно від способу нарахування. Відповідно до даного критерію розрізняють такі види мита: адвалорне, специфічне, комбіноване. Це дає змогу охопити всі аспекти методів нарахування даного податку. Відповідно до того, яке функціональне навантаження несе застосування митного тарифу, залежить і спосіб нарахування мита. За орієнтації на помірний протекціонізм використовується комбіноване мито. Якщо ж домінує фіскальна функція митного тарифу, то використовується специфічне мито, яке дозволяє мати країні фіксований рівень оподаткування, чи адвалорне, яке також несе в собі досить сильний ефект фіску.

При реформуванні митного сектору необхідно враховувати, що можливе вдосконалення не тільки самого митного тарифу, а й впровадження змін у механізм митного оподаткування. Слід зауважити, що збільшення митних платежів можливе не тільки за рахунок підвищення ставки мита, але й за рахунок удосконалення способів нарахування мита. Це і вибір джерела та об'єкта оподаткування, і розширення кола операцій, які підпадають під митне оподаткування, і зміна методів нарахування та ін. [6].

Враховуючи сучасний стан економічного та податкового сектору України варто розглядати

багатовекторну модель реформування податків на споживання, оскільки тільки комплексні зміни можуть дати позитивний результат та здатні забезпечити досягнення стратегічних цілей.

Тому, стратегічною метою реформи ДФС має стати [7, с. 186]:

- відновлення довіри населення, що має досягатися викорінюванням корупції на всіх ланках ДФС, структурними змінами як в управлінні, так і на місцях, новою кадровою політикою;

- вдосконалення податкового і митного контролю, що повинно досягатися завдяки оновленню системи податкового адміністрування, надання допомоги платникам щодо виконання їхніх обов'язків, об'єктивному та ефективному застосуванню норм законодавства, адаптація податкового законодавства України до законодавства ЄС;

- якісне та ефективне адміністрування податків, що повинне досягатися завдяки модернізації механізмів контролю.

Отже, податкова система, за своєю суттю, повинна стати інструментом державного регулювання економіки, що дозволяє вилучати на постійній основі певну частину приватних доходів юридичних та фізичних осіб на користь держави, перерозподіляючи таким чином створений у суспільстві продукт. За допомогою податкової системи держава повинна стимулювати бажані та обмежувати небажані соціально-економічні процеси і тенденції, формувати відносини між суб'єктами господарювання відповідно до цілей обраної моделі розвитку, виконувати відповідні соціальні, гуманітарні та захисні зобов'язання і функції.

Відповідно до визначених цілей необхідно впровадити дієві зміни. Саме ці зміни мають бути закладені в основу концепції реформування непрямого оподаткування. Отже, на наш погляд, багатовекторна модель має передбачати зміни в наступних секторах оподаткування (рис. 1):

У межах окресленої концепції реформування доцільним буде застосування комплексу заходів, які допоможуть вдосконалити кожен із зазначених секторів непрямого оподаткування. А тому, на нашу думку, мають бути здійснені такі кроки:

1. Подальше вдосконалення законодавства у сфері ПДВ та остаточна його адаптація до вимог ЄС.

2. Удосконалення боротьби зі схемами ухилення від оподаткування:

- повідомлення платників податків в межах електронного сервісу «Електронний кабінет платника податків» щодо віднесення такого підприємства до ризикових суб'єктів господарювання або його взаємостосунків з платниками ПДВ, які мають податковий борг з ПДВ та/або не надану податкову звітність. Це дозволить платнику відреагувати на цю інформацію та вирішити питання про доцільність подальших відносин з таким контрагентом;

- запровадження кримінальної відповідальності за шахрайство у сфері оподаткування як для платників податку, так і для контролюючих органів;

3. Реформування митного оподаткування. Основними заходами вважаємо вдосконалення митного законодавства; уніфікацію порядку справляння мита; посилення контролю над митницею; створення чіткого механізму застосування спрощеного порядку проведення процедур митного оформлення.



Рис. 1. Концепція реформування непрямого оподаткування в Україні

Джерело: складено автором за даними [8]

4. Забезпечення відкритості діяльності ДФС через оприлюднення узагальнюючих (статистичних) показників з основних напрямків її роботи. Доступ громадськості та суспільства до агрегованої інформації про діяльність служби дозволить дати оцінку такій діяльності та обмежить можливість маніпулювання показниками її діяльності.

5. Забезпечення якісних консультацій у сфері податкового та митного законодавства на місцях, унеможливлення вільного тлумачення органами ДФС норм законодавства. Передача частини функцій надання консультацій з питань оподаткування та митної справи незалежному інституту податкових консультантів або Комітету ВРУ з питань податкової та митної політики.

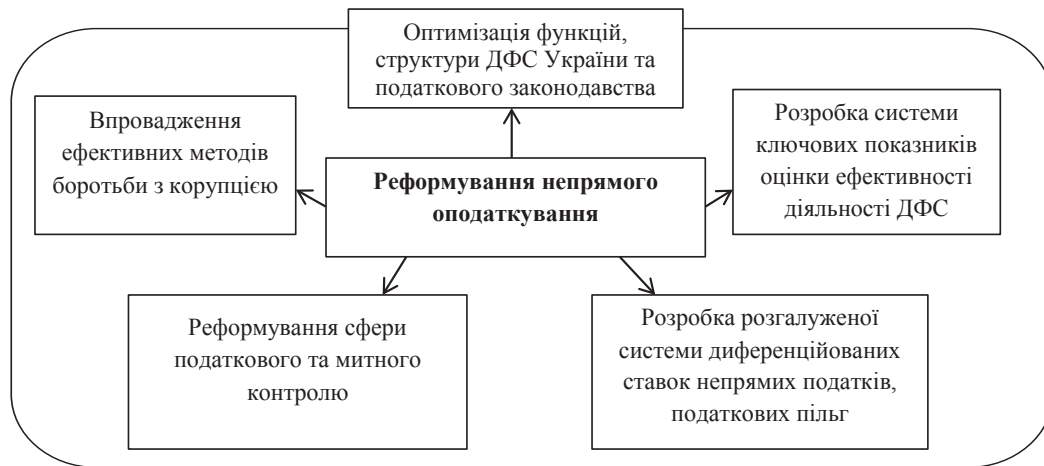
6. Перегляд показників діяльності ДФС України та критеріїв оцінок персоналу ДФС. Запровадження таких критеріїв, як кваліфікаційний рівень працівника, кількість оскаржень рішень посадових осіб контролюючих органів, донараховані, але не сплачені суми, кількість скарг платників податків на дії або бездіяльність працівника, кількість платників, що припинили діяльність, дозволять більш об'єктивно оцінювати роботу працівників ДФС та змінити філософію взаємовідносин між платниками та посадовими особами ДФС.

7. Зменшення корупційних ризиків при спілкуванні платників податків з працівниками ДФС шляхом розвитку електронних сервісів та автоматизації всіх процедур з адміністрування та обслуговування платників податків.

8. Підвищення рівня кваліфікації працівників ДФС та залучення висококваліфікованих фахівців з бізнесу та громадськості з досвідом державного управління та вмінням стратегічного і системного виконання завдань, а також скасування практики кадрових ротаций.

9. За рахунок скорочення штату створення моніторингово-аналітичних підрозділів з боротьби з шахрайством у сфері ПДВ і управління іншими ризиками у сфері податкових і митних відносин та посилення інформаційно-консультаційних підрозділів ДФС.

10. Водночас, при реформуванні непрямих податків, важливо не забувати про рівень подат-

кового навантаження і його розподіл між основними факторами виробництва, оскільки, аналіз розподілу податкового навантаження дає змогу оцінити вплив податкової системи на економічне зростання та її позиції в міжнародній податковій конкуренції.

Впровадження всіх зазначених заходів у сфері непрямого оподаткування дасть змогу наблизитись до моделі, яка б забезпечила поєднання фіскальної ефективності з одночасним забезпеченням належного регулюючого впливу на соціально-економічні явища. Вважаємо, що порушена проблематика потребує подальших поглиблених досліджень, результати яких неодмінно мали б бути враховані під час вироблення науково обґрунтованих підходів до реформування чинної системи справляння та адміністрування непрямих податків зокрема, що забезпечить створення сприятливих умов для ведення бізнесу в Україні, впровадження інновацій, зростання споживчого попиту на внутрішньому ринку за одночасного динамічного збільшення сукупних податкових надходжень до бюджетів усіх рівнів та цільових фондів держави [9, с. 76].

Висновки і пропозиції. Отже, непрямі податки є не лише головним джерелом наповнення державного бюджету України, але й ефективним інструментом впливу на суспільне виробництво. Однак на сьогоднішній день система непрямого оподаткування в Україні є недосконалою та потребує розробки науково обґрунтованої концепції реформування з урахуванням досвіду країн ЄС та світу.

Концептуальними напрямками вдосконалення сфери податків на споживання мають стати: оптимізація функцій, структури ДФС України, вдосконалення законодавчої та нормативно-правової бази, яка регулює податкові відносини, її адаптація до вимог ЄС; впровадження змін у сфері боротьби з корупцією (підвищення кримінальної, адміністративної, дисциплінарної та фінансової відповідальності за порушення законодавства у сфері запобігання корупції та перевищення своїх посадових обов'язків, дотримання принципу невідворотності настання визначених видів відповідальності в разі скоєння економічного злочину,

забезпечення прозорості та неупередженості при розслідуванні економічних та фінансових злочинів); запровадження ключових показників ефективності діяльності ДФС (оцінка роботи персоналу органів ДФС, використання методів мотивації або покарання в залежності від ефективності роботи працівників, забезпечення проведення регулярного підвищення кваліфікації персоналу, розвиток та гарантування належного забезпечення

всіх підрозділів та відділів ДФС за рахунок скорочення високо витратних та неефективних); впровадження змін у сфері підвищення ефективності податкового та митного контролю (вдосконалення процесів адміністрування непрямих податків); запровадження розгалуженої системи диференційованих ставок непрямих податків, податкових пільг (ліквідація неефективних пільг, забезпечення своєчасного бюджетного відшкодування).

Список літератури:

1. Стеблянюк А.В., Резнік О.М. Міжнародний досвід оподаткування непрямих податків: окремі аспекти. *Форум права*. 2015. № 4. С. 266–272. URL: https://essuir.sumdu.edu.ua/bitstream/123456789/46083/1/Steblyanko_Reznik_The_International_Experience_of_Taxation.pdf
2. Килинкарова Е.В. Налоговое право зарубежных стран : учебник для бакалавриата и магистратуры. Москва : Юрайт, 2017. 354 с.
3. Мараховська Т.М. Шляхи удосконалення справляння податку на додану вартість. *Збірник наукових праць ВНАУ. Серія : Економічні науки*. 2012. Т. 2. № 4. С. 149–154. URL: <http://econjournal.vsau.org/files/pdfa/844.pdf>
4. Податковий кодекс України: Закон України від 02.12.2010 р. № 2755-VI. *Офіційний вісник України*. 2010. Т. 1. № 92. Ст. 9.
5. Авраменко І.М., Авраменко О.І. Стан та проблеми реформування податкової системи України. *Міжнародний збірник наукових праць*. 2010. № 2. С. 5–10. URL: <http://pbo.ztu.edu.ua/article/viewFile/71014/67067>
6. Гребельник О.П. Митне регулювання зовнішньоекономічної діяльності. Київ : ЦНЛ, 2009. 696 с.
7. Кендюхова О.В. Стратегічне управління національним економічним розвитком : монографія в 2 т. Донецьк : ДВНЗ «ДонНТУ», 2013. Т. 2. 392 с.
8. Мартиненко В.Л. Податкова політика в Україні та її вдосконалення з метою активізації інвестиційної діяльності. *Формування ринкових відносин в Україні*. 2012. № 2. С. 46–50.
9. Волохова І.С. Трансформаційні процеси у податковій системі України : монографія. Одеса : Атлант, 2018. 384 с.

References:

1. Steblyanko A.V., Ryznyk O.M. (2015). Mizhnarodnyj dosvid opodatkovannya nepryamyx podatkov: okremi aspekty [The International experience of taxation of indirect taxes: some aspects]. *Forum prava*, vol. 4, pp. 266–272. Available at: https://essuir.sumdu.edu.ua/bitstream/123456789/46083/1/Steblyanko_Reznik_The_International_Experience_of_Taxation.pdf
2. Kilinkarova E.V. (2015). Nalogovoe pravo zarubezhnyh stran [Tax law of foreign countries]. Moskva : Izdatel'stvo Jurajt, 354 p.
3. Marahovska T.M. (2012). Shlyaxy udoskonalennya spravlyannya podatku na dodanu vartist [Ways of improving the collection of value added tax]. *Zbirnyk naukovykh pracz VNAU*, vol. 4, pp. 149–154. Available at: <http://econjournal.vsau.org/files/pdfa/844.pdf>
4. Tax Code of Ukraine. Available at: <https://zakon.rada.gov.ua/laws/show/2755-17>
5. Avramenko I.M., Avramenko O.I. (2010). Stan ta problemy reformuvannya podatkovoyi systemy Ukrayiny [State and problems of tax reform systems of ukraine] *Mizhnarodnyj zbirnyk naukovykh pracz*, vol. 2, pp. 5–10. Available at: <http://pbo.ztu.edu.ua/article/viewFile/71014/67067>
6. Grebel`nyk O.P. (2009). Mytne reguluyvannya zovnishnoekonomichnoyi diyalnosti [Customs regulation of foreign economic activity]. Kyiv : Centr navchalnoyi literatury, 696 pp.
7. Kendyuxova O.V. (2013). Strategichne upravlinnya nacionalnym ekonomichnym rozvytkom [Strategic management of national economic development]. Donec`k : DVNZ «DonNTU». Т. 2, 392 p.
8. Martynenko V.L. (2018). Podatkova polityka v Ukrayini ta yiyi vdoskonalennya z metoyu aktyvizaciyi investycijnoyi diyalnosti [Tax policy in Ukraine and its improvement in order to intensify investment activity]. *Formuvannya rynkovykh vidnosyn v Ukrayini*, vol. 2, pp. 46–50.
9. Voloxova I.S. (2018). Transformacijni procesy u podatkovij systemi Ukrayiny [Transformation processes in the tax system of Ukraine]. Odesa : Atlant VOI SOIU, 384 p.

ОСОБЛИВОСТІ ПРОВЕДЕННЯ ФІНАНСОВОГО АУДИТУ ОПЕРАЦІЙ З НАРАХУВАННЯ ТА СПЛАТИ ПДВ

Анотація. В статті розглянуто особливості проведення фінансового аудиту операцій з нарахування та сплати податку на додану вартість (далі – ПДВ), проаналізовано ключові моменти та виокремлено основні проблеми даного процесу. На українському ринку успішно функціонує велика кількість аудиторських організацій та індивідуальних аудиторів, проте вони часто стикаються з проблемами організаційного та методичного характеру, вирішення яких потребує інтеграції теорії та практики. Безумовно, незалежний фінансовий аудит як спосіб підтвердження даних фінансової звітності необхідний не тільки підприємству, але й потенційним інвесторам, постачальникам, кредиторам, акціонерам, тому питання розвитку аудиту операцій з нарахування податків в Україні сьогодні є досить актуальними, особливо в аспекті розгляду проблем та перспектив його розвитку.

Ключові слова: аудит, податок на додану вартість, аудиторські послуги, аудитор, аудиторська діяльність, аудиторська фірма.

Radionova Natalia, Yakimenko Anna
Kyiv National University of Technology and Design

FEATURES OF REALIZATION OF FINANCIAL AUDIT OPERATIONS ON TAXATION AND PAYMENT OF VAT

Summary. The article is about features of carrying out of financial audit of operations on taxation and payment of value-added tax, were analyzed the key moments. Furthermore, the basic problems and difficulties of the given process were allocated. The author draws attention to the principles of building a modern auditing. Theoretical justification of need to implement the internal tax audit at the enterprises in Ukraine is developed further. The essence of internal tax audit is specified and features of its techniques and organization. In addition, the main problematic aspects of the provision of audit services in Ukraine were considered in this article. Reflects a number of factors hindering the process of efficient development of the audit. In general, the problem of progress of auditor activity in Ukraine consists in development of the complex, system approach and the methodical decisions which connected with it. In this manner would be able to create conditions for their practical introduction. A considerable quantity of the auditor organizations and individual auditors works in modern economic sphere, however they often deal with problems of the organizational and methodical character. In turn for decision of these problems we can use new methods and approaches to the organization of audit work. Moreover, we need integrate the theory and practice of financial audit. It will provide improvement of quality of auditor activity. The special role in this process has the independent auditor, whose opinion forms the basis of the management decision. In addition, the decision of the auditor is important to the users of the tax reporting and the information about enterprise economic activities. Of course, independent financial audit as a way of confirming the data of financial reporting is necessary for a lot of public information users, such as company owners, potential investors, suppliers, creditors, shareholders, society as a whole. In consequence of, the development of the audit of the tax assessment operation is very relevant in Ukraine today, especially in terms of considering issues and prospects for its development.

Keywords: audit, value-added tax, auditor services, auditor, audit, audit firm.

Постановка проблеми. Сфера аудиторської діяльності в Україні характеризується низкою проблем, які унеможливають успішний розвиток фінансового аудиту як професійної діяльності та потребують негайного вирішення.

Здійснення фінансового аудиту операцій з нарахування та сплати ПДВ починається, насамперед, з організації процесу проведення перевірки, який вимагає методичної та теоретичної бази, розробки певних методів та механізмів реалізації кожного етапу аудиту. Саме тому, важливим є попередній аналіз основних проблем фінансового аудиту зазначеної операції як виду професійної діяльності в Україні та пошуках можливих шляхів їх вирішення.

Аналіз останніх наукових досліджень і публікацій. Проблеми розвитку теоретичних основ та проблематики проведення фінансового аудиту розглядають багато відомих українських науковців, серед яких доцільно виокреми-

ти таких вчених-економістів, як: С.В. Бардаш, В.В. Головач, Н.І. Дорош, Т.Г. Камінська, О.А. Петрик, Н.М. Проскуріна, О.Ю. Редько, В.С. Рудницький, Л.О. Сухарева, Н.С. Шалімова, М.М. Шигун та ін.

Виділення не вирішених раніше частин загальної проблеми. Однією із важливих складових загальної проблеми є питання вдосконалення аудиту податків, зборів, обов'язкових платежів. Саме це спонукає до проведення фундаментальних досліджень зазначеної галузі економіки, оскільки досі залишається недостатньою кількість методичних розробок з питань проведення фінансового аудиту операцій з нарахування та сплати ПДВ, нестача кваліфікованих кадрів, брак досвіду в аудиторській діяльності, методики формування ціни на аудиторські послуги, якість роботи аудиторських фірм, втрата довіри до сучасного аудитора, зростання конкуренції з боку міжнародних аудиторських фірм.

Мета дослідження. Головною метою наукового дослідження є формулювання теоретичних засад та практичних рекомендацій щодо удосконалення організації фінансового аудиту зобов'язань за податками і зборами, а саме операцій з нарахування та сплати ПДВ на вітчизняних підприємствах.

Для досягнення мети визначені наступні **завдання:**

- виокремлення етапів аудиторської перевірки та визначення аудиторських процедур на кожній стадії аудиту розрахунків з бюджетом;

- аналіз теоретичних аспектів, що покладено в основу організації фінансового аудиту операцій з нарахування та сплати ПДВ;

- висвітлення власного бачення щодо розробки методичних підходів до аудиту операцій з нарахування та сплати ПДВ до бюджету країни.

Виклад основного матеріалу дослідження. В умовах зьогодення в Україні характерним є збільшення попиту на фінансовий аудит розрахунків за ПДВ, що спричинено низькою податковою культурою суб'єктів господарювання щодо сплати податків, а в свою чергу і значною тінізацією економіки.

Податок на додану вартість – є домінуючим непрямим податком, який надходить до бюджетів різних рівнів. Враховуючи це, він виконує яскраво виражену фіскальну функцію.

Аудиторська перевірка податкової звітності здійснюється для підтвердження її коректності складання, повноти та достовірності, а також її відповідності чинному законодавству України. На нашу думку, процес аудиту операцій з нарахування та сплати ПДВ варто розглядати як перевірку даних бухгалтерського обліку операцій з купівлі/продажу певної продукції чи надання послуг, які передбачають виникнення податкового зобов'язання або податкового кредиту, а також показників податкової та фінансової звітності, дотримання облікової та податкової політик підприємства, яка здійснюється аудитором з метою висловлення незалежної та об'єктивної думки про фінансово-господарську діяльність суб'єкта господарювання та дотримання ним зобов'язань стосовно сплати всіх діючих податків та зборів (в т.ч. ПДВ) в Україні.

Аудит операцій з нарахування та сплати ПДВ підприємством умовно можна поділити на кілька етапів:

1. Попередній аналіз та оцінка фінансового стану суб'єкта підприємництва.

2. Планування аудиту операцій з оподаткування.

3. Перевірка та підтвердження правильності нарахування та сплати підприємством ПДВ до бюджету.

4. Підведення підсумків фінансового аудиту, яке передбачає складання аудиторського звіту та розробка сукупності рекомендацій для клієнта з питань оподаткування в разі, якщо результати перевірки вимагають це.

Отже, для реалізації першого етапу, аудитор повинен ретельно ознайомитись із суб'єктом перевірки та основними аспектами його діяльності. Для цього аудитор повинен здійснити планування своєї діяльності та провести наступні аудиторські процедури [1]:

- встановити юридичну та фактичну адресу підприємства, дату державної реєстрації та постановки на облік в органах ДФС та державних цільових фондах, форму власності, організаційно-правову форму, наявність представництв, філій, дочірніх підприємств;

- встановити види діяльності, якими може займатися підприємство у відповідності із статутними документами та кодами КВЕД (довідка зі статистики), наявність виданих патентів, ліцензій, дозволів;

- встановити чи здійснює підприємство свою діяльність у сфері зовнішньоекономічної діяльності, види експортно-імпорتنних операцій;

- вивчити дані про результати попередніх документальних перевірок та прийняті по ним рішення;

- проаналізувати фінансову, статистичну та податкову звітність, оцінити систему бухгалтерського та податкового обліку.

Досить важливим етапом перевірки є другий – планування процесу аудиту, оскільки він передбачає встановлення пріоритетних напрямів роботи аудитора та впорядковує всі його дії. Завдяки цьому ефективність проведеної роботи стає вищою та дає можливість отримати обґрунтовані результати. Базою для планування аудиторської перевірки мають бути методичні основи управлінського та податкового обліку, а також фінансова звітність суб'єкта господарювання. В результаті етапу планування аудитор складає два документа – план і програму. План аудиту визначає лише загальні характеристики та часові рамки проведення аудиторської перевірки. В свою чергу програма, на відміну від плану, передбачає розгорнутий опис аудиторських процедур, за допомогою яких визначається стратегія подальшої реалізації аудиту зобов'язань суб'єкта підприємництва перед бюджетом. Тому великий практичний інтерес складає саме методика побудови програми аудиту зобов'язань за ПДВ, оскільки доходи від зазначеного непрямиго податку є найбільшими в загальній структурі податкових надходжень до зведеного бюджету України.

Важливим кроком на шляху планування перевірки є встановлення та затвердження обсягу аудиторської роботи, методи та принципи її організації. На практиці, як правило, застосовується поєднання різних видів перевірок залежно від завдань, які є пріоритетними в роботі аудитора. Так, найчастіше зустрічаються планові комплексні виїзні перевірки, а також позапланові виїзні документальні перевірки, зустрічні документальні й оперативні перевірки. Вибір типу перевірки залежить від його обсягу, кількості та складності наявних проблем та порушень на підприємстві. Для підвищення ефективності роботи аудитора доцільним є поєднання елементів різних видів перевірок, оскільки це дозволить провести комплексний та всебічний аналіз проблематики та підвищить результативність проведеної роботи. В свою чергу, правильність нарахування ПДВ, а також своєчасність його сплати доцільно проводити суцільним методом. Суцільний метод організації перевірки дає змогу максимально знизити ризик, але потребує багато часу і трудових витрат, що, як результат, збільшує плату за аудит [2].

Аудит операцій з нарахування та сплати ПДВ може проводити як незалежними аудиторами та аудиторськими фірмами, замовниками якого є переважно керівництво, потенційні інвестори, кредиторі та інші особи, зацікавлені в платоспроможності та фінансовій незалежності суб'єкта господарювання, так і Державною аудиторською службою у вигляді обов'язкових державних перевірок, проведення яких встановлено Національним планом проведення документальних перевірок. Державний аудит операцій з оподаткування проводиться відповідно до Порядку проведення Державною аудиторською службою, її міжрегіональними територіальними органами державного фінансового аудиту діяльності суб'єктів господарювання (далі – Порядок) [3]. Перед початком фінансового аудиту операцій з нарахування та сплати ПДВ керівнику суб'єкта господарювання аудиту надсилається не пізніше, ніж за 10 календарних днів відповідне повідомлення із зазначенням строку аудиту діяльності та відповідальних за його проведення аудиторів, а тривалість аудиту діяльності не може перевищувати 90 календарних днів.

При цьому, джерелами інформації для аудиту операцій з оподаткування та сплати ПДВ можуть слугувати [4]:

- законодавчі та нормативні акти з питань оподаткування;
- наказ про облікову політику в частині податкових розрахунків;
- дані аналітичного обліку розрахунків з ПДВ;
- договори, акти виконаних робіт, рахунки-фактури, інша первинна документація щодо зовнішнього переміщення товарів, робіт, послуг;
- реєстри виданих та отриманих податкових накладних;
- дані синтетичного обліку з ПДВ;
- Головна книга, Журнал З;
- декларації з ПДВ з додатками та доданими реєстрами накладних;
- бухгалтерський баланс, звіт про фінансові результати.
- відповіді на запит аудитора від третіх осіб (банків, кредиторів, дебіторів, юристів, суду та ін.).

Третій етап аудиту оподаткування є основним, це безпосередня перевірка та підтвердження правильності нарахування та сплати підприємством ПДВ. На цьому етапі аудитор вивчає схему податкового документообігу на підприємстві, визначає послідовність здійснення відповідних операцій (хто складає документи, скільки екземплярів документів, куди вони направляються, способи обробки документів, їх зберігання, облікова та податкова реєстрація тощо). Особливе значення має перевірка правильності застосування норм податкового законодавства, а також попередження використання схем мінімізації та оптимізації оподаткування [4].

Відповідно, аудит має передбачати перевірку [5, с. 174]:

- правильності визначення платника податку (чи дійсно даний суб'єкт господарювання повинен сплачувати ПДВ);

- наявності та якості складання первинної документації, пов'язаної з визначенням бази оподаткування ПДВ;

- правильності визначення бази оподаткування, дати виникнення податкових зобов'язань та податкового кредиту за цим податком;
- повноти і своєчасності сплати ПДВ;
- правильності відображення інформації на рахунках обліку, в реєстрах аналітичного та синтетичного обліку;
- дотримання вимог законодавства щодо складання усіх видів звітності підприємства;
- взаємоузгодженості показників фінансової, статистичної та податкової звітності.

Фінансовий аудит операцій розрахунків з ПДВ доцільно розпочинати з вивчення бухгалтерських записів у Головній книзі підприємства або іншому аналогічному реєстрі, де відображують всі фінансово-господарські операції за звітний період, у кореспонденції рахунків синтетичного обліку. В разі потреби використовуються на субрахунках дані аналітичного обліку до відповідних рахунків. В разі виникнення питань чи розбіжностей на цьому етапі аудитор зобов'язаний звернутись до інформації, яка відображена у первинній документації та знайти допущенні бухгалтером помилки.

Отже, третій етап проведення аудиту розрахунків з ПДВ складається з таких напрямів роботи [2]:

1. Встановлення наявної у підприємства правової бази для сплати податку.
 2. Визначення необхідної нормативно-правової бази для перевірки на відповідність розрахунків щодо податку на підприємстві.
 3. Встановлення переліку основних питань аудиторського дослідження.
 4. Перевірка повноти і правильності відображення бази оподаткування.
 5. Перевірка правильності застосування ставок податку, а також арифметичних розрахунків з його нарахування.
 6. Перевірка законності та обґрунтованості застосування пільг щодо податку.
 7. Перевірка повноти і своєчасності сплати податку до бюджету.
 8. Перевірка правильності складених декларацій з ПДВ, реєстрів податкових накладних, додатків до декларації та своєчасності їх подання до податкового органу.
 9. Перевірка правильності відображення розрахунків з ПДВ у системі бухгалтерського обліку та фінансовій звітності.
 10. Надання клієнту інформації про результати роботи з докладним викладенням виявлених помилок і невідповідностей та рекомендацій щодо їх виправлення.
 11. Підготовка висновку (в разі, якщо перевірялися лише розрахунки з ПДВ) або інформації для складання загального висновку (при загальному аудиті).
 12. Складання та передача замовнику підсумкових документів з перевірки.
- Третій етап перевірки передбачає найбільший обсяг роботи аудитора, його діяльність має бути спрямована на виявлення помилок та розбіжностей у документуванні фінансово-господарської діяльності підприємства та роз-

рахунках суб'єкта господарювання з бюджетом. В разі виявлення аудитором помилок більше, ніж він попередньо очікував, доцільним буде ввести корегування до плану і програми аудиторської перевірки. В свою чергу, кількість помилок та неточностей впливають на результати перевірки та аудиторський висновок. Аудитором за результатами проведеної роботи може бути висловлена умовно-позитивна, негативна думка, або відмови від думки чи включення до безумовно-позитивного висновку пояснювального параграфу щодо достовірності виконання податкових зобов'язань із нарахування та сплати ПДВ.

Про всі виявлені на даному етапі аудиту недоліки повідомляється у письмовому вигляді замовнику фінансового аудиту.

Важливою частиною аудиторської перевірки оподаткування підприємства є узагальнення отриманих результатів внаслідок виконання визначених аудиторських процедур.

Під час четвертого етапу – звітування про результати аудиту – готуються висновки за результатами оцінки рівня ведення фінансово-господарської діяльності підприємства виходячи з істотності їх впливу на подальшу діяльність суб'єкта господарювання [3].

За результатами аудиту оподаткування аудитор складає два документи [6, с. 187]:

1. аудиторський звіт, у якому він висловлює думку щодо повноти та правильності нарахування, сплати та відображення у звітності (бухгалтерській та податковій) платежів до бюджету, про правильність застосування податкових пільг та дотримання суб'єктом господарювання чинного податкового законодавства України;

2. лист до керівництва підприємства – документ, в якому аудитор більш докладно, у розгорнутому вигляді може розкрити для клієнта результати перевірки та надати відповідні рекомендації по усуненню податкових порушень і їх наслідків, щодо удосконалення системи оподаткування та оптимізації податкового навантаження, удосконалення обліку податкових розрахунків тощо.

Безумовно, фінансовий аудит операції з нарахування та сплати ПДВ дасть можливість вчасно виправити допущені помилки в нарахуванні платежу, в результаті чого суттєво заощадити на штрафних, отже, зберегти бізнес клієнта.

На практиці більшість замовників аудиту фінансової звітності вимагає від аудитора перевірку саме коректності діючої податкової політики підприємства, податкової звітності та схеми розрахунку суб'єкта господарювання з бюджетом, яка передбачає правильність визначення податкового зобов'язання та податкового кредиту, а також можливість отримання бюджетного відшкодування надмірно сплачених податкових сум.

Варто зазначити, що не менш важливе значення для профілактики порушень чинного законодавства (отже, і забезпечення податкових надходжень у повному обсязі) мають консультаційна та роз'яснювальна робота аудитора. Вона передбачає надання рекомендацій щодо виправлення помилок і покращення роботи у фінансово-господарській сфері платника подат-

ків, контроль за виконанням раніше наданих рекомендацій та усуненням помилок.

Усунення суттєвих розбіжностей в нарахованих та сплачених сумах податку, виявлення схем оптимізації та мінімізації податкових зобов'язань дасть можливість уникнути кримінальної відповідальності керівника та головного бухгалтера, передбаченої ст. 212 Кримінального кодексу України [7].

Але, на нашу думку, головною умовою ефективності податкового аудиту є його своєчасність. Цей фактор має вирішальне значення не тільки при виявленні недоплат, але й при встановленні факту переплат.

Виявлення недоплат дозволяє організації завчасно, тобто до початку податкових перевірок, забезпечити себе від нарахування штрафів, надавши податковим органам уточнені декларації, погасивши при цьому недоплату і пеню. Виявлення помилок, які призвели до зайвої сплати податків, що залежать найчастіше не від кваліфікації бухгалтерської служби, а від мінливості тлумачення податкового законодавства, дає можливість або повернути з бюджету гроші, або скоротити поточні й майбутні податкові зобов'язання [8, с. 95].

Досліджуючи окреслену тематику можна дійти висновку, що багато питань залишаються невирішеними і тому розглянута проблематика досі є актуальною для подальших досліджень. Податкова складова аудиту в умовах сьогодення набуває особливої уваги, що спричинено складними умовами для ведення бізнесу та бажанням суб'єктів господарювання скоротити свої витрати. Це все є наслідком відсутності чіткої нормативно-правової регламентації та наявності суперечностей у законодавчих нормах. Крім того, відсутні методичні розробки з організації та проведення фінансового аудиту зазначеної сфери. Усе це зумовлює актуальність подальшого розроблення правових, методологічних і методичних основ здійснення аудиту.

Висновки. На основі дослідження можна зробити висновок, що фінансовий аудит з нарахування та сплати податків – це комплексна незалежна перевірка податкового обліку підприємства, правильності нарахування та сплати податків, оцінювання податкових ризиків у діяльності підприємства.

Таким чином, здійснення фінансового аудиту операцій з нарахування та сплати ПДВ суб'єктами господарювання в Україні має велике практичне значення для виявлення порушень вимог податкового законодавства, проведення податкового аудиту попередить небажані фінансові наслідки перевірок податкових органів. За необхідності може бути проведена постановка податкового обліку, яка мінімізує податкові ризики.

Результати проведеного дослідження можуть бути використані для розробки робочих методик, що дозволить удосконалити організацію аудиту у частині здійснення перевірки системи внутрішнього контролю, сприятиме підвищенню ефективності аудиторської перевірки заборгованості перед бюджетом та дозволить зменшити кількість помилок в обліку та звітності.

Список літератури:

1. Глущенко В.В., Рижинко І.Є. Вектори розвитку податкового аудиту в Україні. *Фінанси України*. 2010. № 1. С. 46–53.
2. Свидерський Д. Організація аудиту звітності про податок на додану вартість. *Бухгалтерський облік і аудит*. 2012. № 9. С. 39–47.
3. Порядок проведення Державною аудиторською службою, її міжрегіональними територіальними органами державного фінансового аудиту діяльності суб'єктів господарювання: Постанова Кабінету міністрів України від 25 березня 2006 р. № 361. *Офіційний вісник України*. 2010. № 13. Ст. 868.
4. Петрик О.А. Планування та етапи аудиту оподаткування. *Економічні науки. Сер. : Облік і фінанси*. 2012. № 9(3). С. 51–59. URL: http://nbuv.gov.ua/UJRN/ecnof_2012_9%283%29__8
5. Баранова А.О., Наумова Т.А., Кашперська А.І. Аудит: навчальний посібник. Харків : ХДУХТ, 2017. 246 с.
6. Данильків Й.Я. Облік, аналіз, аудит, звітність та оподаткування в умовах глобалізації економіки : монографія. Ужгород : УжНУ «Говерла», 2018. 300 с.
7. Кримінальний кодекс України: Закон України від 05.04.2001 № 2341-III. *Офіційний вісник України*. 2001. № 21. Ст. 920.
8. Давидов Г.М. Аудит : навч. посіб. Київ : «Знання», 2009. 363 с.

References:

1. Hlushchenko V.V., Ryzhynko I.Ye. (2010). Vektory rozvytku podatkovoho audytu v Ukraini. [Vectors of Tax Audit Development in Ukraine]. *Finansy Ukrainy*, vol. 1, pp. 46–53.
2. Svyderskyi D. (2012). Orhanizatsiia audytu zvitnosti pro podatok na dodanu vartist [Organization of Value Added Tax Reporting Audit] *Bukhhalterskyi oblik i audyt*, vol. 9, pp. 39–47.
3. The procedure for carrying out by the State Audit Office, its interregional territorial bodies of the state financial audit of the business entities № 361 (2010, March 25) *Ofitsiyni visnyk Ukrainy* Kyiv: Parlam. vyd-vo (in Ukrainian). Available at: <https://zakon.rada.gov.ua/laws/show/361-2006-%D0%BF>
4. Petryk O.A. (2012). Planuvannia ta etapy audytu opodatkuvannia [Planning and Tax Audit Stages] *Ekonomichni nauky. Ser. : Oblik i finansy*, vol. 9, no. 3 pp. 51–59. Available at: http://nbuv.gov.ua/UJRN/ecnof_2012_9%283%29__8
5. Baranova A.O., Naumova T.A., Kashperska A.I. (2017). *Audyt*. Kharkiv : KhDUKhT. (in Ukrainian)
6. Dankiv Y.Ya. (2018). *Oblik, analiz, audyt, zvitnist ta opodatkuvannia v umovakh hlobalizatsii ekonomiky* [Accounting, analysis, audit, reporting and taxation in the conditions of globalization of the economy]. Uzhhorod : UzhNU «Hoverla». (in Ukrainian)
7. Criminal Code of Ukraine (2001, April 5). *Ofitsiyni visnyk Ukrainy*. Kyiv : Parlam. vyd-vo. Available at: <https://zakon.rada.gov.ua/laws/show/2341-14> (in Ukrainian)
8. Davydov H.M. (2009). *Audyt*. Kyiv : «Znannia». (in Ukrainian)

DOI: <https://doi.org/10.32839/2304-5809/2019-2-66-64>

УДК 657.422:337

Яцик Т.В.

Київський національний університет імені Тараса Шевченка

ПОНЯТТЯ КРИПТО-АКТИВІВ У СИСТЕМІ ФІНАНСОВОГО ОБЛІКУ

Анотація. У історії цифрової економіки крипто-активи розглядаються як ключовий фактор її розвитку, саме тому в останні роки значно зростає інтерес до цього класу активів. Очікується, що найближчим часом звичні активи, такі як цінні папери, стануть цифровими, це надасть можливість розробити нові децентралізовані бізнес-моделі на основі системи блокчейн. Протягом останнього часу ряд дослідників досліджували поняття криптовалюти, однак недостатньо уваги приділялося концепції крипто-активів та їх класифікації. У статті досліджено сутність крипто-активів у системі фінансового обліку та сформовано понятійно-категоріальний апарат функціонування крипторинку в Україні, адже історично доведено, що прозорість, цілісність ринку та захист інвесторів є вирішально важливим фактором для забезпечення розвитку інновацій та залучення фінансових інвестицій в країні, так інноваційним вважається виникнення системи блокчейн та, як наслідок, різних видів крипто-активів. Крім того, у статті також розглянуто сутність таких категорій, як: блокчейн, крипто-активи, токени, первинне розміщення/пропозиція монет (ICO), білий документ, мережа Peer-to-peer тощо. Наведено порівняльну характеристику основних користувачів ринку криптовалют, таких як майнери та емітенти криптовалют, онлайн-обмінники, криптовалютні біржі тощо. Також у статті досліджено етапи діяльності суб'єктів господарювання на ринку криптовалют.

Ключові слова: крипто-активи, криптовалюта, фінансовий облік крипто-активів, токени, блокчейн, цифрові фінансові активи, первинне розміщення/пропозиція монет.

Yatsyk Tetiana

Taras Shevchenko National University of Kyiv

CONCEPT OF CRYPTO-ASSETS IN THE FINANCIAL ACCOUNTING SYSTEM

Summary. In the history of digital economy, crypto-assets has been thought of as a key factor of its development, and thus in recent years, there has been an increasing interest to it. After the creation of an entirely new digital asset class, it can now transform almost every industry in a national economy, from financial services to pharmaceuticals, media to manufacturing. Existing assets like stocks and bonds will become digital assets and new yet unforeseen assets will emerge, enabling new decentralized business models based on collaboration and clever code. In the past decade a number of researchers have sought to determine the concept of cryptocurrency, however far too little attention has been paid to the concept of crypto-assets and its classification. Accountants have thus far been notable by their relative absence from that narrative. Perhaps, most notable is the fact that the Australian Accounting Standards Board (AASB) has submitted a discussion paper on «digital currencies» to the International Accounting Standards Board (IASB), and the Accounting Standards Board of Japan (ASBJ) has issued an exposure draft for public comment on accounting for «virtual currencies». This also highlights the lack of a standardized crypto-asset taxonomy, which makes it difficult to determine the applicability of standard setters' published perspectives. Furthermore, due to the diversity and pace of innovation associated with crypto-assets, the facts and circumstances of each individual case will differ, making it difficult to draw general conclusions on the accounting treatment. The article considers the concept of crypto-assets in the financial accounting system and the conceptual-categorical apparatus of the functioning of crypto-market in Ukraine, as it has been historically proven that the transparency and integrity of the market and investor protection are crucial factors for the development of innovations and investments attraction to the country. The emergence of a blockchain and, as a consequence, different types of crypto-assets is considered to be an innovation process. In addition, the article also defines the essence of such categories as: blockchain, crypto-assets, token, Initial Coin Offering (ICO), White paper (WP), peer-to-peer network, etc. The article considers the comparative characteristics of the main users of the crypto-assets market, such as cryptocurrency miners and issuers, online cryptocurrency exchangers and etc. The stakeholders of financial information and different stages of activity of business entities in the market of crypto-assets are analysed in the article.

Keywords: crypto-assets, cryptocurrency, financial accounting of crypto-assets, tokens, blockchain, digital financial assets, Initial Coin Offering (ICO).

Постановка проблеми. Проблема відсутності нормативно-правового регулювання обліку, контролю і оподаткування операцій з крипто-активами є складовою більшої загальної наукової проблеми тінізації економіки країни. Відсутність контролю за цим процесом сприяє легалізації незаконно отриманих коштів. Легалізація крипто-активів дозволить зробити цей вид ділової активності контрольованим, допоможе зробити крипторинки більш прозорим, підвищить довіру до криптовалютних бірж, а також дасть можливість офіційно сплачувати податки з нового виду діяльності.

Аналіз останніх досліджень і публікацій. Розробкою фундаментальних питань щодо методологічних підходів фінансового обліку, фінансової звітності та економічного аналізу крипто-активів займалися такі вітчизняні вчені, як: Костюченко В.М., Новак О.С., Петрук О.М., Фостолович В.А., Яцик Т.В. та ін.

Вагомий внесок у дослідження криптовалюти як особливого засобу платежу у фінансовому обліку здійснили також зарубіжні дослідники: Блейк Д., Бірмен Х., Велш Г., Вуд Ф., Метью М.Р., Мазер Дж., Нідлз Б., Рассел Р. та інші.

Міжнародні організації також приймають активну участь у наукових дискусіях щодо сутності поняття крипто-активів, так Австралійська Рада з стандартів бухгалтерського обліку (AASB) подала документ для наукових дискусій щодо «цифрових валют» або криптовалют до Ради з міжнародних стандартів бухгалтерського обліку (IASB); Рада з стандартів бухгалтерського обліку Японії (ASBJ) видала проект нового стандарту обліку криптовалют. Крім того, IASB обговорила певні особливості операцій з використанням криптовалют під час зустрічі в січні 2018 року і наразі розглядається доцільність дослідницького проекту у цій галузі. Проте методологія фінансового обліку крипто-активів вимагає подальшого всебічного дослідження.

Виділення не вирішених раніше частин загальної проблеми. Наукове співтовариство та міжнародна спільнота сертифікованих бухгалтерів виявили стурбованість щодо необхідності врегулювання фінансового обліку крипто-активів та криптовалюти, як окремого їх виду. На сьогодні саме поняття крипто-активів залишається невизначеним, а більшість вітчизняних вчених в основному розглядають сутність криптовалюти та технічні аспекти її обігу, що є лише одним із багатьох видів крипто-активів.

Мета статті. Головною метою цієї роботи є визначення сутності крипто-активів у системі фінансового обліку та формування понятійно-категоріального апарату функціонування крипторинку в Україні.

Виклад основного матеріалу. Синергетичний потенціал соціальних, мобільних, хмарних технологій, технологій аналізу даних, Інтернету речей окремо та в сукупності здатні привести до трансформаційних змін у державному управлінні та зробити державний сектор ефективним, реактивним, ціннісним. Це у свою чергу значно покращить економічне становище в країні, шляхом залучення нових інвестицій. Так, на сьогодні вже є наявні позитивні приклади використання цифрових технологій, наприклад, у сфері державних закупівель та реєстрації майнових прав з використанням технології блокчейн.

Слід зазначити, що 17 січня 2018 року Кабінетом Міністрів України було схвалено розпорядження «Про схвалення Концепції розвитку цифрової економіки та суспільства України на 2018-2020 роки та затвердження плану заходів щодо її реалізації» від 17 січня 2018 р. № 67-р. Так, у розпорядженні зазначено, що блокчейн – концепція, що може трансформувати державне управління в таких сферах, як реєстрація майнових прав, правосуддя, ідентифікація особи [1].

Таким чином, блокчейн – це вибудована за певними правилами безперервна послідовність блоків, що містять інформацію. Блок транзакцій – це спеціально структурована складова одиниця системи блокчейн, яка містить у собі набір інформації, відповідно до вимог поточної системи блокчейн. Блокчейн постійно зростаючий ланцюжок таких блоків, з його допомогою можна передавати права власності на активи у цифровому вигляді, основними його перевагами є: прозорість проведених транзакцій і рівний доступ до інформації учасників процесу [2, с. 38].

Крипто-активи становлять еволюційний, швидкозростаючий, але все ще відносно новий клас

активів. Міжнародна аудиторська компанія EY визначає крипто-активи, як цифрові активи (англ. «Digital assets»), відображені у розподіленій книзі, де розподілена книга – це база даних, яка поширюється по декільком вузлам або обчислювальним пристроям [5]. Кожен вузол мережі зберігає ідентичну копію книги та оновлюється самостійно. Із розвитком інновацій з'являються все нові типи цифрових активів, що отримали назву «Токени».

Крім того, крипто-актив – це цифровий фінансовий актив, який використовує криптографію, мережу Peer-to-peer (пряму взаємодію двох сторін без участі посередників в тимчасовій мережі) та публічну книгу, яка регулює створення нових блоків, перевіряє транзакції та забезпечує безпеку транзакцій без втручання будь-якого посередника [5].

За напрямом використання цифрові фінансові активи поділяються на: криптовалюту та токени, де токен – це цифровий актив, боргове зобов'язання, цифрова розписка або гарантія на отримання певних економічних вигід, які отримує інвестор від творців ICO. Відповідно до класифікації токенів, вони створюються з різною метою: виконувати роль криптовалюти (Crypto-fiat currencies); виконувати роль валюти у закритій екосистемі (Utility токени); фіксувати боргові відносини (Security токени, Hybrid токени); фіксувати долю власності у компанії, корпоративні права (Security токени); фіксувати право на отримання товару, активу, послуги (токени під забезпечення активів (Natural asset tokens), Colored coins тощо); крипто-фіатні валюти (Crypto-fiat currencies).

Таким чином, в залежності від застосування токенів, вони можуть мати різну правову природу, а отже, потребують різного нормативно-правового регулювання. Разом з цим, криптовалюта є лише одним із багатьох видів крипто-активів, та відзначається появою у 2009 році криптовалюти Біткоїн. В BTC існує два способи отримання монет біткоїн (Bitcoin): генерація їх власними силами (майнінг) або купівля за традиційну валюту, шляхом конвертації, що відображено на рисунку 1.

Таким чином, криптовалюта – це децентралізована розрахункова одиниця, переміщення якої фіксується в захищеній базі – блокчейн; це математичний код, який є варіацією електронного платіжного сервісу. Вона не має будь-якого реального втілення за типом металевих монет або паперових купюр.

На думку О.М. Петрук та О.С. Новак у майбутньому за потреби криптовалюти будуть включатися до грошової маси за агрегатним методом як «квазігроші» – аналог еквівалентів грошових коштів в бухгалтерському обліку, вони відносять криптовалюту до грошового агрегату М, який згідно до визначення НБУ – це грошовий агрегат М2 та цінні папери, крім акцій [2, с. 385].

Фостолович В.А. визначає криптовалюту як віртуальні закодовані валюти та відносить їх до інших поточних фінансових інвестицій.

Костюченко В.М. визначає переваги та недоліки криптовалюти, зазначаючи, що кожна з переваг може бути розглянута і як недолік [4, с. 53].

Семенець А.П. досліджує електронні гроші в цілому, зокрема й анонімні, але без виділення аспекту криптовалют [4, с. 60].

На сьогодні у світі налічують більше 1800 криптовалют. Кожна з цих криптовалют



Рис. 1. Етапи діяльності суб'єктів господарювання на ринку криптовалют

Джерело: розроблено автором за [2; 3]

має свої унікальні особливості та характеристики, що ускладнює розуміння природи криптовалюти та їх бухгалтерський облік. У 2017 році ринкова ціна Біткоїн досягла свого максимального значення і сягнула 19 499 доларів США [3].

Згідно з даними аналітичного дослідження Citibank в січні 2018 року Україна увійшла у четверку країн за розміром Bitcoin-ринку – приблизно 2.5 млрд. доларів США, що складає 2.5% від ВВП країни, проте на законодавчому рівні поняття криптовалюти та її статус залишаються невизначеними. Про поширеність криптовалют також свідчать дані електронних декларацій про доходи, так 42 особи вказали у своїх деклараціях криптовалюту, в тому числі 3 Народних депутати України. На сьогодні на ринку криптовалют задіяно досить широке коло користувачів інформації та стейкхолдерів-представників бізнесу, що наведено на рис. 2.

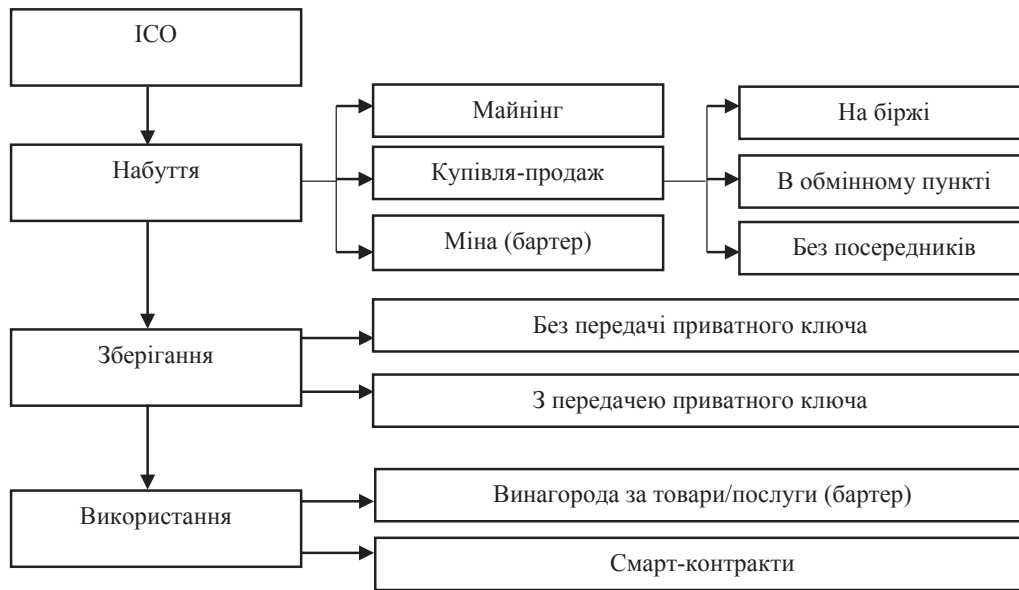
Формою залучення інвестицій в нові технологічні проекти та стартапи у вигляді емісії та продажу інвесторам нових криптоактивів є ICO. ICO (англ.

Initial Coin Offering), що в перекладі на українську мову означає «Первинне розміщення/пропозиція монет») – це механізм залучення інвесторів, за умовами якого продаж майбутньої криптовалюти буде здійснюватися за ліквідні віртуальні гроші. ICO є однією з форм краудфандингу – колективного фінансування. Інвестор вирішує, чи фінансувати проект на основі інформації, викладеної в «білому документі» (анг. White paper (WP)), опублікованому розробником. Білий документ – це офіційний документ компанії, який в деталях описує ідею проекту та продукту, його технічні характеристики і схематично показує чому в нього слід інвестувати. WP вважається інструментом маркетингу.

В середині 2017 року Комісія з цінних паперів та бірж США (SEC) випустила лист з роз'ясненнями щодо ICO та пов'язаних з ними ризиків та порівнянням з традиційними методами інвестування. Комісія підкреслила, що ця технологія може використовуватись для надання чесних та законних інвестиційних можливос-



Рис. 2. Стейкхолдери-представники бізнесу на ринку криптовалют

Джерело: розроблено автором за [2; 3]

тей, та запропонувала регулювати розміщення згідно з законом США Securities Exchange Act (SEC) 1934 року, зокрема, реєструвати пропозицію та продаж токенів в SEC. Розповсюдженою формою ICO є первинне розміщення, де випущені токени представляють економічні інтереси інвесторів у бізнесі, наприклад, звичайні акції. Так первинне розміщення монет (ICO) на світових фінансових ринках мало середню величину ICO 31.08 млн. дол США, що майже вдвічі більше, ніж торік (2017 рік: 15.98 млн. дол. США).

За даними незалежних експертів компанії BRDO (Better Regulation Delivery Office)[3], у 2017 – першому півріччі 2018 року було проведено біля 25 ICO компаній з українським походженням. Крім того, відповідно до відкритих джерел обсяг залучених коштів склав 99,3 млн. доларів США (в еквіваленті).

Окрім бірж, існують також онлайн-обмінники, на яких нема необхідності утримувати рахунок із позитивним балансом. Вичерпного переліку обмінників не існує, проте можна знайти принаймні 38 сайтів, що пропонують обміняти гривні на криптовалюту. Найбільш популярним є обмін за допомогою поширеного банківського Peer-to-peer сервісу.

Ще одна група стейкхолдерів – майнери криптовалют. Оцінка ринку надзвичайно проблематична, оскільки добути криптовалюту одразу стають частиною глобального ринку і не мають географічної прив'язки. При цьому в Україні розташовані компанії, що пропонують послуги із встановлення майнінгових ферм «під ключ». За експертними оцінками розмір сегменту майнінгу може сягати 100 млн. дол. США і більше.

Динаміку ринку через відсутність офіційних даних і високу волатильність вартості криптовалют визначити досить складно. Проте як кількість існуючих криптовалют, так і їх номінальна кількість, і обсяг залучених через емісію коштів зростають. Ці тренди характерні як на глобальному рівні, так і на місцевому. Оскільки Україна є одним із лідерів у сфері криптовалют, вирішен-

ня проблем ринку сприятиме закріпленню лідируючих позицій.

Сьогодні середня ринкова ціна Біткоїн в основному залишається стабільною, а станом на 12 лютого 2019 року вона склала 3 602 доларів США. За даними Bloomberg, приблизно 30% людей у віці від 18 до 34 років скоріше б обрали Біткоїн в еквіваленті 1 000 дол. США, ніж державні облигації чи акції на аналогічну суму. Голова Комісії з цінних паперів США Джей Клейтон заявляє, що сьогодні ми спостерігаємо суттєву ринкову активність, пов'язану з технологією блокчейн, яка практично не врегульована державою [2].

Висновки і пропозиції. Отже, із розвитком інновацій з'являються все нові типи активів. На сьогодні поняття крипто-активів на законодавчому рівні залишається невизначеним, тому пропонується крипто-активи вважати цифровими фінансовими активами (анг. «Digital financial assets»), що відображені у розподіленій книзі. Крипто-активи полегшують децентралізацію галузей, забезпечують безпеку транзакцій без втручання посередників через використання криптографії та однорангової мережі, а також зменшують витрати. Станом на початок 2019 року у світі існувало 1 591 різних видів крипто-активів.

За напрямом використання цифрові фінансові активи поділяються на: криптовалюту та токени, де токен – це цифровий актив, боргове зобов'язання, цифрова розписка або гарантія на отримання певних економічних вигід, які отримує інвестор від творців ICO. Його наявність означає причетність користувача до певного проекту і є доказом участі в ньому. Таким чином, в залежності від застосування токенів, вони можуть мати різну правову природу, а отже, потребують різного нормативно-правового регулювання. Правовий статус конкретного токена має визначатися, виходячи з його функцій та призначення. Питання класифікації крипто-активів та відображення їх у бухгалтерському обліку потребує подальших досліджень.

Список літератури:

1. Про схвалення Концепції розвитку цифрової економіки та суспільства України на 2018-2020 роки та затвердження плану заходів щодо її реалізації: Розпорядження Кабінету Міністрів від 17.01.2018 № 67-р / *Верховна Рада України*. URL: <https://zakon.rada.gov.ua/laws/sho> (дата звернення 21.02.2019).
2. Яцик Т.В. Сутність криптовалюти та етапи її розвитку у фінансовому обліку. *Молодий вчений*. 2018. № 3. С. 385–390.
3. Зелена книга регулювання ринку криптовалют / BRDO Офіс ефективного регулювання. Київ, 2018. URL: <https://cdn.regulation.gov.ua/on.gov.ua.pdf> (дата звернення 19.02.2019).
4. Yatsyk T.V. Methodology of financial accounting of cryptocurrencies according to the IFRS. *Evropsky casopis ekonomiky a managementu*, 2018, vol. 6, pp. 53–60.
5. IFRS Accounting for crypto-assets. EY. Kyiv, 2018. URL: [https://www.ey.com/Publication/vwLUAssets/EY-IFRS-Accounting-for-crypto-assets/\\$File/EY-IFRS-Accounting-for-crypto-assets.pdf](https://www.ey.com/Publication/vwLUAssets/EY-IFRS-Accounting-for-crypto-assets/$File/EY-IFRS-Accounting-for-crypto-assets.pdf) (дата звернення 17.02.2019).

References:

1. Pro skhvalennia Kontseptsii rozvytku tsyfrovoy ekonomiky ta suspilstva Ukrainy na 2018-2020 roky ta zatverdzhennia planu zakhodiv shchodo yi realizatsii: Rozporiadzhennia Kabinetu Ministriv vid 17.01.2018, № 67-r / [Approval of the Concept for the Development of the Digital Economy and Society of Ukraine for 2018-2020 and approval of the plan of measures for its implementation.] *Verkhovna Rada of Ukraine*. URL: <https://zakon.rada.gov.ua/laws/sho> (application date 21.02.2019).
2. Yatsyk T.V. (2018). Sutnist kryptovalyuty ta etapy yii rozvytku u finansovomu obliku [The essence of cryptography and the stages of its development in financial accounting]. *Molodyi vchenyi*, vol. 3, no. 55, pp. 385–390.
3. BRDO (2018). Zelena knyha rehuliuвання rynku kryptovalyut [Green paper of market regulation of cryptocurrency]. URL: <https://cdn.regulation.gov.ua/on.gov.ua.pdf> (application date 19.02.2019).
4. Yatsyk T.V. (2018). Methodology of financial accounting of cryptocurrencies according to the IFRS. *Evropsky chasopis ekonomiky a managementu*, vol. 6, no. 55, pp. 53–60.
5. EY (2018). IFRS Accounting for crypto-assets. Kyiv. URL: [https://www.ey.com/Publication/vwLUAssets/EY-IFRS-Accounting-for-crypto-assets/\\$File/EY-IFRS-Accounting-for-crypto-assets.pdf](https://www.ey.com/Publication/vwLUAssets/EY-IFRS-Accounting-for-crypto-assets/$File/EY-IFRS-Accounting-for-crypto-assets.pdf) (application date 17.02.2019).

НАШІ АВТОРИ

1. **Mostepaniuk Alla** – Girne American University, Faculty of Business and Economics, TRNC
2. **Parish Mohammadreza** – American University of Cyprus, School of Health Sciences, TRNC
3. **Амплеєва Ольга Михайлівна** – кандидат психологічних наук, старший викладач кафедри психології Чорноморського національного університету імені Петра Могили
4. **Бугаєнко Ірина Сергіївна** – начальник відділу по роботі з районними державними адміністраціями КП «Київблагоустрій»
5. **Бурківська Лілія Юліанівна** – кандидат філологічних наук, доцент кафедри документознавства та інформаційної діяльності Івано-Франківського національного технічного університету нафти і газу
6. **Вовк Анастасія Володимирівна** – магістрант Національного університету харчових технологій
7. **Воскресенська Олена Євгеніївна** – кандидат економічних наук, доцент, доцент кафедри менеджменту та маркетингу Херсонського національного технічного університету
8. **Габузь Юлія Олегівна** – магістр Інституту педагогіки, психології, підготовки фахівців вищої кваліфікації
9. **Ган Анатолій Леонідович** – кандидат технічних наук, доцент, доцент кафедри геoinженерії Національного технічного університету України «Київський політехнічний інститут імені Ігоря Сікорського»
10. **Гого Володимир Бейлович** – доктор технічних наук, професор, професор кафедри електромеханіки і машинобудування Індустріального інституту Донецького національного технічного університету
11. **Григораш Світлана Михайлівна** – кандидат філологічних наук, доцент кафедри документознавства та інформаційної діяльності Івано-Франківського національного технічного університету нафти і газу
12. **Данік Наталія Вадимівна** – кандидат економічних наук, доцент, доцент кафедри фінансів, банківської справи та страхування Миколаївського національного університету імені В.О. Сухомлинського
13. **Дорофеев Дмитро Анатолійович** – аспірант кафедри фінансів, банківської справи та страхування ДВНЗ «Університет банківської справи»
14. **Зелінська Галина Олексіївна** – доктор економічних наук, професор, професор кафедри прикладної економіки Івано-Франківського національного технічного університету нафти і газу
15. **Кирпичник Руслан Ігорович** – студент Київського національного університету імені Тараса Шевченка
16. **Колодежний Валерій Ананійович** – старший викладач кафедри динаміки і міцності машин та опору матеріалів Національного технічного університету України «Київський політехнічний інститут імені Ігоря Сікорського»
17. **Кольченко Сергій Петрович** – магістрант Миколаївського національного університету імені В.О. Сухомлинського
18. **Короткий Олексій Вікторович** – студент Бердянського державного педагогічного університету
19. **Криленко Володимир Ігорович** – доктор економічних наук, професор, професор кафедри фінансів, банківської справи та страхування Миколаївського національного університету імені В.О. Сухомлинського
20. **Крутік Олександр Володимирович** – завідувач сектором Сквирської державної районної адміністрації
21. **Кулик Олег Ігорович** – аспірант кафедри господарського права юридичного факультету Донецького національного університету імені Василя Стуса
22. **Макаренко Уляна Богданівна** – аспірант кафедри фінансів, грошового обігу і кредиту Львівського національного університету імені Івана Франка
23. **Мизнікова Тетяна Вікторівна** – аспірант кафедри медіа комунікацій Української академії друкарства
24. **Михайлов Олексій Ігорович** – магістрант Індустріального інституту Донецького національного технічного університету
25. **Мігашко Валентин Євгенович** – студент Національного юридичного університету імені Ярослава Мудрого
26. **Мудрик Вадим Геннадійович** – кандидат технічних наук, викладач кафедри вогневої підготовки Національної академії Національної гвардії України
27. **Мусаєлян Алла Вікторівна** – магістр Київського університету культури
28. **Ніщук Галина Миколаївна** – кандидат психологічних наук, доцент кафедри психології та соціальної роботи Вінницького державного педагогічного університету імені Михайла Коцюбинського

29. **Ольховська Анжела Борисівна** – кандидат фармацевтичних наук, доцент, завідувач науково-методичної лабораторії з питань фармацевтичної освіти Національного фармацевтичного університету
30. **Парасей-Гочер Аліна Олександрівна** – аспірант відділу педагогічної психології і психології праці Інституту педагогічної освіти і освіти дорослих Національної академії педагогічних наук України
31. **Пеньковська Софія Максимівна** – студентка Київського національного університету імені Тараса Шевченка
32. **Петрик Владислав Олександрович** – кандидат технічних наук, доцент, доцент кафедри динаміки і міцності машин та опору матеріалів Національного технічного університету України «Київський політехнічний інститут імені Ігоря Сікорського»
33. **Пляка Любов Володимирівна** – кандидат психологічних наук, доцент, практичний психолог вищої категорії Національного фармацевтичного університету
34. **Потьомкіна Наталія Юріївна** – студентка Івано-Франківського національного технічного університету нафти і газу
35. **Праничук Ольга Валеріївна** – магістрант Київського університету культури
36. **Римбу Віоріка Русланівна** – магістр Київського університету культури
37. **Роганова Ганна Олександрівна** – кандидат економічних наук, старший викладач кафедри фінансів Навчально-наукового інституту економіки і управління Національного університету харчових технологій
38. **Романець Тетяна Валеріївна** – аспірант кафедри міжнародних економічних відносин факультету міжнародних відносин Хмельницького національного університету
39. **Самсонов Юрій Віталійович** – кандидат технічних наук, доцент кафедри вогневої підготовки Національної академії Національної гвардії України
40. **Сидоренко Алла Іванівна** – кандидат педагогічних наук, доцент, доцент кафедри інформаційної, бібліотечної та архівної справи Відокремленого підрозділу «Миколаївська філія Київського національного університету культури і мистецтв»
41. **Силка Олена Олександрівна** – аспірант Східноєвропейського національного університету імені Лесі Українки
42. **Сіренко Анатолій Петрович** – кандидат технічних наук, доцент, доцент кафедри динаміки і міцності машин та опору матеріалів Національного технічного університету України «Київський політехнічний інститут імені Ігоря Сікорського»
43. **Скрипник Маргарита Іванівна** – доктор економічних наук, професор, завідувач кафедри обліку і аудиту Київського національного університету технологій та дизайну
44. **Стовпник Станіслав Миколайович** – кандидат технічних наук, доцент, професор кафедри геoinженерії Національного технічного університету України «Київський політехнічний інститут імені Ігоря Сікорського»
45. **Трубачев Сергій Іванович** – кандидат технічних наук, доцент, доцент кафедри динаміки і міцності машин та опору матеріалів Національного технічного університету України «Київський політехнічний інститут імені Ігоря Сікорського»
46. **Фурсов Анатолій Миколайович** – магістрант Херсонського національного технічного університету
47. **Шайдецька Любов Валентинівна** – кандидат технічних наук, старший викладач кафедри геoinженерії Національного технічного університету України «Київський політехнічний інститут імені Ігоря Сікорського»
48. **Шевчук Наталія Василівна** – студентка Київського національного університету технологій та дизайну
49. **Якименко Анна Ігорівна** – студентка Київського національного університету технологій та дизайну
50. **Яцик Тетяна Валеріївна** – аспірант кафедри обліку і оподаткування Київського національного університету імені Тараса Шевченка

ВИМОГИ ДО ПУБЛІКАЦІЇ СТАТЕЙ

Редакція наукового журналу

пропонує всім бажаючим студентам, аспірантам, докторантам, здобувачам, молодим фахівцям, викладачам, науковцям та іншим зацікавленим особам опублікувати свої статті за різними науковими напрямками

ДЛЯ ПУБЛІКАЦІЇ СТАТТІ НЕОБХІДНО:

1. Заповнити **електронну форму реєстрації**, обов'язкову для публікації.

2. Надсилати на електронну пошту редакції info@molodyvcheny.in.ua **статтю та квитанцію про сплату вартості публікації наукової статті** (сплачується лише після повідомлення про прийняття матеріалів). Обов'язково в темі листа вкажіть **науковий розділ журналу**, в якому ви бажаєте опублікувати статтю.

3. Редакція рецензує вашу статтю протягом 2–3 днів. *Статті студентів публікуються за*

наявності рецензії або співавтора з науковим ступенем.

4. Якщо стаття успішно пройшла рецензування, ми відправляємо вам лист з інформацією: **«Стаття пройшла рецензування, прийнята до публікації».**

5. Як тільки електронна версія журналу розміщується на сайті, ми повідомляємо вам про це. Потім, після виходу журналу з друку, ми відправляємо вам друкований примірник в потрібній кількості.

ВИМОГИ ДО ЗМІСТУ НАУКОВОЇ СТАТТІ:

Наукові статті повинні містити такі необхідні елементи (з виділенням по тексту статті):

– **постановка проблеми** у загальному вигляді та її зв'язок із важливими науковими чи практичними завданнями;

– **аналіз останніх досліджень і публікацій**, в яких започатковано розв'язання даної проблеми, на які посилається автор;

– **виділення не вирішених раніше частин загальної проблеми**, яким присвячується стаття;

– **формулювання цілей статті** (постановка завдання);

– **виклад основного матеріалу дослідження** з повним обґрунтуванням отриманих наукових результатів;

– **висновки з даного дослідження і перспективи** подальшого розвитку в цьому напрямку.

Автори, які подали матеріали для публікації, погоджуються з наступними положеннями:

– відповідальність за достовірність поданої інформації в своїй роботі несе автор.

– автори зберігають за собою всі авторські права і одночасно надають журналу право першої публікації, що дозволяє поширювати даний матеріал із зазначенням авторства та первинної публікації в даному журналі.

СТРУКТУРНІ ЕЛЕМЕНТИ НАУКОВОЇ СТАТТІ:

– **індекс УДК** (у верхньому лівому кутку сторінки);

– **назва статті, прізвище, ім'я, по батькові автора** (-ів), місце роботи (навчання), вчений ступінь, вчене звання, посада мовою оригіналу статті;

– **анотація** (мінімум 700 знаків) та ключові слова (мінімум 5 слів) мовою оригіналу статті;

– **назва статті, прізвище та ім'я автора** (-ів), місце роботи (навчання) англійською мовою;

– **анотація** (мінімум 1800 знаків) та ключові слова (мінімум 5 слів) англійською мовою;

– **текст статті** може бути українською, російською або англійською мовою;

– **список літератури** подається наприкінці статті у двох формах: «Список літератури» і «References».

Формат статті	A4, орієнтація – книжкова, матеріали збережені та підготовлені у форматі Microsoft Word (*.doc або *.docx)
Поля	всі сторони – 2 см
Основний шрифт	Times New Roman (<i>Arial</i> і <i>Courier New</i> для текстових фрагментів)
Розмір шрифту основного тексту	14 пунктів
Міжрядковий інтервал	полуторний
Вирівнювання тексту	по ширині
Автоматична розстановка переносів	включена
Абзацний відступ (новий рядок)	1,25 см
Нумерація сторінок	не ведеться
Малюнки та таблиці	необхідно подавати в статті безпосередньо після тексту, де вони згадуються вперше, або на наступній сторінці. Розмір шрифту табличного тексту зазвичай на 2 пункти менше основного шрифту. Кількість таблиць, формул та ілюстрацій має бути мінімальною та доречною. Рисунки і таблиці на альбомних сторінках не приймаються.
Формули	повинні бути набрані за допомогою редактора формул (внутрішній редактор формул в Microsoft Word for Windows).
Посилання на літературу	у квадратних дужках по тексту [1, с. 2], бібліографічний список в кінці тексту. Посторінкові виноска та посилання не допускаються
Обсяг	від 10 до 20 сторінок включно

Науковий журнал
«Молодий вчений»

№ 2 (66) лютий 2019 р.

Щомісячне видання

Коректор: В. Бабич
Дизайн: А. Юдашкіна
Комп'ютерна верстка: В. Удовиченко

Контактна інформація редакції журналу.
Поштова адреса: 73021 Україна, м. Херсон,
а/с 20, Редакція журналу «Молодий вчений»

Телефон: +38 (0552) 399 530
Email: info@molodyvcheny.in.ua
Сайт: www.molodyvcheny.in.ua

Підписано до друку 28.02.2019 р.
Формат 60x84/8.
Папір офсетний. Цифровий друк.
Ум.-друк. арк. 19,07. Тираж 100 прим.
Зам. 0219-75.

Надруковано: Видавничий дім «Гельветика»
Україна, м. Херсон, вул. Паровозна, буд. 46-а
E-mail: mailbox@helvetica.com.ua
Свідоцтво суб'єкта видавничої справи
ДК № 6424 від 04.10.2018 р.