

І.В. Нікітіна

**Суб'єктне самовизначення молоді
людини в період повноліття**

Монографія

Київ-2007

ЗМІСТ

ВСТУП	3
РОЗДІЛ 1	
ПРОБЛЕМА САМОВИЗНАЧЕННЯ ОСОБИСТОСТІ ЯК ПРЕДМЕТ НАУКОВОГО ДОСЛІДЖЕННЯ	11
1.1. Теоретичні аспекти дослідження проблеми суб'єктного самовизначення особистості як суб'єкта діяльності	11
1.2. Психологічні особливості самовизначення особистості в період повноліття	17
1.3. Основні засади суб'єктно-генетичного підходу до розвитку особистості	35
РОЗДІЛ 2	
ПСИХОЛОГІЧНІ ДЕТЕРМІНАНТИ ПРОЦЕСУ САМОВИЗНАЧЕННЯ ОСОБИСТОСТІ ЯК СУБ'ЄКТА ДІЯЛЬНОСТІ	57
2.1. Психологічний зміст самовизначення особистості в суб'єктно-генетичній парадигмі	57
2.2. Розвиток процесу самовизначення особистості в індивідуально-психологічному просторі людини	72
2.3. Самовизначення особистості в період повноліття як похідна від розвитку її суб'єктної активності	91
2.4. Психологічні детермінанти процесу самовизначення особистості як суб'єкта діяльності	99
РОЗДІЛ 3	
ДИНАМІКА ПРОЦЕСУ САМОВИЗНАЧЕННЯ ОСОБИСТОСТІ МОЛОДОЇ ЛЮДИНИ В УМОВАХ НАВЧАЛЬНО-ВИХОВНОГО ПРОЦЕСУ ВИЩОГО ЗАКЛАДУ ОСВІТИ	117
3.1. Психологічні умови та чинники розвитку особистості молодої людини під час навчання у вищому навчальному закладі.....	117
3.2. Методичне забезпечення та процедура проведення дослідження	140
3.3. Психологічні особливості динаміки процесу суб'єктного самовизначення студентів в умовах розвитку їхнього позитивного самоставлення. Структурно-функціональний аналіз	162
ВИСНОВКИ	189
СПИСОК ВИКОРИСТАНИХ ДЖЕРЕЛ	196
ДОДАТКИ	212

ВСТУП

Для розвитку сучасного українського суспільства характерні значні трансформації всіх царин його життєдіяльності (економічної, політичної, культурної, освітньої, демографічної), що породжує докорінні зміни на всіх соціальних рівнях. В основу цих змін покладена не “державоцентрична” модель (що довгий час домінувала), а “людиноцентрична”, бо йде переоцінка ролі особистості, еліти в розвитку суспільства, розширення особистісного простору свободи вибору себе та власного життя. Тому особливого значення набуває становлення та самореалізація індивідуальних можливостей молодій людини шляхом залучення внутрішніх механізмів саморозвитку, самоздійснення. Найбільш сенситивним періодом для цього є стан повноліття (17-25р.р.), який для багатьох співпадає із студентським віком. Криза, що проявляється в 17-18 років пов’язана з потребою у самовизначенні, пошуком самостійної траєкторії життя й свого активного “Я” у майбутньому [160; С.55].

Це вимагає необхідність створення відповідного середовища, в якому студенти перебували б під впливом сильної мотивації саморозвитку, самовизначення, самореалізації.

У реальному суспільстві самореалізація особистості не може бути безмежною. Її обрії, внутрішнє “право” на самоздійснення, на досягнення певної якості, рівня, стану індивідуального самобуття й адекватного соціального статусу задає самовизначення особистості як суб’єкта активності. За дослідженнями значна частина молоді (біля 400 тисяч щорічно) сьогодні в Україні вступає у вищі навчальні заклади.

Українські психологи (О.В.Киричук, М.Н.Корнев, В.А.Роменець, В.О.Татенко та інші) відзначають, що саме в період повноліття (18-25 р.р.) закінчується розвиток суб’єктної активності людини й настає час її практичної реалізації. Сучасна система вищої освіти визначає жорсткий

погляд на соціальну ситуацію реалізації внутрішніх ресурсів людини, формуючи одномірні уявлення про себе та про життя, ригідний підхід до власного майбутнього. Дестабілізація суспільства загалом, реформування системи освіти, криза звичних норм та цінностей, відсутність структурованих нормативних моделей успішної поведінки, відсутність досвіду життя батьків у нових умовах ускладнюють перебіг процесу суб'єктного самовизначення студентства. Нездатність діяти на ґрунті власного розуміння об'єктивних закономірностей суспільного розвитку в період “ідеологічного” хаосу може формувати у студента сприймання себе як “жертви”, соціального невдахи. Отже необхідне розуміння тенденцій процесу самовизначення особистості як суб'єкта активності в період повноліття, у студентському віці в контексті сучасного розвитку суспільства, розкриття механізмів даного процесу, виявлення рушійних сил, психологічних детермінант, що визначають його спрямованість та якісний зміст. Це дозволить активізувати психолого-педагогічні механізми самовизначення студентів, оптимізувати їх самореалізацію як під час навчання у вищому навчальному закладі, так і у подальшому житті.

Наукові дослідження Б.А.Барабаш, І.В.Дубровина, І.Є.Карпова, О.О.Кронік, Л.І. Подшивайлова, Т.М. Титаренка та інші [57; 69; 70; 84; 93; 147; 159; 178; 192; 203; 211] підтверджують характеристику студентського віку як критичного, кризового, вирішального, переломного, під час якого відбувається становлення та прийняття суб'єктних якостей особистості, закладається індивідуальний стиль образу життя, психологічний простір набуває більшої однорідності, неперервності, орієнтацію на майбутнє. Центр “Я” зміщується до полюсу суб'єктності, що пов'язано з вивченням власних глибин (сутності), внутрішніх реальностей. У цей період підключається нова детермінанта саморозвитку: самоствавлення до себе як суб'єкта активності у соціальному оточенні. Вибір між “Я-реальним” та “Я-ідеальним” здійснюється на користь “Я-реального”, яке виявляє власну активність. Людина прагне до інтеграції найбільш значущих ролей на нових “прозорих”

рубежах індивідуальної психологічної дистанції. Отже, відбувається вчинок самовизначення особистості молоді людини відносно її сутності. Період суб'єктного самовизначення студентства слід вивчати як функцію його позитивного самоствавлення. Однак, аналіз психологічної літератури свідчить про недостатню наукову розробку цієї проблеми, яка загострюється в сучасних умовах розбудови та гуманізації держави, переоцінки ролі особистості, еліти в розвитку суспільства, недостатність інформації стосовно індивідуального простору здійснення самовизначення молоді.

Останнім часом психологи О.О.Кронік, В.С. Хомік [93] відзначають, що у молоді змінилося традиційне ставлення до себе, до навколишнього середовища, до свого майбутнього. Криза в суспільстві, сім'ї, провокує об'єктне ставлення до себе, психологію "жертви", "споживача". У молоді формуються непродуктивні типи поведінки, вона прагне розв'язувати проблеми за допомогою маніпулювання, стає більш вимогливою до інших і, разом з тим, менш вимогливою до себе. У значній частини випускників шкіл виявляється пасивне ставлення до життя, невпевненість у власних силах, тривожність, залежність [92]. Все це ускладнює процес суб'єктного самовизначення студентської молоді.

Вивчення взаємодії двох процесів - самовизначення особистості як суб'єкта активності та розвитку позитивного самоствавлення, психологічних особливостей цієї взаємодії, її впливу на розвиток індивідуальності - сприятиме повноцінній самореалізації особистості в умовах сучасного суспільства.

У вітчизняній та зарубіжній науковій літературі представлено вивчення різноманітних аспектів процесу самовизначення людини спеціалістами в галузі психології, філософії, соціології, педагогіки. Психологи виділяють і аналізують різні види самовизначення, реалізуючи різні підходи до вивчення проблеми.

Самовизначення досліджувалося з різних позицій: через сенс життя як вищу потребу особистості; через мотиваційну царину як джерело розвитку

особистості; через позиційну певність як специфічний вид діяльності; через рефлексію як особливу форму мислення тощо. При цьому майже не розробленою залишається проблема механізму самовизначення особистості. Саме поняття “самовизначення”, яким оперують вчені, має безліч інтерпретацій. Все це свідчить про відсутність однозначного розуміння сутності процесу самовизначення, рушійних сил та джерел його розвитку, критеріїв повноцінності та функціонування, головних детермінант цього процесу.

Можна констатувати, що до цього часу всі доробки вчених з цієї проблематики ще не сформувалися в єдину загальноприйнятну науково-дослідницьку концепцію. Особливої уваги і вивчення потребують аспекти взаємодії процесів суб'єктного самовизначення та розвитку самоствавлення, критеріїв, механізмів та психологічних детермінант цих процесів та їх оптимальної інтеграції для успішного майбутнього.

Актуальним є аналіз цієї проблеми з позиції активності студента як суб'єкта життя в його індивідуально-психологічному просторі.

Об'єктом даного дослідження обрано - процес розвитку особистості як суб'єкта активності.

Предметом дослідження - психологічні особливості суб'єктного самовизначення особистості в період повноліття в умовах навчально-виховного процесу у вищому навчальному закладі.

Автором було поставлено за мету - розкрити зміст та механізми процесу самовизначення особистості як суб'єкта активності; виділити психолого-педагогічні чинники та індивідуально-психологічні детермінанти, що впливають на процес самовизначення студентів в умовах вищих навчальних закладів. Визначити основні механізми і психологічні умови протікання процесу суб'єктного самовизначення студентської молоді та розробити практичні рекомендації стосовно його оптимізації та інтенсифікації.

Ця робота, на наш погляд має актуальне практичне значення. Розглянута проблема безпосередньо пов'язана із вдосконаленням

психологічної служби вищого навчального закладу, з проблемою оптимізації та інтенсифікації процесів розвитку індивідуальності та самореалізації молоді людини. Вивчення процесу самовизначення особистості студента, як мотиваційного вчинку, дозволило дослідити основний механізм його інтенсифікації. Це є механізм породження й прийняття особистістю смислу “Я – студент - особистість – суб’єкт активності”. Завдяки його активізації відбувається трансформація якості взаємовідносин “Зовнішнього” (соціального обличчя) і “Внутрішнього” Я (індивідуальної сутності) людини у напрямку переважаючої активності індивідуальних, сутнісних сил особистості. “Внутрішнє” Я – це справжній суб’єкт активної життєдіяльності. У студентські роки самовизначення зрілої особистості відносно соціуму повинно перерости у самовизначення особистості відносно своєї сутності. Тоді потреба у самовизначенні трансформується у потребу, самореалізації індивідуальних сил. З’ясовані психологічні умови оптимізації процесу суб’єктного самовизначення студента, можуть бути покладені в основу системи психологічної підтримки молоді людини. Так, зокрема, результати цього дослідження були використані в роботі Ради Національного університету харчових технологій з виховної роботи та відділу соціальної служби вищого навчального закладу "Національна академія управління" при вивченні ціннісно-сміслових орієнтацій та соціально-психологічних характеристик студентів різних курсів та спеціальностей. Запропонована система психологічного дослідження особливостей суб’єктного самовизначення і одержані результати використовуються в навчальних курсах "Основи педагогіки та психології", "Основи психології", "Методика викладання у вищій школі" та "Психологія та педагогіка вищої школи", що читаються автором. Результати дослідження використані при роботі з молодими спеціалістами підприємств харчової промисловості, зокрема при підготовці індивідуальних планів їх професійного та кар’єрного росту, при проведенні науково-методичних семінарів з підвищення кваліфікації молодих викладачів Національного університету харчових технологій, а

також залучені до методичних рекомендацій для практичних психологів м.Києва. Розроблений автором психолого-педагогічний практикум, який містить активні технології впливу на процес суб'єктного самовизначення особистості може бути використаний в діяльності практичних психологів, працівників соціальних служб, педагогів і керівників з різними контингентами молоді [30].

У монографії наведені дані формуючого та постформуючого експериментів. Вони підтверджують, що ефективність процесу суб'єктного самовизначення особистості студента прямо залежить від розвитку її позитивного самоствавлення, перш за все від його емоційно-ціннісних компонентів. Саме вони є незалежними від оцінки оточуючих та більш стабільними для особистості, яка інтегрується навколо своєї індивідуальності.

Результати констатуючого та формуючого експериментів виявили той факт, що відсутність та неадекватність життєвої та часової перспектив визначаються помилками в оцінюванні власних можливостей та конкретних умов самореалізації у теперішньому та майбутньому. У той же час розробка ефективної моделі успішного майбутнього, “репетиція” цього майбутнього в умовах сьогодення, інтеграція модулів активності себе з позитивними почуттями, позитивними образами “Я – суб'єкт активності” у теперішньому і майбутньому, сприйняття себе як суб'єкта власної життєдіяльності стимулює за даними дослідження активність студентів в процесі суб'єктного самовизначення особистості.

Факторами, що впливають на самовизначення студентів, є соціально-економічні та соціокультурні характеристики середовища вищого навчального закладу, стиль міжособистісних стосунків, тип батьківського ставлення, характер протікання процесу суб'єктного самовизначення референтних оточуючих, індивідуально-психологічні та психофізичні якості студента.

Психологічні особливості суб'єктного самовизначення особистості під час повноліття в умовах навчально-виховного процесу обумовлені :

- а) характером та стилем самоствавлення студента;
- б) рівнем психологічної готовності студента до самореалізації у реальному соціальному оточенні;
- в) розвитком інтернального “локус-контролю”;
- г) набуттям смислу “Я – як суб'єкт активності”;
- д) позитивною Я – концепцією;
- є) гнучкістю (валідністю) особистості;
- ж) наявністю життєвої та часової перспектив.

Результатом здійсненого суб'єктного самовизначення особистості є самоотожнення людини із власною сутністю на основі рефлексії, позитивного самоствавлення та безумовного самоприйняття.

Суб'єктне самовизначення особистості студента задає границі та міру її самореалізації у реальному суспільстві.

Модернізація системи вищої школи освіти в контексті Болонського процесу, впровадження кредитно-модульної системи організації навчання в усіх вищих навчальних закладах України загострює кризу самовизначення студентів. В умовах глобалізації культури основним протиріччям освіти є протиріччя між універсальним характером кожної особистості, її призначення вибирати свою ж долю і реалізовувати індивідуальні можливості упродовж життя [34].

Це підсилює значущість розвивального середовища для самовизначення студента, необхідність створення системи психолого-педагогічної підтримки цього процесу з боку викладачів і керівників вищого навчального закладу.

Отже знання психологічних особливостей, механізмів і детермінант процесу самовизначення студента є складовою професійної компетентності

сучасного викладача, соціального педагога, психолога і керівника вищого навчального закладу.

РОЗДІЛ 1

ПРОБЛЕМА САМОВИЗНАЧЕННЯ ОСОБИСТОСТІ ЯК ПРЕДМЕТ НАУКОВОГО ДОСЛІДЖЕННЯ

1.1. Теоретичні аспекти дослідження проблеми суб'єктного самовизначення особистості як суб'єкта діяльності

Самовизначення людини було предметом філософської думки протягом багатьох віків і розвивалося від трактування його через детермінацію до вільного вибору власного життєвого шляху. Спочатку філософи розмірковували про соціальну значущість самовизначення. Починаючи з XIV ст. центральним стало питання про засоби самовизначення, і лише у XIX-XX ст. акцент перемістився на основні механізми даного процесу. За можливість здійснювати особистісне самовизначення людство заплатило життям багатьох людей, перш ніж замислилося над його суттю.

У греко-римській, античній культурах була відсутня цінність особистої індивідуальності. Людина розглядалася як частка органічного цілого (космосу, роду), невіддільна від нього. У древніх філософських вченнях цих культур зароджувалася проблема самовизначення людини через свою протилежність, через напередвизначеність. У східній культурі людина виступала засобом залучення до вищих, позаособистісних цінностей. Місце в соціумі зумовлювало життєвий шлях людини. Конфуцій стверджував: “Благородна людина трудиться над коренем, із встановленням кореня народжується і шлях” [189; С.296]. У буддизмі людина також не розглядалася як цінність; унікальність виступала як зло і перешкода для безособистого процесу життя. Людське буття як страждання підпорядковувалось вищим законам. Уявлення про переселення душ, властиве буддизму, є не шлях конкретної людини або душі, а властивість універсального духу.

З формуванням уявлень про особистість, виокремлення її з навколишнього світу відбувається власне означення проблеми самовизначення філософами Древньої Греції. Проблема набула свого

розвитку в міфології, в світоглядно-інструментальних концепціях Піфагорійської школи, в релігії і схоластиці. Міфи виступають проєктивними інструментами управління поведінкою пересічної людини в масовому масштабі. Софісти використовують розумові засоби як індивідуальний інструмент самовизначення. Вони поставили проблему самовизначення через її парадоксальність: задача істинності визначення себе людиною заперечує саму цінність, самовизначення представляється неможливим і всеж відбувається насправді. Геракліт вибором свого неповторного життєвого шляху на основі власних переконань реалізовував самовизначення на практиці і відзначив цим актуальність проблеми. Знаменита теза Протагора про людину як “міру всіх речей” ознаменувала відкриття людської індивідуальності, цілісності особистості. Демокріт обмежив цю тезу, стверджуючи, що лише мудрець є мірою усього сущого. Сократ фундаментальною проблемою вважав проблему людини, пізнання її життя, її можливостей. Заклик: “Пізнай себе” залишився актуальним по сьогоднішній день. Значення життя Сократ вбачав у випробуванні і повторній перевірці своєї сутності “Я” людиною, що шукає себе саму. Положення Сократа про те, що без випробування життя не є життям для людини, визначає процес самовизначення людини [201]. Платон, намагаючись зрозуміти світ ідеальних сутностей, який відбивається в речах, що оточують людину, а відтак - у її чуттєвому світі, робить крок до реального здійснення самовизначення. Арістотель не тільки ставить проблему самовизначення, але і розмірковує про механізми і засоби цього процесу. Таким чином, для Древньої Греції характерне поняття свободи вибору, але не як права кожного індивіда на повну реалізацію своєї особистості, а як внесок індивіда в реалізацію загального блага [25; С.231-344]. Уперше, на думку Гегеля, поняття свободи особистості з’явилося лише в християнсько-німецькому світі [45]. Біблію, як Старий, так і Новий заповіти, пронизує проблема самовизначення людини. Екклізіаст у пошуку єдиного значення

життя, єдиної ціннісної істини доходить висновку, що таких немає, а є безліч варіантів, і всі вони можливі і мають право на існування.

Філософські роздуми апологетів і схоластів християнства з приводу самовизначення людини загострили суперечність даної проблеми. Ними була зроблена спроба перевести її розгляд з позицій соціальної значущості на особистий рівень. Для Августина Блаженного самовизначення проходить через вибір, саморозуміння. Основним засобом самовизначення він вважав діалог при наявності іншого “Я” (Бога) для самопізнання. Далі як томісти, так і августиніанці приділяли доволі уваги даній проблемі. Їх роздуми над співвідношенням віри і розуму привели до дилеми між “випереджаючим” майбутнє визначенням і вільним волевиявленням людини, її самовизначенням. Номіналісти в XIV ст. обмежили розгляд даної проблеми сферою “форма людини”. Тільки в XVIII ст. самовизначення людини виявилось як філософська проблема в працях Декарта, Спінози, Лейбніца та інших завдяки спробам мислителів розв’язати питання співвідношення свободи і необхідності, свободи і примусу, розуму й свободи. Почав вимальовуватися образ “самостійної” особистості, що слідує своєму вільному внутрішньому рішення. Ж.-Ж.Руссо та інші французькі просвітники розв’язували проблеми людського буття, свободи через можливості виявити самість особистості, визначити себе.

Проблема самовизначення набуває сили і свого подальшого розвитку в працях І.Канта. Людина у Канта визнається суб’єктом, що визначає самостійно всі свої вчинки і своє існування. На думку філософа, дії людини детермінуються власними цілями, а не зовнішніми обставинами. І.Кант заперечує можливість пізнання суб’єкта як члена ноуменального світу, і значення його існування полягає в тому, щоб у принципі виходити за свої власні межі, “бути нескінченно ширшим ніж те, чим він є зараз” [70; С.270]. Отже, людина як суб’єкт діяльності в процесі самовизначення розвиває своє “Я” і розкривається як щось нетотожне собі. Основним засобом

самовизначення класична німецька філософія вважає рефлексію в системі стосунків з іншими людьми, з самим собою.

Фіхте, розвиваючи вчення про суб'єкта діяльності, вважав самовизначення людини можливим завдяки наявності двох здатностей духа - здатності здійснювати діяльність і здатності зупиняти діяльність, її затримувати та фіксувати. Розумний суб'єкт вільний, оскільки він діє і діє свідомо. У І.Г.Фіхте самовизначення людини, що пізнає "Я", забезпечується об'єднанням відділених один від одного моментів - незбігом "Я" з собою, розташуванням всієї реальності в "Я" і, одночасно, протиставленням її в образі "не-Я", що пізнає "Я" [227; С.523]. Таким чином, у концепції І.Г.Фіхте механізмом самовизначення суб'єкта виступає рефлексія.

Для Г.Гегеля процес самовизначення особистості - це процес побудови кордонів власного "Я". Людина повинна обмежити себе, щоб стати кимось. У працях Гегеля набула свого розвитку категорія суб'єкта як самостворювального початку в людині. "Природа духу полягає у тому, - писав Гегель, - що він сам створює себе таким чином, що спосіб наявного буття створюється суб'єктом у вигляді озовнішення, закладеного ним самим" [48; С.44-45]. Філософ розмірковував над механізмом самовизначення, „спонтанного” розвитку: "Доцільна дія є внутрішній розвиток самовизначення, тобто визначення через свободу, через суб'єкта, бо внутрішнє є не що інше, як сам суб'єкт... Оскільки суб'єкт проводить себе у собі, у нього мета: у самому собі мати засіб... Але самоціль у той же час вступає у відношення зовнішньої доцільності..., таким чином, внутрішня доцільність має відношення до зовнішньої" [49; С.53;72].

Маркс розглядав сутність людини як "сукупність усіх суспільних відносин", що формується внаслідок практичної діяльності. Для К.Маркса основним засобом самовизначення людини є усвідомлення необхідності, залежності від способу виробництва. Відчуття свободи можливе лише в процесі практичної діяльності, у момент переходу від одного способу виробництва до іншого. Філософ будує перехід від розуміння сутності

людини як божественного визначення, через пошук причинно-наслідкової обумовленості в природі, з'ясування сутності людини через її самість - до розуміння сутності людини, як суб'єкта діяльності, як "сукупності всіх суспільних відносин" [110; С.3-4]. Починаючи з праці К.Маркса, формується діяльнісний підхід до розв'язання проблем формування, саморозвитку особистості.

Філософи ХІХ ст. у центр уваги ставили питання значення буття людини, пошуку шляхів самореалізації особистості. Критерієм автентичності буття людини філософи ХІХ ст. вважали її вільну і творчу діяльність для отримання значення власного існування. М.Гайдеггер у праці "Кант і проблема метафізики" основну увагу приділяє не питанню: "Що ми пізнаємо?", а питанню: "Як ми пізнаємо?", не тому "Що ми робимо?", а "Як робимо?", не тому "У що ми віримо?", а "Як віримо?" [199]. Людину, її Самість автор вивчає з позицій суб'єктності особистості. В екзистенціалізмі (Ж.П.Сартр, А.Камю, К.Ясперс) проблема самовизначення людини є центральною. Людина спочатку нічого собою не являє і лише внаслідок саморозвитку стає такою, якою вона сама себе зробить. Ж.П.Сартр поклав безмежне самовизначення особистості в основу своєї концепції екзистенціалізму. На його думку, ніщо "надлюдське" не може впливати на людину як визначальна причина, і, крім того, людина вільна в кожному своєму вчинку, тобто ніякий визначний об'єктивований продукт людської діяльності не може слугувати підґрунтям для подальшого акту [187; С.207-222]. Таким чином, відзначаючи значущість і актуальність проблеми самовизначення для людства, розкриваючи своє розуміння сутності цього процесу, екзистенціалізм не розв'язує проблему механізму самовизначення особистості. Для А.Камю проблема самовизначення також пов'язана з проблемою значення життя людини. Уміння знаходити індивідуальне значення існування філософ вважає єдиною можливістю вижити для сучасників [64].

Ідеї самовизначення можна знайти в працях українських філософів, представників “Філософії серця”, зокрема Г.Сковороди, П.Юркевича та інших. Центральним питанням філософії Г.Сковороди була проблема людини, її щастя, самоствердження, самопізнання, самовизначення. Тільки за умови розуміння свого призначення, “сродної” праці, саморефлексії особистість здатна усвідомити динаміку і закономірності макрокосму, реалізувати свого внутрішнього “Бога-душу”, “відкрити” якого в собі і є метою для кожної людини.

Філософ-гуманіст Г.Сковорода вчить: “Справся ж сам з собою. Пізнай себе. Прислухайся до себе і послухай господа свого. Є в тобі цар твій, батько і наставник. Дослухайся до себе, знайди його і послухай його. Він один знає, що тобі споріднене, сі є корисне. Сам він і поведе до цього, запалить полювання, закуражить до праці, увінчає кінцем і благословенням голову твою” [192; С.235]. Як видно, автор підкреслює провідну роль у розвитку “мікркосму” людини, її суб’єктного первня, а не соціальної детермінації. Уся життєва історія Г.Сковороди служить яскравим прикладом реалізації свого покликання, здійснення зрілого самовизначення, навіть усупереч зовнішнім обставинам. Погляди П.Д.Юркевича також сприяли ствердженню людської індивідуальності. Він відзначав важливість почуттів, переживань, які йдуть від серця, виділяв особове “сущє”, яке переводить те, що може бути ідеєю, в те, що є дійсністю. Йдеться про самість особистості, її активну роль у самовизначенні. Філософські роздуми Сковороди, Юркевича та інших над проблемою самовизначення передбачають ідеї представників філософсько-психологічних напрямків початку ХХ ст., таких як філософія життя, екзистенціалізм, персоналізм тощо. Філософ-персоналіст М.О.Бердяєв розглядав самовизначення людини як вибір себе самої. “Свобода людини як суб’єкта полягає в тому, щоб стати особистістю і припинити жити у відповідності із зовнішніми принципами, щоб вийшовши за свої межі, бути самою собою і нести відповідальність за свій вибір перед самою собою” [23; С.27].

Стислий аналіз філософської літератури свідчить про те, що самовизначення як філософсько-психологічна проблема протягом століть привертає увагу вчених. Самовизначення - це реальність, з якою людина стикається на кожному кроці свого життя, водночас самовизначення залишається фантомом, “річчю в собі”, оскільки мало відомо про індивідуальний простір його здійснення. У ХХ ст. зацікавленість у вивченні проблеми зростає, що пов’язане з відродженням у посттоталітарних державах цінностей особистості, індивідуальності, з розширенням простору свободи із логікою розвитку науки. Філософи і психологи в цей час прагнуть не тільки усвідомити і проаналізувати силу особистості, сутності “Я”, особистісну відповідальність кожного індивіда у справі творення себе самого і Світу, а й глибоко вивчити механізми самовизначення, самореалізацію цих механізмів для кожної особистості. Тут приховані величезні потенції як розвитку кожної індивідуальності, так і кожної держави і всього людства. Дослідження проблеми самовизначення переходить з соціального рівня на особистісний, на індивідуальний рівень, тісно пов’язаний з проблемою суб’єктності особистості.

1.2. Психологічні особливості самовизначення особистості в період повноліття

Починаючи з другої половини ХХ ст. в працях представників гуманістичного напрямку філософії, психології, соціології, етики А.Маслоу, К.Роджерса, Ф.Перлза, Е.Фромма, В.Франка [109; 151; 175; 196; 230; 232] набувають значного розвитку ідеї самовизначення і самореалізації особистості. Маніфестом їхньої концепції можна вважати думку Е.Фромма про те, що метою людського життя є розгортання сил людини [198]. Гуманістично орієнтовані вчені визнають людину найвищою цінністю для себе і для суспільства. В їхній концепції людина визначається суб’єктом, автором і виконавцем свого життєвого проекту, вона сама вибирає своє

буття. Потреба в самоактуалізації, самовизначенні реалізується самою людиною в її цілеспрямованій взаємодії з природним, соціальним і психологічним оточенням. Сенс життя людини полягає в тому, щоб затвердившись у статусі мудрого творця, свідомо і відповідально вирішувати гносеологічні й онтологічні суперечності біологічного і соціального, психічного і непсихічного; індивідуального і суспільного; унікального і універсального; прекрасного і огидного; суб'єктного і об'єктного; істинного і неістинного; сутності й існування; життя і смерті; буття і небуття [148; С.518-519]. Вважаючи, що самоактуалізація - це кредо гуманістичної філософії і психології, вчені відзначають її зв'язок з осмисленим самовизначенням особистості як складним утворенням, яке пронизує все людське життя. “Самоактуалізація - це не кінцеве призначення людини. Подібно щастю, самоактуалізація є лише результатом, наслідком здійснення смислу. Лише тією мірою, якою людині вдається здійснити смисл, який вона знаходить у зовнішньому світі, вона здійснює і себе. Якщо вона має намір актуалізувати себе замість смислу, смисл самоактуалізації тут же втрачається”, - пише В.Франкл. Він трактував термін “самоактуалізація” не буквально (як актуалізацію того, що закладено в людині спочатку), а розумів його як “вихід людини за межі себе самої” і реалізацію себе як невід'ємної частини зовнішнього світу [229]. Таким чином, самовизначення як процес особистісного вибору границь сутнісного “Я” є необхідною умовою самоактуалізації особистості. “Я вірю, - стверджує Е.Фромм, - що ніхто не може “врятувати” свого ближнього, зробивши вибір за нього. Все, що може одна людина зробити для іншої - це правдиво і з любов'ю, але без сентиментальності та ілюзій показати їй наявні альтернативи, пробудити всю сховану в ній енергію та стимулювати її вибирати життя на противагу смерті. Якщо вона сама не здатна зробити вибір на користь життя, ніхто більше не зможе вдихнути в неї життя... Я вірю в здатність людини до вдосконалення... на людину може вплинути тільки втілення ідеї; ідея ж, що залишилася словесною, змінює тільки слова ” [233].

Засобами, що ведуть до самоактуалізації, А.Маслоу, Е.Фромм, В.Франкл, А.Менегетті та інші вважають захопленість значущою роботою, рефлексію, осмисленість буття, ствердження любові як єднання з іншими людьми, природою, Всесвітом, ствердження істини, добра, краси як відповідальну місію людини, необхідність постійного смислового пересамовизначення. Головним механізмом у цій теорії виступає механізм вчинку. “Пошук себе” може бути дуже тривалим і навіть ніколи не закінчитися, якщо людина буде пливти за течією. Щоб знайти себе треба творчо, активно ставитися до себе та свого життя [113; С.61].

Аналіз розвитку проблеми самовизначення в психології свідчить про те, що вивчення самовизначення людини природно відображає історію розвитку різних форм діяльності суб’єкта. Як вказує А.В.Петровський, “... в її становленні можна виділити три послідовних етапи: функціонування або життєдіяльність особи як передумова діяльності; діяльність як умова виживання суб’єкта; активність як вища форма розвитку діяльності” [157; С.297-298]. На першому етапі відбувається взаємодія суб’єкта з його оточенням за допомогою комунікації, де *мова, знаки* є головними засобами реалізації діяльності особи. На другому етапі відбувається оптимальне пристосування (вростання) суб’єкта в життєву сферу, його звільнення з-під влади навколишнього середовища. Ця діяльність є вирішальною умовою виживання, виступає способом реалізації життєдіяльності, отже, продукує нові форми взаємодії людини зі світом для підтримки самої можливості діяльності. *Діяльність* набуває самопідлеглого характеру. Третім рівнем в розвитку життєвих відносин суб’єкта є *активність*, спрямована проти будь-яких обмежень у сфері існування суб’єкта. За допомогою активності, властивої лише людині, “суб’єкт встановлює своє панування над світом і самим собою” [157; С.300], тобто стає творцем себе і Світу. Ця самостійна форма розвитку (активність внутрішня) індивіда є предметом вивчення нової галузі психології - психології суб’єктності або психології вчинку. Відповідно до вказаних форм руху розвитку особистості проблема самовизначення в

психології вивчається з позицій як культурно-історичного підходу (Л.С. Виготський, М.М.Бахтін і інші)[21; С.43], так і з позицій діяльнісного підходу (С.Л.Рубінштейн; О.М.Леонтьєв, Б.Г.Ананьєв та інші)[7; 87; 95; 179]. Всередині останнього набув свого розвитку суб'єктно-генетичний підхід (В.А.Роменець, В.О.Татенко та інші) [177; 202; 205], “що визнає за індивідом “авторство” не тільки у виявах психічної активності, але і в розвитку його власної психіки, надає йому статус суб'єкта, що творить свій психічний світ і відповідального за результати своїх витворів” [204]. Початок розробки даної парадигми був закладений С.Л.Рубінштейном, Г.С.Костюком, М.М.Бахтіним, Б.Г.Ананьєвим, які розробляли в своїх працях психологію суб'єкта, вчинку тощо. Розглянемо психологічні погляди цих дослідників на проблему самовизначення суб'єкта, а також проаналізуємо розвиток вказаної проблеми в рамках сучасних зарубіжних теорій.

Основоположник культурологічної теорії розвитку індивіда Л.С.Виготський та його послідовники трактують проблеми психічного розвитку людей з позицій принципу “від соціального до індивідуального”. При цьому головну роль у спілкуванні вчені відводять мові. Ключова ідея цієї парадигми полягає в наступному: будь-яка вища психічна функція з'являється в розвитку людини двічі, у двох планах - спочатку в соціальному, потім психологічному, спочатку між людьми як категорія інтерпсихічна, потім всередині людини як категорія інтрапсихічна [45]. При такому підході самовизначення виступає як процес вростання в соціальне оточення, детермінований “ззовні”. У цьому напрямку необхідно відзначити праці В.Ф.Сафіна, І.С.Кона, А.В.Мудрика, Л.М.Кухарчук, Л.Л.Кондратьєвої. В психологічних дослідженнях даних авторів самовизначення вивчається як прийняття особистістю соціально значущих цінностей, усвідомлення свого місця в соціумі. Самовизначення тісно пов'язане з взаємооцінкою, самовихованням, самодисципліною, що несе сліди суспільної ідеології. Провідну роль у самовизначенні особистості, на їхню думку, відіграє міжособистісне спілкування в процесі колективної діяльності.

Найбільш загальний аналіз проблеми здійснив, на наш погляд, В.Ф.Сафін. У своїх працях він досліджував зміст, форми, соціально-психологічні механізми самовизначення, розробляючи теоретичні засади розв'язання проблеми в річищі соціальної психології. Автор розглядає самовизначення особистості як:

1) усвідомлення особистістю своїх:

а) можливостей, схильностей, здібностей, потенцій (“можу”);

б) потреб, бажань, інтересів, інтенцій (“хочу”);

в) відносно стійких, що закріпилися, устоялися, психофізіологічних, характерологічних якостей (“маю”);

2) співвіднесення їх з тими вимогами, які пред'являються соціальною ситуацією (“повинен”);

3) постановку відповідних цілей і їх здійснення. При цьому невідповідність особистісних цілей соціальному замовленню означає, на думку В.Ф.Сафіна, що самовизначення не відбулося [188; С.141]. Таким чином, особистість в моделі В.Ф.Сафіна відіграє пасивну роль. Вибір регламентується суспільством, роль значущого оточення розуміється на інтуїтивному рівні. Автор виділяє наступні типи особистостей, які знаходяться в процесі самовизначення:

-інтенційний (за провідної ролі “хочу”);

-потенційний (за провідної ролі “можу”);

-посиденційний (за провідної ролі “маю”);

-альтруїстичний (за провідної ролі “треба”);

-конформний (за провідної ролі “вимагають”);

-гармонійний (збалансована взаємодія всіх сутнісних сил суб'єкта);

-самовідсторонений (члени банд, сект, самовбивці тощо).

Як бачимо, сюди не включаються особистості, які зробили свій вибір при самовизначенні, але їхні внутрішні мотиви не адекватні вимогам найближчого оточення. Таким чином, самовизначення розглядається на рівні адаптації до соціального оточення. При цьому можливий незбіг цілей

саморозвитку і вимог суспільства, особистісне виступає засобом соціальної детермінації, заперечується активна природа психічного як необхідної передумови соціальної активності. Хоч В.Ф.Сафін і визнає особистість суб'єктом власного розвитку, але відводить їй другорядну роль. Це обмежує, збіднює його теоретичну розробку і робить її застосування на практиці обмеженим.

У дослідженнях А.В.Петровського [155], І.І.Чеснокової [246], І.С.Кона [79], В.Т.Лісовського [144], А.В.Мудрика [123], М.Х.Тітми [213] процес самовизначення вивчається як детермінований соціальним оточенням, як прийняття особистістю соціально-значущих цінностей і зовнішнього визначення з боку суспільства, усвідомлення нею свого місця в соціумі. Отже, на думку Л.С.Виготського і його послідовників, шлях розвитку особистості, її самовизначення, описується формулою “від соціального до індивідуального” і характеризується культурними, соціальними детермінантами, опосередкованими мовними знаками. Безсумнівно, людський індивід з'являється на світ, коли вже давно існує соціум як щось первинне і початкове, однак, і сама людина спочатку є соціальною. Якщо визнати лише один напрямок розвитку: від спільного до індивідуального, то отримуємо, на думку А.В.Брушлінського [35; С.17-27], формулу психічного розвитку “від соціального до ... соціального”, яка є явною тавтологією. Необхідно мати на увазі, що соціальне, суспільне і індивідуальне співвідносяться одне з одним як загальне, особливе і одиничне. Вони закономірно обумовлюють одне одного. Соціальне оточення відіграє роль зовнішніх чинників розвитку, опосередкованих внутрішніми умовами саморозвитку, але не детермінант, не причин психічного розвитку [204; С. 23-33]. Будь-які відносини між індивідами відразу ж заломлюються через внутрішні умови кожного з них. Розвиток суб'єкта йде в двох напрямках: “Внутрішнє через Зовнішнє” і “Зовнішнє через Внутрішнє” при вирішальній ролі суб'єкта в різних видах активності. Людська психіка - це нерозривна єдність природного і соціального. Тому “неможливий дуалізм між

натуральним і культурним у розвитку людини на будь-якій його стадії” [35; С.27].

У 30-50-і роки ХХ ст. у вітчизняній психології набув свого розвитку діяльнісний підхід до дослідження проблем розвитку людини в працях С.Л.Рубінштейна, О.М.Леонтьєва, а пізніше Б.М.Теплова, Б.Г.Ананьєва, Б.Ф.Ломова, Д.І.Фельдштейна, Л.І.Божович, А.В.Петровського, В.В.Століна, Р.С.Немова та інших. Цей методологічний підхід, - відзначає А.В.Брушлінський, - аналізує передусім спочатку практичну діяльність суб'єктів спілкування, в ході якої вони формуються в єдності всіх своїх психічних процесів, станів і властивостей [36]. Головне значення в психічному розвитку людини має діяльність, а не мова. Отже принципово істотна відмінність названих двох методологічних підходів до вивчення психологічних проблем полягає у визначенні, що є основою розвитку людини: діяльність чи мова. Для парадигми дії мова і мовлення засвоюються дитиною і взагалі людиною завдяки сенсориці, найпростішим практичним діям, спілкуванню як комунікативній діяльності і т.п. С.Л.Рубінштейн писав: “Суб'єкт у своїх діяннях, в актах своєї творчої самодіяльності не тільки виявляється і проявляється; він у них твориться і визначається” [181; С.153]. Таким чином, автори діяльнісної парадигми відзначили роль людини як суб'єкта свого розвитку. Самовизначення в їх вченні виступає не як можливість, а як необхідність, що реалізується через послідовність життєво важливих виборів [7]. Відома основоположна формула О.М. Леонтьєва: “Внутрішнє (суб'єкт) діє через зовнішнє і цим саме себе змінює” [97; С.94].

Таким чином, зовнішнє виступає як інструмент, що переводить внутрішні можливості особистості в дійсність. Діяльність особистості детермінує її самовизначення. Усі “внутрішні” психологічні процеси, у тому числі й самовизначення, генетично похідні від діяльності, що спочатку проплива у зовнішньому плані, і зберігають у собі її структуру, хоч і в згорнутому, редукованому вигляді [101]. Отже, з позиції діяльнісного підходу, самовизначення - це процес виборів індивідумом найбільш прийнятних

можливостей самореалізації, які задає соціум. Можливість у процесі діяльності суб'єкта перетворюється на дійсність. Самовизначаючись, людина встановлює межі самореалізації. У психологічному плані особистістю, що самовизначилася, можна вважати самостійного, активного суб'єкта, здатного адекватно організувати свою діяльність. Реалізація самовизначення особистості здійснюється мірою формування в неї адаптивної активності, при гармонійній взаємодії між ідеалами та цінностями групи і цілями особистості, які для людини набувають особистісного аспекту [254; С.66]. На наш погляд, йдеться про самодетермінацію, автором і режисером якої є соціальне оточення, а виконавцем - активний суб'єкт, що усвідомив та прийняв як особистісний смисл не ним задуманий сценарій життя і реалізує його за допомогою різноманітної діяльності. Ми розрізняємо поняття самодетермінація і самовизначення. Самодетермінація - це вирішальна умова розширення життєвої царини суб'єкта, виживання в умовах найближчого до нього середовища. Здібність до діяльності відіграє провідну роль у самодетермінації.

Самовизначення - вирішальна умова саморозвитку та самоактуалізації особистості. Тут суб'єкт виступає як автором, так і виконавцем буття. Зростання суб'єктності зумовлює реалізацію самовизначення людини. Простежуючи історію форм діяльності суб'єкта, В.А.Петровський визначає активність людини як вищу форму розвитку діяльності. "Активність, - відзначає автор, - розуміється нами як властива суб'єкту самостійна форма руху... Діяльність у цій новій якості - як активність, за допомогою якої суб'єкт встановлює своє панування над світом і над самим собою - порівняно пізній продукт розвитку діяльних відносин суб'єкта, специфічний лише для людини" [157; С.298]. Експериментально були отримані дані, які підтверджують існування активності суб'єкта, що виходить за рамки простої адаптації до ситуації. В.А.Петровський відзначає важливу для психологічних досліджень методологічну передумову: "Усі різноманітні форми активності суб'єкта єдині в одному - їх "внутрішня" мета і "кінцеве призначення"

полягають у тому, щоб забезпечити підтримку і відтворення індивідуальної цілісності суб'єкта як вищої цінності його буття” [156; С.301-306]. Цей вищий рівень активності, що забезпечує цілісність, автономність суб'єкта, і робить його творцем себе і своєї історії, отримав К.О.Альбуханової-Славської, Л.І.Анциферової, О.В.Брушлінського, В.А.Роменця, Т.М.Титаренко, В.О.Татенко та інших психологів назву суб'єктності [3; 7; 11; 36; 144; 162; 177; 192; 205; 210; 248]. О.К.Осніцький, аналізуючи розвиток суб'єктної активності людини, звертає увагу на діалектику категорій суб'єктивність і суб'єктність. “Суб'єктивне - цілісна онтологічна характеристика буття людини. Суб'єктність - змістовно-дійова характеристика активності, що підкреслює інтенціональність суб'єкта, це одна з граней суб'єктивності”, - зазначає він [147].

Логіка розвитку науки, тенденції зміни психіки суб'єкта в суспільстві, що змінюється, привели до розробки в психології “суб'єктно-генетичного підходу, який визнає за індивідом статус суб'єкта, що творить свій психічний світ і відповідає за результати своїх витворів” [204; С.23]. Становлення даного методологічного підходу виражає історичну спадковість, рух наукової думки через заперечення з виходом на нову якість, що включає потенціал ідей, розроблених у рамках культурологічного і діяльнісного підходів. Становлення зазначеного підходу має свою історію в психології. Поняття суб'єкт розроблялося С.Л. Рубінштейном, Б.Г. Ананьєвим, М.М. Бахтіним, С.Л.Франком, Г.У.Челпановим, Г.С.Костюком та іншими. Проблема активності досліджувалася Л.С.Виготським, О.М.Леонтьєвим, Б.Г.Ананьєвим, О.Р.Лурією та іншими. Проте, проблема суб'єктної активності, що розвивається, організується і контролюється самим суб'єктом, почала глибоко вивчатися зовсім недавно. У 1971 р. Інститут психології Російської академії наук під керівництвом Б.Ф.Ломова почав досліджувати тему: “Психологія людини як суб'єкта”. Ця тема розробляється до цього часу. У цьому напрямі працюють К.О.Абульханова, Л.І.Анциферова, В.А.Вавілов, В.М.Русалов, О.В.Брушлінський, Б.Ф.Ломов,

Е.В.Шорохова та інші. Інститут психології, створений у Києві в 1945 р. Г.С.Костюком, також зробив внесок у формування цього перспективного підходу до вивчення розвитку суб'єкта (індивідуального і групового) в конкретно-історичних умовах реального життя (діяльності, спілкування, поведінки тощо). Вочевидь, що значний вплив на розвиток психологічної думки мала суспільно-політична обстановка в державі, яка гальмувала формування суб'єктно-генетичної теорії. Враховуючи це, стає зрозумілим, чому розвиток головних засад психології суб'єктності відбувається в наш час. Психологія суб'єктності вимагає нового підходу до формування творчої, вільної особистості, який передбачає необхідність поглибленого дослідження процесів її саморозвитку, самовизначення, самореалізації.

Г.С.Костюк у своїх роботах акцентував увагу на значущості проблеми зустрічної (зовнішньої та внутрішньої) детермінації особистісного розвитку, суперечливої єдності інтеріоризації і екстеріоризації [83].

Асмолов розвинув положення про те, що "...необхідною умовою розвитку різного роду систем є наявність суперечності (конфлікту або гармонійної взаємодії) між адаптивними формами активності цих систем, спрямованих на реалізацію їх родової програми та виявами активних елементів цих систем, що несуть індивідуальну мінливість"[13; С.36].

На наш погляд, цілком закономірним є розвиток формул С.Л.Рубінштейна: "Зовнішнє через Внутрішнє" і О.М.Леонтьєва: "Внутрішнє через Зовнішнє" в основоположний науковий принцип саморуху особистості: "Внутрішнє (суб'єкт) діє через Зовнішнє і тим самим змінює себе і Зовнішнє". Це положення лежить в основі суб'єктно-генетичного підходу вивчення особистості, який найбільш повно і глибоко сьогодні відображає закономірності розвитку науки, суспільства, людини як суб'єкта діяльності. Потрібно відзначити, що даний напрямок психологічної думки інтенсивно розробляється як вітчизняними психологами: А.Г.Асмоловим, К.О.Альбухановою, О.В.Брушлінським, В.І.Слободчиковим, В.А.Петровським, О.К.Осніцьким, В.О.Татенко, В.А.Роменцем,

М.Н.Корнєвим та іншими, так і зарубіжними вченими: А.Маслоу, Є.Фроммом, В.Франклом, А.Менегетті, Н.Роджерс та іншими.

Для порівняння проаналізуємо інтерпретації проблем самовизначення особистості різними напрямками зарубіжної психології. Аналогом поняття “самовизначення” в зарубіжній психології виступає категорія “психосоціальна ідентичність”, розроблена і введена американським вченим Е.Еріксоном. Він розглядав ідентичність як внутрішню безперервність і тотожність особистості [261] при сприйманні інших людей, що визнають цю тотожність і безперервність. Автор, вивчаючи зміст ідентичності, дає йому наступне визначення: “Це конфігурація, яка виникає шляхом успішного егосинтезу і ресинтезу протягом дитинства. Ця конфігурація поступово об’єднує конституціональні задатки, базові потреби, здібності, значущі ідентифікації, ефективні захисти, успішні сублімації і постійні ролі” [262]. На його думку, мати ідентичність означає:

- 1) відчувати себе, своє буття як особистості незмінними, незалежно від зміни ситуації, ролі, самосприйняття;
- 2) переживати минуле, теперішнє і майбутнє як єдине ціле;
- 3) відчувати зв’язок між власною неперервністю і визнанням цієї неперервності іншими людьми [261].

Розвиток особистості, в тому числі й самовизначення, здійснюється шляхом послідовних новоутворень, які виникають у психіці людини протягом життєвого циклу, коли вона переживає низку психосоціальних криз. На кожній з восьми стадій розвитку ідентичності людина робить вибір між двома альтернативами у вирішенні вікових і ситуативних задач розвитку. Криза в епігенетичній теорії Е.Еріксона розуміється, як “невідворотний поворотний пункт, критичний момент, після якого розвиток поверне в той або інший бік, використовуючи можливості зростання” [261]. У кінці життєвого шляху людина або досягає повноти цілісності своєї особистості, інтегруючи всі її сторони, або приречена на безвихідний відчай як підсумок плутаного життя.

Інший представник сучасного психоаналізу Дж.Марсія дає більш чітке та операціональне визначення ідентичності як “структури Его - внутрішньої самостворюючої, динамічної організації потреб, здібностей, переконань та індивідуальної історії” [264]. Розв’язання особистістю кожної, навіть незначної життєвої проблеми, сприяє досягненню ідентичності, розвиваючи її структуру, підвищує усвідомлення сильних і слабких сторін особистості, цілеспрямованості та свідомості життя. Таким чином, модель Дж.Марсія базується на розв’язанні проблем на підґрунті двох параметрів: 1) наявності або відсутності кризи; 2) наявності або відсутності особистісно значущих цілей, цінностей, переконань. Він виділяє чотири типових варіанти формування ідентичності:

-невизначений, за якого ідентичність ще не склалася – “дифузна ідентичність”;

-”напередвирішений” варіант розвитку;

-”пробу ролей” у спробах виробити самоідентичність;

-”зрілу ідентичність”.

Перший варіант означає, що людина не пройшла плідно крізь кризу, пов’язану з визначенням себе; другий варіант свідчить про те, що людина під чужим впливом включилася в готову систему стосунків, що не сприяє розвитку її особистості; третій варіант - інтенсивний пошук себе; і тільки “зріла ідентичність” свідчить, що кризу завершено, визначення себе здійснилось. Автор вважає що виділені етапи є водночас типами ідентичності. Людина може успішно пройти крізь всі етапи, а може зупинитися на одному з них.

У працях А.Ватермана акцентується увага на ціннісно-вольовому аспекті розвитку ідентичності. Вчений вважає, що ідентичність пов’язана з наявністю у людини чіткого вибору цілей, цінностей і переконань, яким людина слідує в кризові періоди. Вчений виділяє чотири царини життя, найбільш значущі для формування ідентичності:

1) вибір професії та професійного шляху;

2) прийняття і переоцінка релігійних і моральних переконань;

3) формування політичних поглядів;

4) прийняття набору соціальних ролей. А.Ватерман підкреслював, що вивчення ідентичності треба вести у двох напрямках, розглядаючи процесуальну і змістовну сторони в їх єдності і взаємозв'язку [263].

Отже, психоаналітична парадигма розглядає розвиток особистості через вибір між двома полярно спрямованими стосунками - до Світу і до самої себе; між повним підкоренням соціальним впливам та боротьбою з соціумом. Причому, все приречене заделегідь або подіями дитинства, або закладеними особливостями особистості, або умовами існування. Психолог Є.Еріксон і його послідовники, вивчають не особистісні, самостворюючі і життєтворні вибори, які входять в предмет нашого дослідження, а вибори загальнолюдські, детерміновані самими загальними соціальними умовами. У рамках розглянутої моделі самовизначення виступає рольовим самовизначенням - процесом "вписування" себе в навколишній світ, за постійної зміни біологічної або соціальної ніш існування індивіда. У цій моделі недооцінюється роль суб'єкта в розвитку, що робить її не відповідною цілям самоактуалізації особистості в суспільстві на сучасному етапі.

Розглянемо дослідження ідентичності в рамках символічного інтеракціонізму. Його представляють Дж.Мід, І.Гоффман, Р.Фогельсон, Ю.Хабермас. У їхніх працях ідентичність розуміється як здатність людини сприймати свою поведінку і життя загалом як єдине ціле [230]. Ідентичність в їхній концепції виникає як результат соціального досвіду людини, взаємодії з іншими людьми; за умови включеності індивіда в соціальну групу, у спілкування з членами цієї групи. При цьому виняткове значення надається символічній комунікації - вербальній і невербальній. Мова є провідним засобом розвитку ідентичності. Розвиток іде від неусвідомлюваної до усвідомлюваної ідентичності, яка тісно пов'язана з наявністю в індивіда здатності до рефлексії. Успіх підтримки ідентичності залежить від наявності у людини наступних здатностей:

- до рольового дистанціювання;
- до емпатії;
- толерантності до суперечностей;
- успішної презентації своєї ідентичності.

Таким чином, в обох розглянутих парадигмах ідентичність є соціально зумовленою і значною мірою наперед визначеною для суб'єкта, а самовизначення в повному розумінні цього поняття концепції не передбачають.

Когнітивна психологія щодо проблеми ідентичності, самовизначення стоїть на схожих позиціях. У теорії соціальної ідентичності Х.Теджфела і Дж.Тернера ідентичність, або “Я-концепцію”, представлено як когнітивну систему, що виконує роль регуляції поведінки у відповідних умовах [271]. Вона включає особистісну та соціальну ідентичності як підсистеми. Перша відноситься до самовизначення в термінах фізичних, інтелектуальних і етнічних якостей. Друга ж складається з окремих ідентифікацій і визначається належністю людини до різних соціальних категорій: раси, національності, статі тощо. У взаємодії з соціумом особистість активно засвоює поняття, за допомогою яких пізнає себе. Психологи когнітивістського напрямку вважають особистісну ідентичність вторинною по відношенню до соціальної. Г.Брейкуелл відзначає взаємозв'язок особистісної та соціальної ідентичностей, вважаючи їх різними фазами в процесі розвитку єдиної ідентичності, в якій він виділяє наступні структурні елементи:

- 1)біологічний організм - “серцевина” ідентичності, яка згодом стає все менш значущою;
- 2)змістовний вимір, який включає соціальні, групові ролі, цінності, мотиви, емоції, установки, каузальні схеми, персональні конструкти. Цей вимір безперервний у часі і зводить воедино всі характеристики ідентичності;
- 3)ціннісний вимір, що містить соціальні оцінки елементів змістовного виміру;

4) суб'єктивний час, в якому розвивається ідентичність;

5) біографічний час, який організовує структуру ідентичності.

Розвиток ідентичності здійснюється за допомогою таких процесів: а) асиміляції та акомодатії; б) оцінки. Ці процеси взаємопов'язані: процес оцінювання може впливати на відбір змісту для асиміляції і на форму акомодатії, з іншого боку, асимілюються цінності, що визначають критерії оцінки [271].

Когнітивна психологія відзначає соціальне походження ідентичності, яка формується в процесі соціальної взаємодії людей за допомогою мови.

Самовизначення виступає в рамках розглянутих парадигм як соціальна детермінація, при якій роль сутнісних сил людини малозначуща, що робить таке рішення консервативним і практично неплідним. Згідно досліджень американського соціолога Д.Рісмана, в сучасній Америці превалює особистість, “що орієнтується на інших” [268]. Конформістська орієнтація дозволяє багатьом людям у цей час без особливих внутрішніх зусиль розв'язувати свої проблеми, пов'язані з самовизначенням. Е.Фромм вказує на небезпеку такого ставлення людини до самої себе: “Наша моральна проблема - це байдужість людини до себе. Вона полягає в тому, що людина втратила почуття значущості та унікальності, перетворила себе на знаряддя зовнішніх сил ...”. Вихід, за Е.Фроммом, полягає в розв'язанні “...завдання повного розвитку наших сил у межах, визначених законами нашого існування” [234; С.50].

У психологічному плані проблема свободи вибору, себе і свого життєвого шляху така ж складна, як і проблема обмеження свободи людини. Нездатність зробити особистісно значущий вибір веде до невротизації людини. Тому в 50-60-х роках ХХ ст. виникає новий напрямок - гуманістична психологія, яка стає лідером світової психологічної науки. Яскраві представники цієї течії А.Маслоу, К.Роджерс, Ф.Перлз, В.Франкл, Е.Фромм, Е.Шостром та інші у центр досліджень поставили особистість у її прагненні до саморозвитку, самоздійснення. Вони відзначають активну,

творчу роль людини в різних галузях діяльності, у побудові своєї життєдіяльності. Об'єктом гуманістичної психології є “здорова”, а не “невротична” особистість. Трохи спрощуючи, можна сказати, що З.Фрейд “представляє нам хвору частину психології, і ми повинні тепер доповнити її здоровою частиною” [271]. Кредо гуманістичної психології складає ідея самоактуалізації особистості як повного вияву людиною своїх талантів, здібностей, можливостей тощо. Психологічне зростання А.Маслоу розглядає як послідовне задоволення більш “високих” потреб, аж до потреби в самореалізації. Актуалізація або зростання особистості досягається як продукт її прямування до високих цілей, наприклад, до пошуку істини, щастя, справедливості. Ф.Перлз розглядає зростання особистості як процес розширення зон самосвідомості. Здорова, зріла особистість за Ф.Перлзом - це самостійна, саморегульована людина. Основна ідея гештальттерапії - усвідомлення рівноваги всередині себе та між собою і середовищем [151]. К.Роджерс головну умову особистісного зростання, зрілості особистості вбачає у тому, щоб бути конгруентним, бути самим собою за рахунок накопичення емоційного досвіду, адекватної орієнтації в собі тощо [177]. Проблема особистісного зростання в гуманістичній психології розглядається у зв'язку з категоріями відповідальності і свободи. Свобода, як пише Е.Шостром, це не просто свобода від контролю з боку інших. Свобода – передусім є свободою для вияву себе, своєї “унікальності” [253]. Вона показує важливість здатності до переживання значущості процесу особистісного зростання, прийняття відповідальності на себе при його здійсненні з тим, щоб кожна подія і переживання, як позитивні, так і негативні використовувалися для свого розвитку.

У гуманістичній моделі розвитку особистості людина визнається суб'єктом, автором і виконавцем генетично зумовленого життєвого проекту. При цьому створення суб'єктом себе самого виступає головною смислово-життєвою цінністю, що виражає його внутрішню потребу в саморозвитку, самоздійсненні як вияві інтенції до саморуху. Джерелом особистісного

зростання (самоактуалізації) людини є вроджена потреба в самореалізації закладених у ній потенційних можливостей, якою керує природа людини (А.Маслоу, К.Роджерс, Е.Фромм, Е.Шостром, Ф.Перлз), або сенс її життя (В.Франкл, А.Менегетті). Можливими шляхами самореалізації особистості гуманістичні психологи вважають:

- творчу працю в радість;
- щирі глибокі переживання цінностей Буття (істини, краси, любові тощо);
- ставлення людини до Буття через віру;
- відкритість Світу, усвідомлення, внутрішню свободу, відповідальність, любов;
- здатність жити в теперішньому часі.

Критеріями зростання особистості в цій парадигмі виступають фізичне та психологічне здоров'я людини, збалансована Я-концепція, ядром якої є адекватна самооцінка і позитивне самоствавлення, творчість, спрямованість на вищі цінності Буття, усвідомлення, чесність, відповідальність за себе і свій життєвий шлях. Однак, актуалізація основних потреб може і не відбутися внаслідок впливу соціальних і культурних умов розвитку особистості. Еріх Фромм неодноразово вказував, що зміни в особистості людини породжуються суперечностями між фундаментальними потребами (фізіологічними; безпеки; любові та прихильності; визнання та оцінки; реалізації своїх потенцій, здібностей і талантів) людської природи і способом їх задоволення в кожному конкретному суспільстві. Вся історія, з його точки зору, - це болісна драма народження людини. Ці потреби виступають не тільки як активні рушійні сили людської історії, але і як її мета, суть якої полягає у встановленні нової гармонії людини з природою, іншою людиною і самою собою на ґрунті повного розвитку і реалізації людської сутності. Поки що в жодному суспільстві сутність людини не знайшла повної реалізації. Якщо людина не може з'єднати себе з Світом в акті творчості, то народжується спонукання до ліквідації самотності шляхом руйнування Світу. "Творчість і руйнування - відповіді на людську ситуацію в конкретному

суспільстві” [232; С.262] – пише Фромм. Ключ до розв’язання такої суперечності А.Маслоу вбачає у виборі з усіх можливостей саме можливості особистісного зростання і прийняття відповідальності за його здійснення. Він вважає: “Навчитися звільняти пригнічене, пізнавати власне Я, прислухатися до “голосу імпульсу”, розкривати свою величну природу, досягати розуміння, проникнення, осягати істину - ось, що потрібно” [112; С. 117].

Таким чином, мова йде про самовизначення як процес встановлення границь власного “Я”, побудови особистісної сфери з центром у середині людської сутності для можливої самореалізації в конкретних соціально-культурних умовах розвитку особистості. Тобто самовизначення є результатом розв’язання суперечностей “Зовнішнього” і “Внутрішнього” Я людини в реальному суспільстві. Незважаючи на великі досягнення, в гуманістичній психології все-таки недостатньо виділено і глибоко проаналізовано поняття самовизначення особистості, діалектичний взаємозв’язок самореалізації і самовизначення людини.

У даному монографічному дослідженні ми розглянемо ці базові поняття, діалектику їх розвитку з позицій суб’єктно-генетичного підходу, який, на наш погляд, асимілює основні положення гуманістичної психології, теорії діяльності та є закономірним результатом їх розвитку. Саме цей підхід, на нашу думку, відповідає актуальним потребам зростання особистості в сучасному суспільстві, яке постійно змінюється. Особливої актуальності набувають ідеї суб’єктно-генетичної теорії розвитку особистості в умовах розбудови самостійної та незалежної України. Плідність, активність, особистісна відповідальність кожної людини сприяє посиленню ресурсів держави, інтенсивності її розвитку. Дослідники психології української нації, української ментальності відзначають інтровертованість, деяку соціальну пасивність наших співвітчизників [88; С.143]. Можливо це є результатом зовнішнього придушення активності, суб’єктності українців, фізичного усунення відповідальних за долю Батьківщини людей у важкі роки підневільного існування України. Тому проблема розвитку суб’єкта, його

сутнісних сил, актуалізації його внутрішньої активності, самовизначення в період інтенсивного розвитку людини (період повноліття) має особливе як практичне, так і теоретичне значення для розвитку особистісного і державного потенціалу та для подальшого розвитку психологічної науки в Україні.

Розкриємо основні поняття, базові положення теорії самовизначення особистості з позицій суб'єктно-генетичної концепції розвитку людини.

1.3. Основні засади суб'єктно-генетичного підходу до розвитку особистості

У суб'єктно-генетичній концепції індивід вивчається як суб'єкт психічного розвитку і саморозвитку. Ця модель увібрала потенціал ідей діяльнісного і культурологічного підходів, які визнають за особистістю "авторство" її власної психіки на ранніх етапах становлення. Головну роль у психічному розвитку відіграє суб'єктний початок, а не незалежно від суб'єкта гра біологічних і соціальних чинників, тобто позасуб'єктних сил.

Теоретичні і методологічні положення такого підходу представлені в роботах відомих психологів К.О.Абульханової-Славської, Б.Г.Ананьєва, Л.І.Анциферової, О.В.Брушлинського, М.Н.Корнєва, Г.С.Костюка, О.М.Леонтьєва, В.А.Роменця, С.Л.Рубінштейна, В.І.Слободчикова, В.О.Татенко, Т.М.Титаренко, В.Є.Чудновського та інших. "Суб'єкт у своїх діяннях, в актах своєї творчої самодіяльності не тільки виявляється і проявляється; він у них створюється і визначається", - зазначав С.Л.Рубінштейн [181; С.153]. Таким чином, "суб'єкт - це людина на вищому рівні активності, цілісності, автономності. Вона є творцем своєї історії, вершителем свого життєвого шляху. Суб'єкт і його психіка суть одна єдина система, а не дві", - зазначає А.В.Брушлінський [38; С.31].

Суб'єктність, як схильність до відтворення, творення себе у відповідних, а часом і в несприятливих умовах, є універсальною властивістю живої матерії [19]. Власна активність людини якісно перетворюється на кожному етапі онтогенезу, її роль у психічному розвитку зростає в моменти породження психічного [90; С.116-120]. Суб'єктність не виникає раптом і не привноситься ззовні, вона є генетичним наслідком трансформації нижчих форм у вищі, завдяки саморозвитку суб'єктного початку в людині, яка активно взаємодіє із зовнішнім світом [204; С.29]. При цьому соціальне оточення індивіда як суб'єкта активності відіграє адекватну йому роль зовнішніх чинників, умов, але не детермінант, не причин психічного розвитку.

Таким чином, суб'єктом психічної активності індивід може мислитися в тому випадку, якщо об'єктом для нього виступає його власна психіка в її функціонуванні і розвитку; регуляцію процесів розвитку здійснює сам суб'єкт, а не які-небудь зовнішні сили, причому як на свідомому, так і на неусвідомлюваному рівнях (в напрямку від того, що неусвідомлюється, до того, що все більш усвідомлюється з переходом засвоєних форм саморегулювання на підсвідомі рівні). Суб'єктом психічної активності індивід може виступати лише при умові розвитку власних суб'єктних структур і нарощування відповідних потенцій. Зрілого суб'єкта психічної активності, на думку В.О.Татенка, характеризують його потреби і здатності до:

1) "цілепокладання" свого психічного розвитку і себе як регулятора цього процесу;

2) "вибору", "знаходження", "продукування" психологічних засобів, необхідних для досягнення поставленої мети;

3) "прийняття рішень" з приводу того, коли і за яких умов поставлена мета може бути досягнута вибраними засобами у максимальній мірі; 4) виконання прийнятих рішень;

5) "оцінки" результатів виконання, аналізу причин успіху-неуспіху;

б) "накопичення" індивідуального досвіду, "фіксації" результатів і способів розвитку своєї психіки і своїх суб'єктних якостей.

Найбільш загальними є потреби і здібності до збереження, зміни і розвитку, інтеграції і диференціації суб'єктом власної психіки і себе в ній, а також похідні від них, пов'язані з необхідністю психологічної самодіагностики, самопрогнозування, самопрофілактики, самокорекції, аутотренінгу тощо [203; С.91-93]. Тобто, розвиток людини і означає становлення особистості суб'єктом [3].

Зігмунд Фрейд однією з істотних причин невротизації людини в суспільстві вважав надмірне витіснення в підсвідоме актуальної потреби бути суб'єктом власної життєдіяльності в її зовнішніх і внутрішніх виявах [148; С.440]. Отже, несприятливі умови середовища, погана спадковість, індивідуальні особливості тощо можуть перешкодити формуванню окремих суб'єктних механізмів достатньою мірою. Порушеною може бути і логіка діяльності. Все це веде до дисгармонії в розвитку суб'єкта. У результаті індивід як суб'єкт психічної активності буде відрізнятися нездатністю до повноцінного регулювання процесу саморозвитку психіки та своїх власних механізмів.

Слід зазначити, що система навчання і виховання підростаючого покоління, що склалася, недостатньо спрямована на формування суб'єктних якостей, мало спирається на внутрішню логіку їх саморозвитку і необхідні для цього психолого-педагогічні засоби. Отже, вирішення проблеми самовизначення молоді людини як суб'єкта активності під час перебування у вищому навчальному закладі саме в рамках суб'єктно-генетичної парадигми є особливо актуальною. Це підтверджують факти інфантильності, безвідповідальності, асоціальної поведінки, агресії, песимізму серед молоді, зокрема, студентів вищої школи. А.В.Шаронов у статті "Молодь і суспільство: проблеми соціальної адаптації у сучасному світі" приводить наступні дані:

1) Значно піднявся рівень асоціальної поведінки в студентському середовищі. За останні десять років рівень карної злочинності збільшився з 1,2 випадків на 10 тис. студентів до 15,9. 48% опитаних студентів вказали на те, що вони регулярно вживають спиртне, 7-10% відзначили випадки крадіжок серед студентів, 8-12% - проституцію, 56% вважають допустимим застосування насильства проти особистості для доведення своєї правоти.

2) У вищій школі за останні роки майже витіснено процес виховання. Якщо в 80-х роках співвідношення навчання і виховання у вищому навчальному закладі складало в середньому 60-70% на 40-30%, то сьогодні це співвідношення знизилося приблизно до 90% на 10% і менше.

3) Соціальне самопочуття більшості студентів може бути охарактеризоване термінами “розчарування”, “песимізм”, “безнадійність”, “розгубленість”, “апатія”, “агресивність”, “злість”, “екстремізм”, “острах”. Понад 75% студентів відчувають невпевненість у завтрашньому дні, оцінюють цілі і шляхи розвитку сучасного суспільства негативно. Вони оцінюють свій стан як скептичний - 87,3%, агресивний - 86,9%, цинічний - 82,5%, обдурений - 71,5%, розчарований - 74,6%, прагматичний - 78,6%” [249; С.55-56]. Тут варто пригадати висловлювання Е.Фромма: “Якщо життєвому прагненню до розвитку, до самоздійснення перешкоджають, то енергія, що не має виходу, зазнає підміни і трансформується на життєво заперечувальну енергію. Деструктивність - це результат життя, що непрожите. ...здатність до дії породжує потребу в застосуванні цієї здатності, а неможливість її застосування веде до розладу нормальної діяльності і нещастя” [234; С.209-210]. Ясно, що дослідження суб’єктних якостей студентів, рівня їх розвитку, визначення оптимальних засобів їх самовизначення як суб’єкта активності - найважливіша педагогічна, соціальна, психологічна проблема, а можливо, медична і політична.

У 2000 – 2005 навчальних роках нами було проведено дослідження серед студентів Національного університету харчових технологій. Вони показали, що 81% студентів знаходиться в стані високої тривожності, 79%

переживають негативне ставлення до себе, 63% студентів мають занижену самооцінку, 57% агресивно налаштовані щодо соціуму. Реальні факти підтверджують правильність теоретичних пошуків представників гуманістичної психології, що реалізують суб'єктно-генетичний підхід до вивчення особистості, її розвитку, механізмів і умов самореалізації. Більшість психологів, які працюють у даному напрямку, відзначають тісний зв'язок процесу і результату самовизначення людини з розвитком її суб'єктності. Суб'єктність - це цілісна характеристика активності людини, що виявляється в діяльності і поведінці. Розвинена суб'єктність - необхідна умова самовизначення особистості. На думку О.К.Осніцького, актуалізація суб'єктності особистості сприяє знаходженню оптимальних способів розв'язання конфліктів, проблемних ситуацій, правильних життєвих смислів і цілей [147; С.5].

Потрібно відзначити, що проблема активності людини успішно розроблялася в працях Б.Г.Ананьєва, О.М.Леонтьєва, П.П.Блонського, Л.С.Виготського, О.В.Запорожця, О.Р.Лурії, С.Л.Рубінштейна, О.О.Смірнова. Поняття суб'єкта розроблялося С.Л.Рубінштейном, Б.Г.Ананьєвим, О.М.Леонтьєвим та іншими. Однак, суб'єктна активність, за С.Л.Рубінштейном, - це внутрішня детермінація. Проблема ж суб'єктної активності як активності, що розвивається самим суб'єктом, ним самим організовується і контролюється, стала вивчатися зовсім недавно в працях А.В.Брушлінського, О.К.Осніцького, В.Є.Чудновського, І.С.Якиманської, О.О.Конопкіна, В.І.Слободчикова, В.О.Татенка та інших. Вчені підкреслюють, що суб'єктність як властивість людини, формується в процесі життєдіяльності. На це свого часу вказував Г.С.Костюк: "З віком поступово збільшується роль власної активності особистості в її розвитку. Передбачаючи майбутнє, усвідомлюючи свої досягнення і недоліки, особистість, що розвивається, починає прагнути до самовиховання, до вдосконалення себе за допомогою власної діяльності, навчання, гри і праці. Це прагнення є закономірним виявом її розвитку, що виникає на певному

його етапі (звичайно воно починає актуалізуватися в підлітковому віці). На цьому етапі особистість виступає як суб'єкт власного розвитку, що свідомо вибирає свій подальший життєвий шлях... Вона починає все більш свідомо працювати над собою, створювати себе результатами власної діяльності” [90; С. 117].

Наслідуючи Г.С.Костюка, А.В.Брушлінський пише, що “в міру дорослішання в житті людини все більше місце займають саморозвиток, самовиховання, самоформування і відповідно більша питома вага у всьому належить внутрішнім умовам, через які завжди тільки і діють зовнішні причини... Будучи спочатку активним, людський індивід, однак, не народжується, а стає суб'єктом в процесі спілкування, діяльності та інших видів своєї активності” [37; С.11]. Бути суб'єктом, на думку автора, значить ініціювати і здійснювати перш за все практичну діяльність, спілкування, пізнання, споглядання та інші види специфічно людської активності. Таким чином, людина - це не тільки суб'єкт діяльності, а й суб'єкт пізнання та переживання. Щоправда, потрібно відзначити, що саме в діяльності особистість опановує засоби свідомого саморегулювання, розвиває здатність до цілепокладання, до самовизначення.

В.Е.Чудновський пов'язує ефективне розв'язання проблеми суб'єктної активності з вирішенням питання про те, що ж є джерелом цієї активності. Він зазначає, що “Зовнішнє” залежить від “Внутрішнього” не тільки в тому сенсі, що будь-який “Зовнішній вплив” реалізується лише через “Внутрішнє”, але “Внутрішнє” має і своє безпосереднє джерело активності і розвитку. Аналізуючи передсуб'єктні, у тому числі і генотипні впливи, в яких спресовано біологічні і соціальні передумови розвитку, Чудновський вважає, що необхідно враховувати “спонтанність” у розвитку. Він вводить поняття “осередка” суб'єктної активності, становлення якого виявляється в поступовій зміні співвідношення між “Зовнішнім” і “Внутрішнім”: від переважаючої спрямованості “Зовнішнє” через “Внутрішнє” до все більшого домінування тенденції “Внутрішнє” через “Зовнішнє” [248; С.8-9].

Даний напрямок у дослідженні проблеми продовжує І.С.Якиманська, визнаючи, що суб'єктність як якість, що формується, заснована на закристалізованих потенціях людини, при цьому вона відзначає багатоплановість виявів активності суб'єкта, виділяючи два напрямки розвитку: пристосувальний і креативний [258; С.64-76]. Схожих позицій в розумінні джерела розвитку внутрішньої активності людини висловлюють В.А.Роменець, Т.С.Кириленко, В.О.Татенко, Т.М.Титаренко та інші вітчизняні психологи, а також зарубіжні психологи гуманістичної орієнтації А.Маслоу, А.Менегетті, Е.Фромм, В.Франкл.

Визнаючи вродженість суб'єктної активності, вчені Слободчиков, Божович, Осніцький, Брушлінський, Петровський та інші вважають, що подальше розкриття, розвиток осередку суб'єктності здійснюється в процесі “співбуттєвої спільності” з іншими суб'єктами. Суб'єктність як центральне утворення людської суб'єктивності виявляється як справжня “Самість” у цілісності “Я” зі стійким світоуявленням і власною дією. К.О.Абульханова-Славська називає суб'єктність “підсилювачем” і “проявником”, “організатором” або “дезорганізатором” життєдіяльності людини, її “органом індивідуальності” [3, С.210].

Розглянемо питання про структуру суб'єктності особистості. Враховуючи можливості, дані природою і набуті в процесі навчання і виховання, а також вимоги суспільства, О.К.Осніцький виділяє наступну структуру зрілої суб'єктної активності. Змістом суб'єктної активності є ієрархія цілей, так чи інакше представлених у свідомості людини та сформований суб'єктний досвід людини. Формою суб'єктності є усвідомлене саморегулювання діяльності і поведінки людини. Здійснення суб'єктної активності визначається взаємодією сформованих умінь саморегулювання і компонентів суб'єктного досвіду. Автор виділяє наступні компоненти суб'єктного досвіду:

1) ціннісний досвід (пов'язаний з формуванням інтересів, етичних норм, ідеалів, переконань). Його функції - орієнтувати і спрямовувати зусилля людини;

2) досвід рефлексії (що накопичується шляхом співвіднесення людиною знань про свої можливості і можливі перетворення в предметному світі і в самій собі з вимогами діяльності і завданнями, що розв'язуються при цьому). Його функція - встановлювати взаємозв'язки всіх компонентів суб'єктного досвіду;

3) досвід звичної активізації (що передбачає попередню підготовленість, оперативну адаптацію до умов діяльності, що змінюються, врахування певних умов і певного рівня досягнення успіху) орієнтує у власних можливостях і допомагає краще пристосувати свої зусилля до розв'язання значущих завдань;

4) оперативний досвід (що включає загальнотрудові, професійні знання і уміння, а також уміння саморегулювання) об'єднує конкретні засоби перетворення ситуації та власні можливості суб'єкта;

5) досвід співпраці (що складається при взаємодії з іншими учасниками спільної діяльності) сприяє об'єднанню зусиль, спільному рішенню завдань і передбачає попереднє погодження на співпрацю.

Розвиток цих компонентів у сукупності складає необхідні і достатні умови формування суб'єктності, забезпечує активні, цілеспрямовані, умілі дії, що усвідомлюються, і скоординовані із зусиллями інших людей по створенню себе і світу, разом з цим формується ставлення до своїх вчинків і вчинків інших [147; С.13-18]. Таким чином, суб'єкт у даній моделі усвідомлює себе та свій стан, цілі та їх ієрархію, вибирає умови, відповідні черговому завданню, підбирає способи перетворення початкової ситуації, оцінює отримані результати, коректує дії, тобто виступає тільки як функціонер. Як бачимо, автор робить акцент на свідомій регуляції діяльності, що обмежує розуміння суб'єктної активності, відкидаючи величезний пласт несвідомого, порушує цілісність особистості, а, значить, заперечує

суб'єктність як особливого роду цілісність. А.В.Брушлінський, на чії роботи посилається Осніцький, відзначає: “Людина як суб'єкт - це системна цілісність всіх його найскладніших і суперечливих якостей, насамперед, психічних процесів, станів і властивостей, його свідомості і несвідомого” [36; С.10].

Структура суб'єктності в моделі О.К.Осніцького забезпечує діяльність людини на рівні адаптації, пристосування, причому, на наш погляд, передбачає зовнішнє формування активності людини. У відповідності до своєї моделі О.К.Осніцький виділяє деякі суб'єктні якості людини як головні: 1)усвідомлення; 2)активність; 3)спрямованість до діяльності; 4)схильність до співпраці; 5)здатність до творчості; 6)предметність; 7)саморегулювання; 8)стиль постановки і розв'язання задач. Безумовно, що розвинена свідомість, розширення рівня усвідомлення себе і світу - необхідна умова розвитку суб'єктності, але не єдина. У моделі Осніцького йдеться про авторитарну, але не про плідну активність суб'єкта. “Плідна орієнтація особистості означає фундаментальну установку, спосіб відносин у всіх царинах людського досвіду. Вона включає ментальну, емоційну і сенсорну реакції на інших людей, на самого себе і на речі. Плідність - це людська здатність використовувати свої сили і реалізовувати закладені в людині можливості” [234; С.86]. Саме цього і не дістає моделі О.К.Осніцького. Тобто, вона вимагає подальшого розвитку.

Аналогічно будує свою систему цілеспрямованої довільної активності О.О.Конопкін, роблячи наголос на усвідомленому саморегулюванні. Він пише, що “Сутнісною характеристикою цілісної психіки є саморегулювання цілеспрямованої діяльності, причому індивідуальні особливості поведінки і діяльності визначаються функціональною сформованністю, динамічними і змістовними характеристиками процесів суб'єктного саморегулювання” [82; С.6]. Автор виділяє наступні структурні компоненти процесу, що розглядається:

1) Прийнята суб'єктом мета діяльності (має загальну системостворювальну функцію, оскільки досягнення мети в тому вигляді, в якому її усвідомлено суб'єктом, формує весь процес саморегулювання).

2) Суб'єктивна модель значущих умов (система необхідних для успішної реалізації мети внутрішніх і зовнішніх умов в їх динаміці в процесі діяльності. На її основі людина програмує власні виконавчі дії).

3) Програма виконавчих дій (це інформаційний утвір, що визначає характер, послідовність, способи і інші характеристики дій, спрямованих на досягнення цілей в умовах прийнятої моделі).

4) Система суб'єктивних критеріїв успішності досягнення мети (конкретизація і уточнення початкової форми і змісту мети; подолання початкової інформаційної невизначеності мети, формування критеріїв оцінки результату).

5) Контроль і оцінка реальних результатів (забезпечує інформацію про міру відповідності або розходження між запрограмованим ходом діяльності, її етапним і кінцевим результатами і реальним ходом їх досягнення).

6) Рішення про корекцію системи саморегулювання (від будь-якої ланки регуляційного процесу до корекції власних виконавчих дій) [82; С.7-8].

7) У процесі життя людина реалізовує нескінченну безліч форм цілеспрямованої активності, різноманітної діяльності. Конопкін розробив структуру довільної суб'єктної активності, зібрав експериментальні дані, котрі підтверджують ефективність її функціонування, показав на їх основі, що формування структурних елементів здійснюється у зворотньому порядку від контролю і оцінки до прийняття мети суб'єктом. На наш погляд, ця робота має значну наукову цінність і може бути використана для виділення ряду основних суб'єктивних властивостей особистості, що знаходиться в процесі самовизначення, і експериментальної перевірки правильності гіпотези, що висунута в дисертаційному дослідженні про взаємозв'язок процесів самовизначення і зростання суб'єктності особистості, про основні внутрішні детермінанти цього процесу. Однак ця теорія вимагає подальшого

розвитку, оскільки, будучи ефективною для окремо взятої діяльності, вона не досить повно розкриває структуру суб'єктної активності як вищої форми саморозвитку діяльності в самому процесі і русі. Як вважає Д.О.Леонтьєв, суб'єктна активність включає в себе кілька діяльностей, у кожній з яких реалізуються зв'язки людини з дійсністю, і ніби-то склеює їх між собою в онтогенетичній площині розвитку особистості, визначає особистісний смисл у вирішенні їх суперечностей [93; С.99-100].

Ми вважаємо, що найбільш повно і глибоко розкриває структуру, сутність, форми, механізми суб'єктної активності, психологія вчинку як осередку суб'єктності людини. Саме вчинок розв'язує, відтворює і створює рушійні сили психічного розвитку, починаючи від інстинктів, глибинних потягів, що не усвідомлюються, до мотивів саморозвитку, що чітко усвідомлюються. Вчинок - це одиничний акт суб'єктної активності. Він має внутрішню причину (спонтанний), авторський, творчий (що перетворює, оновлює як саму особистість, так і Світ, який її оточує), відповідальний (як перед собою, так і перед суспільством). Таким чином, суб'єктне (діюче суб'єктивне) існує у своїй найрозвинутішій формі як внутрішній вчинок, виявляє себе у формі зовнішнього вчинку і творить, формує і розвиває себе найпродуктивніше саме через вчинки. Вчинок є "осередком" суб'єктного в людині, суб'єктне є "осередком" суб'єктивного, а суб'єктивне - "осередком" психічного. Отже, саме вчинок є найсуттєвішим, найглибиннішим осередком психічного в широкому розумінні цього слова, що знімає в собі і суб'єктне і суб'єктивне в їх різноманітних формах прояву людського в людині. Теоретичні і методичні положення психології вчинку як ядра психічної активності представлені в працях С.Л.Рубінштейна, М.М.Бахтіна, К.О.Абульханової-Славської, Л.І.Анциферової, В.В.Століна, В.А.Роменця, В.О.Татенка, Т.М.Титаренко та інших.

С.Л.Рубінштейн суб'єктом називав тільки ту особистість, яка була здібна до здійснення вчинку і мала потребу - прагнення його втілити [182]. Вчинок служить потребам саморозвитку, самотворення особистості. Вчинок виявляє

суперечність між особистістю і зовнішнім світом, а його здійснення розв'язує цю суперечність. Результатом вчинку є подія. С.Л.Рубінштейн, розглядаючи дію як одиницю діяльності, здійснює перехід до вчинку як одиниці суб'єктної активності. При цьому він вказує, що дія - це згорнутий, нерозвинений вчинок, а вчинок - це розгорнута в своїй суперечності, загострена дія. Основним критерієм вчинку є творчість, творення себе і Світу. Вчинок пов'язаний з боротьбою мотивів, необхідністю життєво важливого вибору, встановленням співвідношення мети і засобів, при умові, що і метою, і засобом виступає не мертвий предмет, а жива людина. Саме вчинок, а не дія виявляє справжню міру самовизначення людини і є методологічною основою для вивчення психіки.

За М.М.Бахтініним, вчинок - це "буття-подія," процес, який справляється і переживається суб'єктом як його автором і учасником, який несе повну відповідальність за його наслідки. Життєвий шлях людини він розглядав передусім в залежності від сутнісних сил особистості. "Кожна думка моя з її змістом є мій індивідуально - відповідальний вчинок, - писав він, - один з учинків, з яких складається все моє одиничне життя, як суцільне вчинення, бо все життя в цілому може бути розглянуте як деякий складний вчинок: Я вчиняю всім своїм життям, кожний окремих акт і переживання є моментом мого життя вчинення" [21].

Усвідомлення себе як суб'єкта, здатного змінювати хід подій, почуття внутрішньої свободи за всієї складності зовнішнього життя дає людині, на думку К.О.Абульханової-Славської, здатність здійснювати вчинки на підґрунті внутрішньої діалектики, боротьби мотивів, діалогу з самим собою [5, с.27]. Вчинкова активність людини веде до якісного перетворення її психіки, розвитку її індивідуальності. Особливо інтенсивно здійснюється цей процес у періоди особистісних криз, криз розвитку людини, поворотів на її життєвому шляху. Самовизначення особистості відносно сутності людини як особливий прояв суб'єктної активності людини дебютує під час однієї з таких життєвих криз в молодості і відображає міру зрілості, зростання

суб'єктних сил особистості, що детально буде розглянуто далі. Тому цілком логічно розглядати самовизначення молодої людини як вчинок вибору себе, своєї життєвої “траєкторії” у зовнішньому світі, який оптимально розв'язує гостру суперечність між особистістю і соціумом: “Я-суб'єкт” і “Я-об'єкт”.

Як буде відмічено далі, самовизначення вивчалоя з різних позицій: через сенс життя як вищу потребу особистості; через мотиваційну сферу як джерело розвитку особистості; через позиційну визначеність як специфічний вид діяльності; через рефлексію як особливу форму мислення тощо. Дослідниками виділяються і описуються різні види самовизначення: життєве, індивідуальне, колективістське, професійне, соціальне, ціннісне, позиційне, ситуативне та інші. При цьому абсолютно не розробленою залишається проблема механізму самовизначення особистості стосовно сутності людини. Все це свідчить про відсутність однозначного розуміння сутності процесу самовизначення, рушійних сил, джерел його розвитку, нерозробленість критеріїв його здійснення, визначення основних детермінант процесу становлення індивідуальності.

Вивчення процесу самовизначення особистості як суб'єкта активності через механізм вчинку дає змогу, на нашу думку, зняти вказану різнобічність досліджень цієї проблеми, подолати дихотомію внутрішньої і зовнішньої сторін процесу самовизначення, визначити його сутність, виділити і розглянути взаємозв'язок основних суб'єктних якостей особистості і здійснення різних етапів процесу, розробити конкретні психологічні рекомендації з активізації процесів самовиховання і навчання у вищому навчальному закладі, зберігаючи принципи цілісності, самодостатності особистості людини. Такий підхід до вивчення самовизначення дозволяє розглянути не тільки кількісні та якісні його характеристики, а й додати таку координату, як глибина процесу, і розглядати його не тільки в горизонтальній або вертикальній площинах розвитку особистості, а в життєвому просторі особистості. Це дозволяє розглянути механізм самовизначення особистості його основні елементи і чинники розвитку і

ефективності. З нашої точки зору механізм вчинку дозволяє вивчити механізм самовизначення особистості як суб'єкта свого розвитку.

Розглянемо структуру і механізм вчинкової активності людини. Вчинок - це єдність внутрішнього і зовнішнього, тілесного і духовного, біологічного і соціального, індивідуального і суспільного, свідомого, несвідомого і надсвідомого. Структурно, функціонально і генетично він об'єднує в собі ствердження і заперечення, творення і руйнування, свободу і необхідність. Тобто, через вчинок виявляються стосунки "Людина - Світ". Вчинкове відношення передусім показує суб'єктивну визначеність ситуації, об'єктивну визначеність мотивації і сам вчинковий акт як базу їх взаємно збагачуючого переходу. Загальну структурну схему вчинку можна представити у такому вигляді:

Рис. 1.1

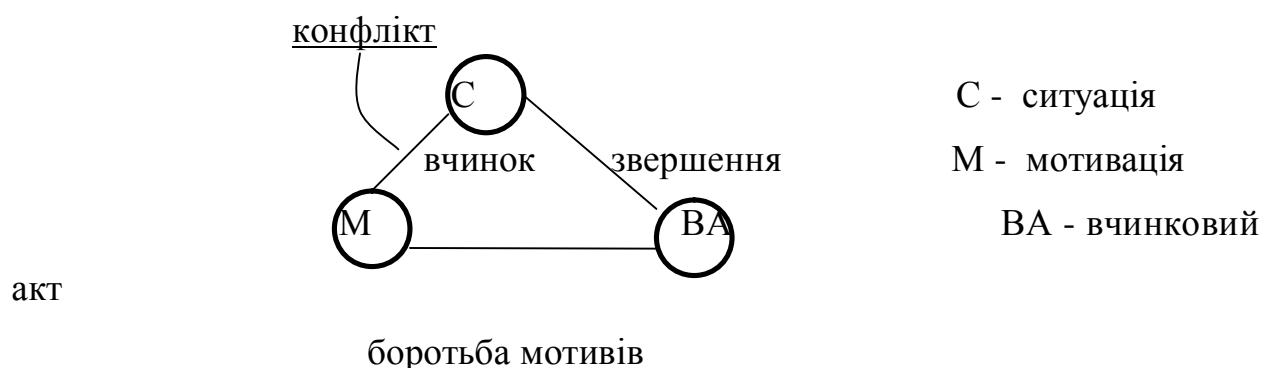

Першою детермінантою розвитку вчинку є встановлення ситуативних відносин, другою - мотиваційних, третьою - відносин дії. Суперечності, які виникають між ними, розв'язуються і стають рушійними силами розвитку психічного загалом [148; С.190]. У розгорненому вигляді вияв вчинкової активності можна представити таким чином:

- набуття особистісного смислу вчинку;
- усвідомлення суперечностей ситуації;
- подолання залежності від ситуації (отримання внутрішньої свободи) шляхом:
 - а) перетворення внутрішньої позиції;

- б)перетворення ситуації в напрямку свободи і незалежності;
- боротьба мотивів;
- вибір внутрішніх мотивів діяльності;
- цілевиявлення і цілепокладання;
- формування психологічної готовності до здійснення вчинку (установки);
- уявне моделювання нової ситуації;
- усвідомлення наслідків помилкових кроків;
- вибір засобів для реалізації мети при провідній ролі мети;
- вчинковий акт; наслідки оцінювання дії як рефлексивний процес;
- усвідомлення нового сенсу “Я” для максимальної реалізації;
- створення нової ситуації, корекція стосунків “Я - Світ” у напрямку саморозвитку суб’єкта [148; С. 383-402].

Головним результатом вчинкової діяльності є створення нового. Вчинок - процес звільнення людини від зовнішньої детермінації і обумовленості від фатальної напередвизначеності ситуацією існування. Через вчинок людина підіймається до своєї суті як істоти, яка створює свій життєвий світ і себе в цьому світі. Здійснити вчинок, за І.Кантом, означає “зважитися на стрибок” від реального та існуючого до того, що ще не існує [70]. Тільки вчинок дозволяє вийти людині за свої межі і встановити стосунки з самою собою. Вчинок у широкому розумінні - універсальний механізм самостворення буття усього суцього. Другим важливим критерієм здійснення вчинку є особиста відповідальність людини за його результат. Тільки відповідальне прилучення людини як суб’єкта, який сам зробив свій вибір і зайняв тим самим своє “єдине місце в Бутті”, є свідченням вчинку. Висока відповідальність людини пов’язана з вільним самовизначенням і трагічним самообмеженням. Вибір одного з можливих варіантів перекреслює всі інші можливості, але тільки такою ціною можна побудувати горизонт можливого для людини, забезпечити існування неповторного і невідчужуваного “Я” у Світі. Кожний вчинок має внутрішню і зовнішню сторони, суперечності між

якими сприяють розвитку вчинку. Об'єктивні чинники не можуть прямо і безпосередньо впливати на вчинки людей, однак опосередковуються активністю людини як суб'єкта життєдіяльності. Суб'єктивне як мотив вчинку в знятому вигляді містить в собі об'єктивне як умову, але не причину дії. Суб'єкт об'єктивується у вчинку, трансформуючи об'єктивне, вносить в нього нові зміст і форму. Тобто розвиває і збагачує. Сутність суперечності “Внутрішнього” і “Зовнішнього” Я у вчинку полягає в можливій невідповідності того, як людина хотіла вчинити, і тим, як вона дійсно вчиняє; як вона оцінює свій вчинок і як це роблять інші. В історії багато прикладів того, як “героїзм” виявляли одні, а “медалі” отримували інші. Є вчинки, які взагалі не можуть виявитися зовні, наприклад зміна життєвої позиції внаслідок напруженої внутрішньої боротьби людини з самою собою. Вони здійснюються у внутрішньому просторі і там потрібно виділяти їхню внутрішню і зовнішню сторони. Тут постає проблема взаємовідносин свідомого, несвідомого і надсвідомого, які, вступаючи у суперечності, рухають розвиток вчинкової активності за умови розширення рівня усвідомлення суб'єктом прийнятного цілісного образу “Я” і “не - Я” (або на мові слів, або на мові символів, або на мові образів). При цьому усувається розрив між “Персоною” і “Тінню” [256].

У вчинку розв'язується суперечність між прагненням людини до універсального вираження і можливістю виявити свою “Самість”, індивідуальність як осередок суб'єктного в людині. Відомий афоризм Григорія Сковороди, що людина дивиться на Бога тими ж очима, якими Бог дивиться на людину [192]. С.Л.Рубінштейн стверджував: “Свідомість людини ... перетворюється в свідомість Світу; світ усвідомлює себе через людину” [182]. Самопізнання людини і самопізнання світу, самотворення людини і самотворення Світу - єдиний процес, який реалізується у вчинках людей. Поступальний рух “вшир” і поступальний рух “в глибину” буття перетинаються, і в момент їх взаємопроникнення здійснюється взаємоперехід індивідуального в універсальне [179]. Як підкреслює

А.Г.Асмолов, суперечність між мотивами індивідуальності і цінностями суспільства може бути розв'язана через внесок мотивів індивідуальності в суспільство; боротьба індивідуальності за внесення своїх внесків відбувається як самореалізація, яка приводить до подальшого розвитку культури [14; С.36]. Таким чином, через вирішення суперечностей зовнішнього і внутрішнього, раціонального і емоційного, відповідальності і нагороди, універсального і індивідуального у вчинку, людина як суб'єкт активності включається в рух саморозвитку буття.

Розглянемо питання про взаємозв'язок психологічних властивостей людини та її здібності до суб'єктної активності через вчинки. Людина психічно здорова, вольова, чутлива, з розвиненою емпатією і водночас емоційно стійка, інтелектуально розвинена, творча, активна, внутрішньо організована і цілеспрямована є психологічно більш готовою до вчинку, ніж, тривожна, закомплексована, дисгармонійна, а також неуважна, несприйнятлива до проблем інших, злопам'ятна, безвольна і т.п.. Можливо, холерик як більш активний тип потенційно здатний здійснити за своє життя більшу кількість вчинків ніж флегматик. Однак останній може здійснити один такий вчинок, який буде коштувати багатьох інших. Інтернальний тип людини, має більше психологічних шансів до здійснення вчинків, ніж екстернальний, який успіх зв'язує з власною активністю, а невдачі з іншими людьми або обставинами [148; С.419].

Вчинок вимагає високорозвиненої потреби в самоактуалізації. А.Маслоу, створюючи "Психологію здорової особистості", вивчав самоактуалів, які, за його підрахунками, становлять 1% людства. Згідно його дослідженням людей з високим потенціалом самоактуалізації, суб'єктної активності виділяють наступні особистісні якості: адекватне сприйняття дійсності, адекватна самооцінка і оцінка інших; внутрішня свобода від ситуації; нестереотипність, природність, простота, відсутність штучних захисних форм поведінки (але захищеність від негативних зовнішніх впливів, фруструючих чинників), гумористичне ставлення до життя, автономність, демократичність у стосунках з

іншими людьми, готовність вчитися в інших, стійкими внутрішніми моральними нормами, гостре відчуття добра і зла, дружба з тими, хто виявляє прагнення до самоактуалізації, заглибленість, як правило, не в себе, а в свою життєву місію, орієнтація на метацінності буття (добро, істина, краса, простота, любов, творчість тощо) [266].

Еріх Фромм підкреслює роль феномена “свободи вибору” в реалізації вчинкової активності. “Я вірю, що ніхто не може врятувати свого ближнього, зробивши вибір за нього, - писав він.- Все, що може одна людина зробити для іншої - це правдиво і з любов'ю, але без сентиментальності та ілюзій показати їй альтернативи, що є. Поставивши людину обличчям до обличчя із справжніми альтернативами, можна пробудити всю приховану в ній енергію і стимулювати її вибирати життя на противагу смерті. Якщо вона сама не здатна зробити вибір на користь життя, ніхто більше не зможе вдихнути в неї життя” [233; С.232]. На думку О.М.Леонтьєва, здійснення особистісного вибору ґрунтується на оціночній системі, якою володіє суб'єкт. Оціночна система (оціночний стереотип, шкала оцінки, аспект оцінки) відображає своєрідність особистісно-сислової сфери, її ціннісні орієнтації [99].

Відомий американський психолог Е.Шостром виділяє ідеальні обрії для людей, що самоактуалізуються. Це наступні якості: 1)чесність (прозорість, щирість, аутентичність); 2)усвідомлення (відгук, наповненість життя, інтерес); 3)свобода (спонтанність, відвертість) виражати свої потенціали, бути суб'єктом; 4)довіра (віра, переконання) до себе та інших. Крім того, Шостром, досліджуючи психологічний час таких людей, вважає дуже важливою їхню здатність жити в теперішньому часі, орієнтуватися “тут-і-тепер”. Ця якість пов'язана з великою опорою на себе, а також схильністю до самовираження. При цьому, минуле і майбутнє інтегровані у теперішньому, додаючи людині сили [253; С.34].

Італійський професор онтопсихології А.Менегетті вважав головними якостями “Мудреця життя” (людини, для якої він сам і його життя по суті є утвором його власного духу), усвідомленість і відповідальність за себе і своє

життя [114; С.13-14]. К.Роджерс вважав однією з головних умов розв'язання внутрішніх конфліктів людини в напрямку зростання особистості наявність таких якостей як прийняття на себе відповідальності за своє життя і безумовне прийняття себе самого [177].

Один з лідерів екзистенціальної психології В.Франкл розглядає самоактуалізацію як побічний ефект досягнення і реалізації сенсу людського життя, як результат самотрансценденції. Згідно його теорії, боротьба за сенс життя є основною рушійною силою розвитку людини. Пошук кожною людиною смислу є головною силою її життя. Смысл унікальний і специфічний тому, що він повинен бути і може бути досягнутий тільки конкретною людиною і тільки тоді, коли вона досягає розуміння того, що могло б задовольнити її власну потребу в сенсі [229; С.119]. Людина, за В.Франклом, повинна володіти двома фундаментальними характеристиками: здатністю до самотрансценденції і здатністю до самовідсторонення. Перша виражається в постійному виході людини за межі самої себе, в спрямованості її на щось, існуюче поза нею. Друга - в можливості піднятися над собою і над ситуацією, подивитися на себе зі сторони. Ці дві здатності дозволяють людині бути (в певних межах) самодетермінальною істотою; механізм цієї самодетермінації належить до ноетичного (смыслового) виміру людини. Його можна представити, на нашу думку, як міру освітленості особистості смыслом (як сонцем). Особистість, розвиваючись в 3-х вимірному просторі (минуле, теперішнє і майбутнє або кількість, якість, глибина "Я"), зростає згідно з мірою освітленості життя смыслом як дерево зростає під сонцем.

Рис. 1.2

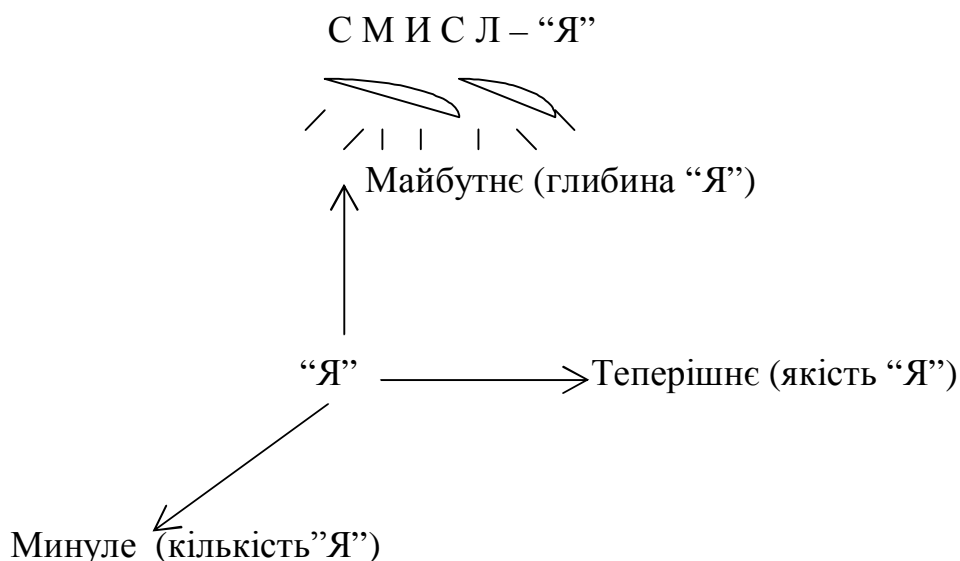

Міра освітленості, місце під “сонцем” значущо впливає на зростання дерева. Древа, що вирости з однакового насіння (вроджені потреби) можуть бути різні. Це у великій мірі визначається кількістю отриманої сонячної “сислової” енергії. При цьому грає роль ґрунт (соціальні умови життя), якість насіння (біологічні передумови), нагляд, турбота (навчання, виховання), своєчасність висадки в ґрунт (адекватність внутрішніх і зовнішніх чинників розвитку), відсутність перешкод для розвитку (соціальні норми, закони) і т.п..

Психологи, що досліджують проблему суб’єктності на вітчизняному ґрунті О.В.Киричук, М.Н.Корнєв, В.О.Татенко, Т.М.Титаренко та інші зазначають, що на характер та інтенсивність вчинків, на самореалізацію особистості впливають такі якості як:

- 1) незалежність від ситуації;
- 2) усвідомлення мотиву вчинку;
- 3) міра оволодіння засобами реалізації вчинку;
- 4) рішучість при переході від наміру до дій;
- 5) здатність довести почату справу до кінця;
- б) самокритичність в оцінці здійсненого вчинку;
- 7) сміливість у тому, щоб взяти всю відповідальність за вчинене на себе [88;

С.122; 125].

Проведений аналіз робіт вітчизняних та зарубіжних психологів гуманістичної орієнтації по дослідженню суб'єктних властивостей особистості дозволяє виділити наступні з них, які визначають характер і якість вчинку. Це:

- 1) позитивне прийняття себе і світу;
- 2) внутрішня свобода вибору;
- 3) відповідальність за себе і свої вчинки;
- 4) висока самоорганізація;
- 5) відносна незалежність від ситуації;
- 6) емоційна стійкість;
- 7) усвідомлення себе і життя;
- 8) цілеспрямованість;
- 9) інтернальність;
- 10) творчість;
- 11) емпатія;
- 12) адекватна самооцінка себе і інших;
- 13) почуття гумору;
- 14) осмисленість життя;
- 15) здатність приймати рішення;
- 16) аутентичність, природність, відвертість;
- 17) довіра до себе та інших;
- 18) демократичність у спілкуванні та інші.

Безсумнівно, що теоретичні пошуки психологами суб'єктних якостей, необхідних для оптимального здійснення життєво важливих вчинків (вчинку самоствердження, вчинку самовизначення, вчинку самоздійснення і т.п.) вимагають не тільки виявлення особистісних детермінант, але і їх впорядкування по мірі домінування в процесі саморозвитку на різних його етапах.

Проведемо теоретичний аналіз генетичного підходу до вивчення саморозвитку індивіда. Отже основоположними принципами є наступні:

1) Визнання за індивідом “авторства” не тільки у виявах психічної активності, але і в розвитку його власної психіки, тобто визнання його суб’єктом психічної активності.

2) Суб’єкт - це вища системна цілісність всіх найскладніших і суперечливих якостей людини, насамперед психічних процесів, станів і властивостей, її свідомого і несвідомого.

3) Суб’єкт творить себе і свій психічний світ, регулює процеси розвитку (як на свідомому так і несвідомому рівнях), контролює, оцінює, змінює процес розвитку і несе за нього повну відповідальність.

4) Суб’єктність визнається вродженою потребою індивіда і реалізується через його вчинки.

5) З розвитком індивіда нарощується суб’єктний потенціал саморозвитку в напрямі зміни співвідношення між “Зовнішнім” і “Внутрішнім” від переважаючої спрямованості “Зовнішнє через Внутрішнє” до все більшого домінування тенденції “Внутрішнє через Зовнішнє”.

6) Вчинок - універсальний механізм самотворення буття всього суцього. Витвір нового і особиста відповідальність за цей витвір - головні критерії вчинку. Людина визнається суб’єктом свого власного життя як вчинку не з моменту соціальної зрілості, а з моменту зародження цього життя.

7) Самодостатність особистості полягає в тому, що вона в більшій мірі залежить від себе, ніж від інших.

8) Вчинок - універсальний і одночасно глибоко індивідуальний механізм специфічно людського самопізнання і самостворення, що набуває значення способу буття людини як суб’єкта активності.

РОЗДІЛ 2

ПСИХОЛОГІЧНІ ДЕТЕРМІНАНТИ ПРОЦЕСУ САМОВИЗНАЧЕННЯ ОСОБИСТОСТІ ЯК СУБ'ЄКТА ДІЯЛЬНОСТІ

2.1. Психологічний зміст самовизначення особистості

в суб'єктно-генетичній парадигмі

Психологи виділяють і аналізують різні види самовизначення, реалізуючи різні підходи до дослідження проблеми, що підкреслює відсутність єдиного концептуального її рішення, і, в той же час, свідчить про високий інтерес вчених до даної проблеми.

Отже вивчаються:

Життєве самовизначення (І.С.Кон, В.Ф.Сафін, М.Х.Тітма, Е.А.Саар та інші).

Особистісне самовизначення (О.С.Анісімов, М.Р.Гінзбург, В.П.Землянухін, М.А.Коган, Л.І.Красноплахова, М.С.Тюрін та інші).

Індивідуальне самовизначення (О.С. Анісімов, Р.А.Аязбекова, І.С.Кон).

Колективістське самовизначення (О.С.Анісімов, М.А.Коган, О.В.Киричук, Л.І.Подшивайлова, А.В.Петровський та інші).

Учбове самовизначення (А.М.Аронов).

Педагогічне самовизначення (А.М.Аронов, Б.І.Хасан).

Ігрове самовизначення (Ю.П.Котляревський, П.Г.Щедровицький та інші).

Позиційне і міжпозиційне самовизначення (О.С.Анісімов, Р.А.Аязбекова).

Соціально-професійне самовизначення (А.П.Коркошко).

Професійне самовизначення (Г.І.Олександров, Л.М.Карнозова, В.А.Байметов, Ю.П.Вавілов, Е.І.Головаха, І.С.Кон, С.П.Крягжде, Т.В.Кудрявцев, В.Ю.Щегурова, А.М.Кухарчук, А.Б.Ценципер, І.В.Михайлов, Е.Д.Неверкович, Н.В.Самоукіна, Н.С.Пряжников, А.Г.Смірнов, А.В.Сухарев, М.Х.Тітма, А.А.Філіпов, Л.Л.Кондратьєва, А.В.Філіпов, В.В.Чебишев, П.А.Шавір, В.Н.Шубкін, Е.А.Шумілін, В.В.Ярошенко).

Самовизначення професіонала (Л.М.Карнозова).

Професійно-етичне самовизначення (О.Б.Старовойтенко).

Соціальне самовизначення (О.С.Анісімов, В.В.Василькова, І.С.Кон, М.Х.Тітма, Е.А.Саар, А.В.Філіпов).

Моральне самовизначення (Б.С.Братусь, Н.Д.Зотов, І.С.Кон, А.В.Мудрик, Е.М.Муртазіна, В.Ф.Сафін, Г.П.Ніков, А.В.Філіпов та інші).

Світоглядне самовизначення (А.В.Нехорошков).

Ціннісне самовизначення (В.Г.Васильєв, А.Г.Копитов, Н.С.Розов та інші).

Реальне самовизначення (Б.І.Хасан, Е.В.Шабарова).

Ситуативне самовизначення (Е.П.Невельська-Гордєєва, І.Д.Фрумін).

Процесуальне самовизначення (І.М.Семенов).

Декларативне, нереальне (Б.І.Хасан).

Ілюзорне (Е.А.Шабарова).

Предметне (О.С.Анісімов, Р.А.Аязбекова).

Учбово-діяльнісне (О.С.Анісімов, Р.А.Аязбекова).

Релігійне (В.Ф.Сафін).

Сімейне (І.С.Кон, А.В.Мудрик, М.Х.Тітма та інші).

Таке розмаїття виділених видів самовизначення, з одного боку, свідчить про значний інтерес психологів до даної проблеми, з іншого, вказує на недостатню розробленість проблеми. Поняття “самовизначення”, яким оперують у своїх дослідженнях психологи, соціологи, філософи, педагоги має безліч інтерпретацій. Розглянемо найбільш ґрунтовні з них.

У психологічному словнику під загальною редакцією А.В.Петровського знаходимо: “Самовизначення особистості - свідомий акт виявлення і затвердження власної позиції в проблемних ситуаціях. Особливими формами самовизначення є колективістське самовизначення і професійне самовизначення” [171; С.351]. Розуміння самовизначення як “визначення свого положення в світі”, спрямоване, “не в середину особистості, а назовні”, розвивається в роботах І.С.Кона [79]. Близький до такого розуміння самовизначення Д.І.Фельдштейн, для якого процес самовизначення є пошуком свого місця в житті, визначення позиції “Я в суспільстві” і “Я і суспільство” [222]. Л.І.Краснопахтова розглядає самовизначення через

повноту сформованості суспільно-політичної діяльності в мотиваційно-потребнісній сфері підлітка [94]. Для І.Г.Щедрика самовизначення “є єдиним процесом утворення мотивів і цілей, опосередкованих особливостями провідної діяльності особистості” [254; С.18]. М.Х.Тітма вважає, що спочатку при життєвому самовизначенні “молодь зазнає сильного впливу соціального середовища, ... яке надалі витісняється певним впливом життєвої позиції” [213; С.156]. Через позиційну ідентифікацію досліджує самовизначення А.В.Мудрик: “Самовизначення особистості передбачає знаходження нею певної позиції в різних сферах її актуальної життєдіяльності і вироблення планів на різні відтинки майбутнього життя” [123]. Самовизначення як усвідомлення свого місця в соціумі, як прийняття особистістю соціально-значущих цінностей вивчається в працях А.В.Петровського [130], І.І.Чеснокової [247]. У роботах даних авторів процес самовизначення вивчається як певний етап соціалізації індивіда, як процес, детермінований ззовні.

Самовизначення через розвиток сутнісних сил особистості досліджує Л.І.Божович. Вона вважає, що самовизначення старшокласників є “мотиваційним центром, який визначає їхню діяльність, поведінку, ставлення до навколишнього. Вона зв’язує самовизначення з тією стадією розвитку, на якій “відбувається перехід дитини від істоти, що вже стала суб’єктом, до істоти, що усвідомлює себе як суб’єкт” [147; С.16]. В.Ф.Сафін також визнає особистість суб’єктом свого розвитку, але при цьому підкреслює провідну роль зовнішніх чинників щодо внутрішніх. Він розглядає самовизначення як:

- 1) усвідомлення особистістю своїх:
 - а) можливостей, схильностей, здібностей (“можу”);
 - б) потреб, бажань, інтересів, інтенцій (“хочу”);
 - в) відносно стійких, психофізіологічних, характерологічних якостей (“маю”);
- 2) співвіднесення їх з тими вимогами, які ставляться соціальною ситуацією (“повинен”);
- 3) постановку відповідних цілей та їх здійснення (“буду”).

При цьому невідповідність особистісних цілей соціальному замовленню робить самовизначення таким, що не відбулося. Про жодну свободу вибору, яка забезпечує внутрішній простір, не може бути і мови [188; С.213-217]. Безсумнівно, тут наявні сліди впливу суспільної колективістської ідеології.

Подальша розробка процесу самовизначення особистості переводить його вивчення з соціально-психологічного рівня на індивідуально-психологічний рівень, що відображає процес розвитку суспільства і переоцінки ролі особистості в ньому. Так Абульханова-Славська тлумачить самовизначення як “проведення своєї особистісної лінії у соціальній дійсності” [3; С.165]. Вона підкреслює зв’язок самовизначення з активністю самої особистості, залежність самовизначення від міжособистісних стосунків в значущому оточенні. Істотного значення автор надає життєвій перспективі і життєвій програмі особистості [2; С.105-106]. Самовизначення як вибір виступає в роботах Л.І.Анциферової, Л.С.Кравченка (етично-мотивований вибір соціальної позиції) [93; С.37-38], Д.О.Леонтьєва (як смисловий вибір) [101], Л.І.Подшивайлової [161], В.В.Століна (як вибір різного ставлення “Я” до дійсності) [196]. А.Г.Асмолов пише: “Самовизначення - це перехід від рольових відносин до особистісно-смислових. Це пов’язано з вирішенням проблемно-конфліктної ситуації, яку не можна подолати за допомогою засвоєних шаблонів... Особистість стикається з проблемою вибору. Це може бути вибором соціальної позиції, нової ролі, осмислення для себе мотиву іншої людини, боротьба і вибір власного мотиву. Саме в ситуаціях вільного вибору особистість рельєфно виявляється як суб’єкт діяльності” [15; С.128]. За образним висловом Б.Ф.Поршнева, історія розвитку особистості стає історією відхилення нею альтернатив [164]. Тут треба відрізнити особистісний вибір, вибір мотивів і ситуативний вибір дій. Потрібно відмітити, що вибір проводиться з можливостей, наданих соціумом, тобто, з нашої позиції мова йде не про самовизначення, а про самодетермінацію, не про суб’єктну активність, а про активну адаптацію. Оскільки головним критерієм самовизначення як особливої форми суб’єктної активності

виступає витвір нового у віртуальній реальності та дійсній реальності в єдності з відповідальністю за цю творчість. Підхід до самовизначення як особливої діяльності мислення, рефлексивної діяльності широко представлений дослідниками, що вивчають мислення людини, а також тими, хто практикує і вивчає організаційну гру. “Самовизначення є рефлексорним процесом і повинне здійснюватися в рефлексії”, - пише П.Г.Щедровицький. І далі “... невірно розуміти самовизначення як визначення відносно себе. Поняття самовизначення передбачає наявність не тільки самого процесу і включеного в нього суб’єкта (емпіричного або трансцендентного), але і деякого простору або деяких меж, відносно яких або в яких самовизначення відбувається” [255; С.14]. У цій моделі виявляється більш глибоке розуміння самовизначення як функції ставлення до власного життя і ставлення до інших людей (психологічного простору). Однак, на наш погляд, така позиція є неповною, адже самовизначення розглядається лише як свідомий процес. Ми трактуємо самовизначення як процес, який має когнітивний аспект і емоційний аспект. На це вказував, зокрема, Фромм, підкреслюючи величезний вплив несвідомого шару на зростання плідної особистості [234], про це писав В.В.Столін, вказуючи, що “Я-смісл” оформляється в значеннях і емоційних переживаннях [196]. Деякі автори акцентують увагу на виборі як сутності процесу самовизначення: це - вибір професії, вибір “себе” (як такого, що займає певну поведінкову позицію); вибір референтної для себе групи тощо. “Початковою умовою самовизначення особистості виступає її здатність до свідомого, самостійного вибору мети і засобів її досягнення” [188; С.167]. При цьому ми згодні з думкою А.В.Мудрика, що вибір у процесі самовизначення не завжди відбувається усвідомлено. “Чималу, а часом вирішальну роль відіграють ціннісні орієнтації і емоційні чинники, які часом не усвідомлюються самою людиною” [123].

На наш погляд, логіка розвитку науки, зміни в суспільстві, в самій особистості сприяли зміні поглядів на процес самовизначення. Сьогодні

актуальним та плідним є розгляд самовизначення у зв'язку з суб'єктними якостями особистості і визнанням їх причиною самовизначення людини, становленням суто психологічного підходу до розуміння розвитку особистості. Деякі вчені констатують залежність процесу і результату самовизначення від зрілості особистості, яка включає відповідальність, незалежність, адекватну самооцінку, уміння знаходити ефективні способи спілкування з оточуючими, цілісність особистості (злиття в психологічному просторі теперішнього, минулого і майбутнього) з розвиненим свідомим саморегулюванням, набуттям сенсу життя (Б.Г.Ананьєв, А.Г.Асмолов, А.В.Брушлінський, І.С.Кон, А.В.Мудрик, С.Н.Яконникова, В.Т.Лісовський).

Найбільш близько до розуміння самовизначення особистості в рамках суб'єктно-генетичного підходу, на наш погляд, підійшов М.Р.Гінзбург. Досить глибоко розробляючи психологічний зміст особистісного самовизначення, він розвиває тенденції М.О.Бердяєва, М.М.Бахтіна, С.Л.Рубінштейна, С.Л.Франка. Ці видатні філософи і психологи розуміли людину як істоту двох світів: світу природи і світу духу. Особистісний розвиток вони розглядали як реалізацію індивідом своєї потенційної універсальності, індивідуальної нескінченності [12]. Самовизначення в моделі Гінзбурга - це отримане людиною своєї ціннісно-сислової єдності та її реалізація в світі. Воно може бути смисловим і тимчасовим. При цьому істотною рисою самовизначення є його спрямованість в майбутнє, яких, за думкою Гінзбурга два: смислове і тимчасове. Горизонтальна і вертикальна складові особистості (ціннісно-сислова і просторово-часова) утворить її життєве поле, в якому і здійснюється самовизначення [52]. У центр процесу самовизначення М.Р.Гінзбург ставить самореалізацію людини, у якій реалізується єдність цінностей і смислів. Розглядаючи самовизначення як наскрізний щодо життя людини процес, автор бачить самореалізацію як етап цього шляху. Ми трохи інакше підходимо до розуміння взаємозв'язку процесів самовизначення і самореалізації. Самовизначення - не суть самореалізація людини, - це передусім встановлення і актуалізація всіляких

стосунків з самим собою, тобто розвиток особистості в системі “Я - Я” і “Я - Смысл”, а самореалізація - це встановлення відносин та їх актуалізація в системі “Я - Світ”, що передбачає самовизначення. Можна сказати, що самовизначення як процес визначення меж власної самореалізації є її необхідною умовою. Самовизначення за М.Р.Гінзбургом, не відображає розвиток суб'єктності особистості, що не відповідає актуальним на сьогоднішній день завданням розвитку індивідуальності, переоцінці ролі одиничного в загальному. Структура самовизначення, яку пропонує Гінзбург відображає сукупність індивідуальних цінностей і смислів, а також простір реального діяння - (актуальний і потенційний), що охоплює минуле, теперішнє і майбутнє. Вона близька до структури вчинку самовизначення в суб'єктно-генетичній парадигмі. Проте, у Гінзбурга не розроблено механізм ціннісно-смыслові взаємодії, не виділені суб'єктні якості особистості, які реалізують етапи самовизначення, що робить його модель малоефективною для практичного застосування.

На самовизначення як необхідність саморозвитку, самореалізації, яка здійснюється через послідовність життєво важливих виборів, вказував Б.Г.Ананьєв [7]. При цьому автор підкреслює, що вибір - це свідомо прийняте рішення, здійснення якого приводить як до зміни самої людини, так і до зміни образу життя.

Таким чином, більшість авторів, які досліджують психологічний аспект самовизначення, визначають, що самооцінювальний, саморегулювальний суб'єкт, який з урахуванням суспільних і власних потреб і можливостей може самостійно ставити життєві цілі, досягати їх і нести відповідальність за свою діяльність, вчинки і поведінку, є самовизначальною особистістю [189; С. 68]. Тобто це суб'єкт, що усвідомлює, чого він хоче, хто він є, що він може і чого від нього очікують.

Як же розвивають самовизначення особистості як суб'єкта активності представники суб'єктно-генетичного підходу, гуманістичної психології. В.О.Татенко, розуміючи дійове самовизначення як вчинок вибору мотивів,

так описує його сутність: “Самовизначитись - означає теоретично відповісти собі самому на запитання “Хто я є?”, “Що я хочу?”, “Що я можу?” і практично пересвідчитись у правильності цих відповідей. Йдеться про відкриття через самопізнання своїх загальнолюдських, особливих та індивідуальних властивостей, якостей, про з’ясування глибинних потягів і спрямувань своєї душі, про оцінку своїх здатностей і здібностей [148; С.431]. І далі про критерії самовизначення: “Вчинок самовизначення має мету дійти до визначення себе як істоти, що приречена на вчинок істини, краси і добра, на вчинок любові, що тяжіє вчиняти, що не може не вчиняти, якщо вона людина” [148; С.432]. Акцентується увага на самопізнанні як основі самовизначення, на прийнятті себе і смислі свого життя, на самодостатності особистості, розвиток якої, насамперед, залежить від неї самої, на єднанні людини і Світу через любов, красу, добро, істину. Тут можна бачити, що самовизначення виступає наслідком розвитку активності суб’єкта, який “не може не вчиняти”. Однак потрібні подальші дослідження сутності самого процесу, його структури, взаємозв’язку етапів самовизначення з суб’єктними якостями особистості, оптимальних умов і критеріїв здійснення процесу, що досліджується. Необхідно відповісти на питання, як зробити ефективне самовизначення реальністю для більшості людей, а не тільки для самоактуалів (1% людства), за А.Маслоу. Необхідна чітка картина процесу зсередини у зв’язку з можливостями людини за умови підняття в індивідуальний простір “Я”.

Міркуючи про самовизначення і самореалізацію особистості, І.С.Кон зазначає, що будь-яке дослідження життєвого шляху людини ставить два головні питання: “Що людина робить, яка її діяльність, і як вона сама до неї ставиться?” та “Які її взаємостосунки з оточуючими людьми?” [79; С.209]. У цьому він вбачає специфіку самовизначення зрілої особистості. Таким чином, не тільки самосвідомість, але і самоставлення складає суть самовизначення людини. На це звертає увагу Е.Фромм: “Не тільки інші люди, але і ми самі є “об’єктами” наших почуттів і установок. ...Любов до інших і любов до себе

взаємозумовлені... Справжня любов - це вияв плідності і вона передбачає турботу, повагу, відповідальність і знання. Це не “афект”, не захопленість, а активне сприяння зростанню і щастю коханої людини. Це актуалізація і зосередження цієї сили на одній людині” [234; С.126]. Результатом плідної любові до себе, згідно Фромму, виступає “гуманістична совість як наша реакція на самих себе. Це голос нашого справжнього Я, що вимагає від нас жити плідно, розвиватися повно і гармонійно, тобто стати тим, чим ми потенційно є... вона вміщує в собі сутність нашого морального досвіду... - це вираження особистісного інтересу і цілісності людини” [234; С.127]. Слабка совість виявляється в почутті провини і неспокої і свідчить про байдужість і деструктивність по відношенню до самого себе.

У людини є інша совість, яку активно розвиває соціум - авторитарна як голос інтеріоризованого зовнішнього авторитету, авторитету батьків, держави і т.д. “Чиста совість - це свідомість, що авторитет (зовнішній та інтеріоризований) задоволений тобою; винна совість - це свідомість, що він тобою невдоволений” [234; С.142]. Реально кожна людина володіє обома “совістями”. Проблема в тому, щоб розпізнати силу кожної з них і їх взаємостосунки. Вони взаємодіють оптимально, як вважає Е.Фромм, коли авторитарна совість є передумовою формування гуманістичної совісті, коли норми їх ідентичні за змістом, але мотивація їх виконання різна. Вимоги виконуються не з покірності авторитету, а через відповідальність людини перед самою собою [234; С.161]. Можна бачити взаємозв’язок між соціальною детермінацією і авторитарною совістю, самовизначенням суб’єкта життя і гуманістичною совістю. Отже, розвиток особистісного інтересу до своєї Самості, плідна любов до себе (турбота, визнання цінності своєї особистості, повага (як прийняття взагалі), самопізнання, відповідальність перед собою) як основа самоствавлення - складають суть становлення і розвитку нашого “Я”. Ми дотримуємося цієї точки зору і вважаємо, що сутність процесу самовизначення особистості як суб’єкта своєї самоактуалізації складає позитивне самоствавлення, самоприйняття, любов

до себе, позитивна самооцінка. Все це закріплює і підтримує цілісність і єдність особистості. Безсумнівно, що в процесі зростання, зрілості, плідності суб'єкт вступає в системи відносин: Я - Світ; Я - Інші; Я - Я; Я - Ми; Я - Смысл. Цей рух особистості циклічний. Механізмом переходу від однієї системи до іншої виступає життєва криза зростання. На кожному етапі розвитку та чи інша система є пріоритетною в залежності від провідних потреб особистості.

Відома ієрархія вроджених потреб А.Маслоу: фізіологічні потреби (Я - Світ); потреба в безпеці (Я - Інші); в любові і прихильності (Я - Я); у визнанні і оцінці (Я - Ми); в самоактуалізації (Я - Смысл).

З нашої точки зору розвиток і здійснення себе в системі відносин “Я - Я” складає суть процесу самовизначення особистості як суб'єкта активності. Самоспілкування (шляхом діалогу, монологу) – це важливий засіб здійснення самовизначення, на це вказують багато психологів (Л.С.Виготський, Л.С.Рубінштейн, І.С.Кон, М.М.Бахтін, Е.Фромм, В.Франкл, А.Маслоу та інші). Розроблені різні техніки (психотерапія К.Роджерса, центрована на клієнті, логотерапія В.Франкла, нейро-лінгвістичне програмування, метакопсултування А.Маслоу і т.п.) для розвитку самоспілкування як інтеріоризації міжособистісного спілкування. Е.Фромм також зазначав, що здатність залишатися віч-на-віч з собою є головною умовою розвитку гуманістичної совісті, яка необхідна для плідного життя людини. Зрозуміло, що для того, щоб спілкуватися, необхідно сприймати співрозмовника, бути на відстані від нього, тобто процес спілкування з собою передбачає вихід за свої межі, за свої границі що, в свою чергу, пов'язане з побудовою цих границь, з побудовою життєвого простору “Я” в просторі “не-Я”.

Таким чином, процес самовизначення пов'язаний з побудовою, визначенням границь “Я” і виходом за їх межі на основі рефлексії як особливої форми мислення, на основі розвиненої уяви. Всякий простір

передбачає точку відліку, яку в самовизначенні самості відіграє “Образ Я” як результат самопізнання, самопереживання і самооцінювання.

Тут потрібно відзначити, що психологи розрізняють “Зовнішнє” і “Внутрішнє” Я людини як особистість та сутність людини (О.М.Леонтьєв, А.Менегетті, В.Франкл, К.Роджерс, Л.Б.Орлов, Г.Гурджієв та інші). Ми поділяємо цей погляд. Особистість (“лік”, “персона”) живе, розвивається і вмирає в плані феноменів, існування; сутність (“essence”, ін-се) незмінно перебуває в плані ноуменів, буття. Це різні психічні інстанції. Особистість виникає і формується в області предметного змісту, сутність локалізована на суб’єктному полюсі суб’єкт-об’єктної взаємодії [146; С.14]. Проблема взаємодії між ними відображає проблему самовизначення особистості як суб’єкта активності, суть якої складає встановлення мотиваційних відношень між особистістю та її сутністю. Мотиваційне відношення ми розуміємо за О.М.Леонтьєвим, “як цілісний комплекс взаємопов’язаних детермінант - опрідмеченої потреби, розпрідмеченого мотиву, мети і смислу” [98; С.113]. Особистість являє собою сукупністю мотиваційних відносин суб’єкта до об’єктивної діяльності. Вона оточує область суб’єктного осередка, яким і є сутність людини і відділяє його від області суб’єктного змісту. При цьому залежно від типу мотиваційних відносин особистість може складатися як із зовнішніх (афективно і когнітивно акцентованих), так і з внутрішніх (гармонійних) мотивацій. Особистісну “оболонку” загалом можна розглядати як область потенційного особистісного розвитку. На думку А.Б.Орлова, реально існуюча особистість складається з трьох типів емпіричних зон:

а) зони, що складається з когнітивно-акцентованих мотиваційних відносин; це зони психологічних захистів людини, які К.Юнг позначив терміном “Персона”;

б) зони, що складається з афективно акцентованих мотиваційних відносин: зони психологічних проблем людини, які К.Юнг позначив “Тінь” або особистісне несвідоме. “Сукупність тих психічних процесів і змістів, які самі по собі можуть досягти свідомості, здебільшого вже і досягли її, але через свою

несумісність з нею зазнали витіснення, після чого наполегливо утримуються нижче за поріг свідомості” [256: С.282];

в) зони, що складається з гармонійних мотиваційних відносин; зони психологічної актуалізації. (Див. рис. 2.1.)

Рис. 2.1

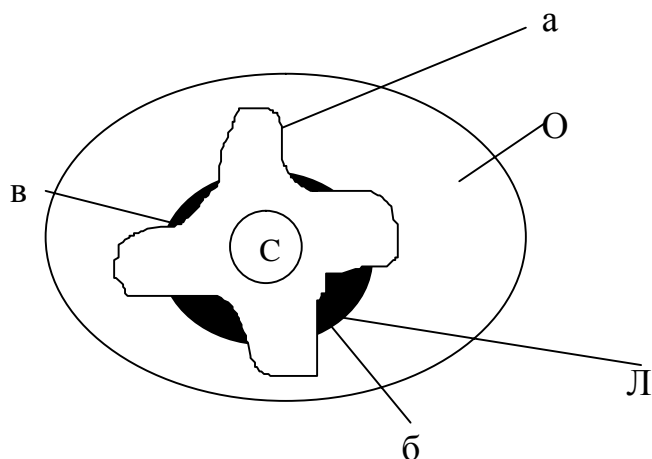

С – сутність;

О – область потенційного особистісного розвитку;

Л – конкретна особистість;

(а) – “Персона”;

(б) – “Тінь”;

(в) – актуалізація.

Актуалізація особистості представлена процесом персоналізації або процесом персоніфікації. Персоналізація - це прагнення людини “бути особистістю”, трансляція себе світу, іншим людям в якості сильної і володіючої владою “Персони”. Цей процес описується трьома параметрами: авторитетність; референтність; привабливість [146; С.8]. Внаслідок процесу персоналізації, згідно досліджень А.Б.Петровського, людина стає:

а)більш закритою, більш відгородженою від інших людей;

б)менш здатною до співпереживання, емпатії;

в)менш здатною до зовнішнього вираження власних психологічних проблем, менш конгруентною [156; С.238-255].

Процес персоніфікації - це процес, що йде в зворотньому напрямку. Персоніфікація виявляється в прагненні бути самою собою. У процесі персоніфікації збільшуються зони актуалізації особистості за рахунок релаксації (ослаблення, утончення) персони, відбувається відмова від особистісних “фасадів” і більше самосприйняття людини. Успішно протікаючий процес персоніфікації посилює інтегрованість особистісних структур, підвищує міру позитивності, емпатичності і конгруентності [150]. Параметри персоніфікації: позитивна безоціночність; емпатичність; конгруентність. Процес персоніфікації робить особистість більш цілісною, терапевтує її: психологічні захисти “демонтуються”, психологічні проблеми конструктивно вирішуються; зони самоактуалізації розширюються і в структурі особистості починають переважати оптимальні гармонійні мотиваційні відносини, особистість наближається до сутності [146; С.13].

Таким чином, суть процесу самовизначення людини складає встановлення гармонійних мотиваційних відносин “Зовнішнього” і “Внутрішнього” “Я” людини: особистості і сутності. Результатом справжнього самовизначення є самоототожнення і самоприйняття людини, пов’язані із зміною смислу “Я”.

У випадку рольового самовизначення, самоототожнення з “Персоною”, відповідь на питання “Хто я?” виявляється переліком соціальних за своєю суттю ролей, позицій, функцій: “чоловік”, “батько”, “годувальник”, “спортсмен” і т.п., тобто йде множинне самоототожнення з субособистостями людини [16]. Генералізація “персони” долає цю множинність, але людина намагається “здаватися”, але не “бути”. Як підкреслює Орлов, головною детермінантою процесу самовизначення є самоприйняття або самонеприйняття особистістю себе як справжнього суб’єкта життя, існуючого незалежно і поза всякими соціальними нормами, стереотипами, ціннісними системами і т.п. Справжнє самовизначення як самоототожнення із власною сутністю означає постійний пошук відповіді на питання “Хто я?”, “внутрішню роботу по самодослідженню, прагнення

розібратися в різноголосі субособистостей і чути чисті послання сутності, “Внутрішнього” Я” [146; С.15]. Справжнє ототожнення, на відміну від помилкового, являє собою постійно протікаючий процес, а не стан. У ході цього процесу сутність людини поступово звільняється від панування особистості, виходячи з-під її контролю. Внаслідок цього людина, підпорядкувавши особистість своїй сутності, входить в контекст трансперсонального спілкування і починає використовувати свою особистість як засіб, інструмент своєї сутності. З “пана” особистість стає “слугою” сутності” [219; С.187-190].

З усього вище сказаного витікає наступне розуміння процесу самовизначення особистості, виходячи з якого ми будемо будувати подальше дослідження суб’єктних (сутнісних) якостей особистості, необхідних для здійснення справжнього самовизначення. Отже, самовизначення особистості - це неперервний процес самостійного знаходження меж “Зовнішнього” і “Внутрішнього” ”Я” (особистості і сутності) людини і встановлення між ними гармонійних мотиваційних відносин, при яких здійснюється самоприйняття і самоототожнення людини з власною сутністю і зміна смислу “Я” і смислу життя.

Тут потрібно відзначити, що довгий час психологи відносили здійснення самовизначення людини до юнацького періоду розвитку. Це пов’язано з тим, що саме в цей період реалізовується професійний вибір, який в умовах тоталітаризму виступав єдиним острівцем самостійного вибору. Крім того, вибір професії був обов’язковим моментом у житті молодої людини, якого мало кому вдається уникнути. Дослідження соціального і особистісного самовизначення людини також торкаються переважно юнацького віку. Ми вважаємо, що саме в цей період уперше вирішується питання про смисл життя, тобто вперше людина відчуває голос своєї сутності. Процес самовизначення яскраво виражений у цей період. Це час його дебюту, виходу на поверхню. В цьому віці здійснюється самовизначення особистості молодої людини відносно соціуму, тобто рольове самовизначення. Численні

психологічні експериментальні дослідження (С.І.Гамеутдінова, А.Л.Крупаніна, У.К.Узбекова, В.Б.Ямідова, С.Л.Марков та інші) свідчать, що у більшості юнаків і дівчат самовизначення (вибір професії, соціальної позиції і т.п.) часто залежить від зовнішнього тиску. Ми вважаємо, що періоди від 18 до 25 років, а також від 45 до 55 років найбільш сензитивні для процесу сутнісного самовизначення людини. У перший період (період повноліття) сутність починає заявляти про себе і робити спроби взяти владу в свої руки, а у другий період - сутність повинна активно виявляти себе. На ці ж періоди вказує А.Менегетті. Він пише: “Мистецтвом життя володіють небагато людей, які здатні впливати на життя як на витвір свого власного духу і тому з повним правом можуть вважатися мудрецами” [114; С.13-14]. Тільки мудрецю, вважає автор, доступно розкрити Ін-се (сутність в собі), енергетичне (суб’єктне в нашій термінології) ядро особистості, яке визначає внутрішню сторону будь-якої нашої дії, знання і уявлення. Мудрець – це регулююча себе особистість високого порядку, сутність, що усвідомила Ін-се і із задоволенням взяла на себе відповідальність творити життя [114].

Отже, ми вважаємо, що самовизначення - це безперервний процес, що супроводжує розвиток людини на всьому її життєвому шляху. Найбільш сензитивними періодами для сутнісного самовизначення є: молодість (18-25 років) і “друга молодість” (45-55 років) людини. У цей час процес самовизначення особистості протікає найбільш яскраво, інтенсивно і плідно для розвитку людини, потреба в самовизначенні як похідна від життєво важливої потреби в любові та прихильності (за А.Маслоу), є провідною і такою, що визначає саморозвиток, самореалізацію в ці періоди життя. У результаті людина приймає і усвідомлює себе суб’єктом життя і реалізує в практичній діяльності свою суб’єктну енергію або не приймає себе як суб’єкта життя та її енергія кристалізується на рівні адаптації до соціального оточення. Виділення суб’єктних властивостей особистості в роки студентства, дослідження актуального рівня їх розвитку, встановлення взаємозв’язку вказаних властивостей із структурними елементами,

детермінантами процесу самовизначення, пошук засобів, способів розвитку суб'єктності у студентів виступає важливою психологічною проблемою. Від її оптимального розв'язання залежить розвиток потенціалу еліти суспільства, а значить і держави України.

2.2. Розвиток процесу самовизначення особистості в індивідуально-психологічному просторі людини

Розвивається процес самовизначення людини, з нашої точки зору, в психологічному просторі, створеному мотиваційними відносинами (“Внутрішнього” і “Зовнішнього” Я), в системі “Я - Я” і відношенням до свого життя, в системі “Я - смисл”. Воно має наступні виміри: “Я - минуле” (досвід “Я”), “Я - теперішнє” (дійовість “Я”), “Я - майбутнє” (проект “Я”) і “Я - смисл” (екзистенціальне “Я”, ноетичний вимір). Вони визначають власне кількість, якість, глибину і освітленість (міра цілісності самовизначення людини) особистості. Всі названі виміри вступають у складні взаємостосунки. Найбільш повно вони описані М.Р.Гінзбургом, який досліджує психологічний зміст процесу самовизначення людини [50]. Минуле, теперішнє і майбутнє особистості мають свої конкретні функції, які задають взаємозв'язки між ними. Психологічне минуле - актуалізує досвід, реалізує вікові завдання в онтогенезі. Психологічне теперішнє - здійснює саморозвиток (самопізнання і самореалізацію). Психологічне майбутнє - забезпечує смислові і часові перспективи (Див. рис. 2.2.).

Рис. 2.2

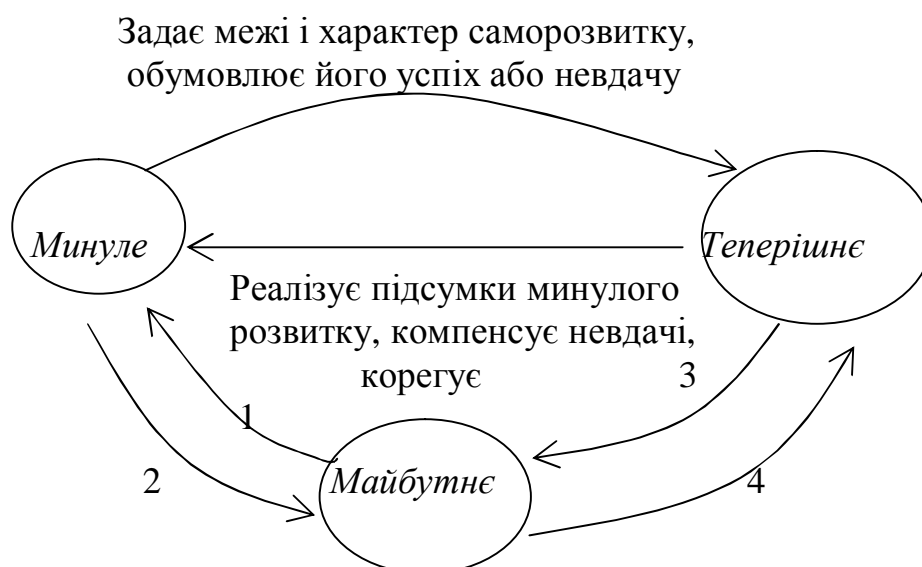

- 1 - Приймає або заперечує минуле.
- 2 - Дає впевненість або підриває майбутнє.
- 3 - Визначає майбутнє як :
 - а) осмислене – безглузде ;
 - б) пасивне – активне.
- 4 - Мотивує, надає цінності або знецінює.

У кожній з цих площин особистість має межі своєї сутності, свого “Внутрішнього” Я. Встановлення цих меж взаємопов’язане з пошуком сенсу життя, наповненістю свого існування. Смысл - це зв’язок між світом “Я” і світом навколишньої дійсності. Визначення особистісного смыслу і самовизначення особистості - не тотожні процеси. В.К.Вілюнас, що досліджував генезис і сутність смыслових утворень, вважає, що “смыслові утворення... виникають внаслідок діяльності, однак нею самою по собі не породжуються і не являють собою того продукту, який фіксує її предметний зміст” [42; С.121]. Смысли витікають не з діяльності, а з меж сутнісного “Я”, із зібраності або розпливчастості душевної самості. Пошук особистістю

індивідуального смислу буття є концентрація “Я”, збирання “Я” в одній точці (точці перетину всіх вимірів психологічного простору, з якої відразу ж стають помітні нові межі, актуалізації “Я”).

Тут потрібно підкреслити відмінність самодетермінації від самовизначення, які у ряді робіт розглядаються як синоніми. Ми вважаємо, що само детермінація здійснюється в просторі з уже проставленими віхами, відносно яких людина шукає межі себе, вибираючи самостійний рух між віхами. Самовизначення є самостійний пошук віх, висування кордонів, самостійний вибір свого руху.

Отже, набуття смислу буття веде до зібраності, інтегрованості, цілісності “Внутрішнього” Я людини, що виявляється в здатності до внутрішнього руху (завдяки щільності ціннісно-сислового осередку), тобто до вияву суб’єктної активності, зрілості особистості. Істотною ознакою внутрішньої активності виступає здатність суб’єкта приймати рішення внаслідок здійсненого вибору. Значить, форма процесу самовизначення особистості пов’язана із здатністю людини здійснювати особистісно-значущий вибір з альтернатив внаслідок боротьби мотивів, що є сутністю вчинку. Саме це відрізняє самовизначення від самодетермінації. Процес самовизначення особистості виявляється у формі постійних, самостійних виборів себе на користь зростання особистості, самореалізації; на користь виборів життя, а не смерті: фізичної чи психологічної (Е.Фромм).

Можна уявити процес самовизначення особистості відносно сутності людини як рух сфери з центром у точці “Внутрішнє” Я, обмеженої особистісною оболонкою “Зовнішнє” Я. Ця сфера пересувається в просторі, наповненому “не - Я”. У момент, коли на шляху виникають труднощі, перешкоди, “Я” здійснює рефлексивний вихід за свої межі, та, відчуваючи дискомфорт, потребу щось змінити в собі або навколишньому, дивиться на всю ситуацію з іншої точки простору, зі сторони. “Я – рефлектуюче” оцінює ситуацію, розглядає можливі подальші траєкторії руху сфери і пов’язані з цим рухом зміни освітлених кордонів (розширення і звуження, викривлення

або незмінність). Відстань, на яку “Я” здатне вийти за свої межі, залежить від самооцінки особистості. Чим вища самооцінка, тим з більшої висоти дивиться на себе і ситуацію “Я” і, можливо, більш стратегічно вірно спроектує себе в майбутньому. Проте, важливо не віддалятися настільки, щоб втратити зв’язок зі своєю сутністю. Для цього необхідна ще одна точка на шляху - “Інший”. Відбившись від нього, як у дзеркалі, “Внутрішнє” Я побачить свої границі, а також зможе повернутися до свого затишного внутрішнього “будинку”.

Отже, ефективний процес самовизначення передбачає контакт двох людських світів, які не вкладаються один в іншій, але здатних взаємодіяти, завдяки умінню розуміти і цінувати самотійність іншого. Індивідуальність пізнається через саморозкриття, яке передбачає взаємодію з іншим: Я розкриваю себе для іншого, і в ньому, як у дзеркалі, бачу себе самого.

Натрапивши на іншого, тільки і можна відчувати себе. Це твердження яскраво зображене І.Г.Фіхте. Він уявляє діяльність “Я” як пряму лінію. Світловий промінь з точки А через В йде у напрямку С. Поки промінь-діяльність спрямований в нескінченність, Я існує в собі, але не для себе, воно не усвідомлює себе. Для цього необхідно, щоб світло виявилось відображеним (відрефлектованим) від якої-небудь точки, припустимо С. Тоді, відкинутий назад, він “освітить” своє джерело –Я “побачить”, точніше смутно відчує себе. Однак, щоб знайти точку С, треба вийти за межу цієї точки.

Рефлексія над діяльністю, таким чином, є обмеженням цієї діяльності, а рефлексія над цим обмеженням є вихід за межі обмеження [227].

Отже, процес самовизначення особистості немислимий без рефлексії, яка забезпечує простір можливостей, тобто внутрішню свободу, свободу вибору. Побудова себе в просторі можливостей і тим самим обмеження цього простору - складає суттєву сторону процесу самовизначення людини. Але перш, ніж обмежити себе (відрізати), людина хоче сім разів відміряти, тому часом і виникає “неадаптивна активність” (М.М.Бахтін) - розігрування ролей,

перевертання звичного, гра, карнавал. Це своєрідна примірка різноманітних “Я”, щоб вибрати своє сутнісне. Саме з’ясування, усвідомлення, переживання сутності свого “Я” передбачає необхідність для особистості слідувати своїй суті, що означає внутрішню свободу особистості. У цьому ж контексті лежить гегелівське самопізнання духу, що дає свободу через усвідомлення духом своєї суті [48]. Коли особистість розуміє, яким є імманентне їй “Я”, усвідомлює його, то і активність, і зроблений нею вибір здійснюватимуться як необхідність для особистості, будуть похідними від властивого їй “Я”. У іншому випадку “Я” схильне відчувати дискомфорт, що сприяє виникненню розладів особистісної сфери. Таким чином, усвідомлення внутрішньої самості - одна з істотних граней процесу самовизначення, захисний екран, що забезпечує збереження цілісності “Я”, комфортність його існування (а в окремих випадках і дискомфортність - завдання страждань своєму “Я”).

Розглянемо самовизначення в контексті відповідальності і особистісного смислу. Справжнє самовизначення людини відносно своєї сутності, свого “Внутрішнього” Я, передбачає прийняття відповідальності за своє життя, за своє самоздійснення. Коли “Я” відповідає за себе, “Я” входить у простір свободи, де, визначивши особистісну значущість і отримавши ціннісно-особистісні смисли, є можливість діяти згідно з цими смислами. У цьому ж випадку “Я” звільняється від тиску, відповідальності перед кимось або чимось, але не перед собою. Більшість людей не хоче нести відповідальність перед самим собою. Уникання відповідальності – результат самовизначення, яке не відбулося, що призводить до переживання відповідальності перед кимось, а це невротизує особистість, блокує становлення унікальності. Людина, в цьому випадку, відчуває відповідальність за відповідальність передбаченому і встановленому кимось образу. Соціум пропонує для відповідальності віяло образів, але природа вимагає від людини внести в це різноманіття самостійно створену власну унікальність.

На Україні довгий час винятковість була неприйнятною, більшість людей орієнтувалася на 2-3 зразки, пропоновані суспільною політикою для наслідування. Тому в даний час необхідно надолужувати упущене в процесі самовиховання молоді, розвиваючи, стимулюючи відповідальність молодої людини, насамперед, перед собою, за свою життєдіяльність. Е.Фромм, досліджуючи психологію плідної особистості, писав: “Найважливіший плід зусиль людини - її власна особистість” [234; С.226].

Досягнення цілісності свого “Я” – найвища мета життя для кожної людини в концепції А.Менегетті. Більшість людей хворі на інфантилізм, такі результати його роботи. Особистість, яка прагне зрілості, зростає, а невротик прагне залишитися в дитячому стані. Щобвилікувати таку людину, треба пробудити в ньому почуття відповідальності, сказавши йому: “Тобі погано, тому що ти винен перед своїм життям, перед своєю свідомістю” [113; С.52-53]. Передача відповідальності клієнту є центральною позицією в психотерапії К.Роджерса.

Отже, проаналізувавши зміст процесу самовизначення людини, ми дійшли наступних висновків:

1) самовизначення особистості – перервно-безперервний процес самостійної побудови меж “Зовнішнього” і “Внутрішнього” Я (особистості і сутності) людини і встановлення між ними гармонійних мотиваційних відносин, за яких здійснюється самоприйняття і самоототожнення людини з її сутністю;

2) самовизначення особистості реалізується в психологічному просторі чотирьох вимірів: “Я - минуле”, “Я - теперішнє”, “Я - майбутнє”, “Я - Смисл”;

3) віковими періодами, сенситивними для самовизначення особистості відносно її сутності, є період повноліття (18-25 р.р.) і “друга молодість” (45-55 р.р.) людини;

4) сутнісне самовизначення людини визначається її внутрішніми детермінантами, безпосередньо залежить від розвитку суб'єктивних якостей особистості;

5) самовизначення особистості протікає у формі вчинку: ланцюга взаємозумовлених, усвідомлених, вільних, відповідальних виборів себе і своєї життєвої траєкторії в напрямку підсилення смислу “Я”;

6) суть процесу самовизначення особистості відносно сутності складає рефлексивне спілкування з самою собою, включене в процес міжособистісного спілкування з референтним оточенням.

Перейдемо до дослідження структури і механізму процесу самовизначення. Теоретичний аналіз психологічної літератури свідчить, що проблема структури процесу самовизначення особистості і тим більше механізму є досить складною і неопрацьованою. Існуючі теоретичні моделі вимагають практичного підтвердження. Складність виділення структурних елементів даного процесу розвитку особистості пов'язана насамперед із тим, що самовизначення зв'язано з усіма основними видами діяльності людини: пізнавальною, практично-перетворювальною, комунікативною, ціннісно-орієнтаційною тощо. Погляд на самовизначення в площині домінування кожної з них не дає уявлення про структуру процесу і призводить до одностороннього вивчення. Розуміння процесу самовизначення як процесу соціалізації індивіда не давало уявлення про справжнє самовизначення як особливої форми її суб'єктної активності. Існуючі моделі самовизначення людини швидше всього вивчали процес управління самодетермінацією людини.

Так, ряд вчених розглядає самовизначення як “вибір себе” і “вибір життєвого шляху” (Кон , Ананьєв, Абульханова-Славська, Анциферова, Щендрик, Логинова, Асмолов). Самовизначення як “вибір себе” включає в себе мотиваційну сферу, оціночну сітку (Щендрик). Для здійснення вибору важлива оціночна система, яка визначає характер мотивів і цілей. Співвідношення між мотивами і цілями формує тип самовизначення:

1)емоційний; 2)прагматичний; 3)суспільно-корисний; 4)самореалізуючий. Вибір здійснюється як свідомо прийняте рішення, реалізація якого приводить як до зміни самої людини, так і до зміни її образу життя. Однак проблема в тому, що ці вибори детерміновані ззовні, людина визначає себе відносно чимось ззовні нав'язаних критеріїв, зміна її самої і шлях її життя заделегідь приречений, особливо якщо вибирати треба з двох-трьох можливостей. Той, кого ведуть за руку, не вміє самотійно ходити. Особистість добре функціонує, але не самореалізується, не творить себе і життя.

На думку В.Ф.Сафіна, З.С.Карпенко, Л.С.Кравченко структуру процесу самовизначення складають суб'єктні властивості (компоненти “хочу”, “можу”, “є”) і смислові утворення (компоненти “треба”, “повинен” і “буду”). Механізмами самовизначення на рівні суб'єкта виступають: 1)ідентифікація-відособлення; 2)взаємо- і самооцінювання; 3)інтеріо-екстеріоризація. Вони забезпечують соціальні функції людини як суб'єкта діяльності. Йдеться про соціальне самовизначення людини, знаходження соціальної позиції в процесі розвитку і зрілості особистості.

К.Осніцький головними компонентами процесу самовизначення індивіда називає систему саморегулювання і суб'єктний досвід, до якого входить ціннісний досвід, досвід рефлексії, операціональний досвід, досвід співпраці. Рефлексія зв'язує всі компоненти і запускає механізм самовизначення [147]. В моделі Осніцького відсутнє смислове ядро, яке зв'язує у вузол структурні компоненти і спрямовує їх у майбутнє. На наш погляд, самовизначення за Осніцьким ближче до професійного самовизначення, яке є окремим випадком процесу, який вивчається нами. Воно є адаптацією до соціальної діяльності.

Аналогічні погляди стосовно структури суб'єктності як цілеспрямованої довільної активності висловлює О.О.Конопкін. Він ототожнює суб'єктність з саморегулюванням цілеспрямованої діяльності і так описує її структуру:

- прийнята суб'єктом мета діяльності;
- суб'єктивна модель значущих умов;

- програма виконавських дій;
- система суб'єктивних критеріїв успішності досягнення мети, контроль і оцінка реальних результатів;
- рішення про реалізацію системи саморегулювання [82].

Як бачимо, автор структурує зовнішню сторону самовизначення, як одну з форм суб'єктної активності, об'єктом якої виступає “Я” людини. Крім того в представлених теоріях [80; С.121] самовизначення виступає як виконавська активність, а не творча активність. Тому ця точка зору не може бути нами прийнята за основу дослідження.

Аналіз психологічної літератури виділив проблему - інтегрувати усі різновиди діяльності, в якій зайнята людина в процесі самовизначення. Таку спробу робить В.Ф.Сафін, розглядаючи процес самовизначення з такою структурою:

- 1)система суб'єктивних якостей особистості (компоненти “хочу”, “можу”, “маю”);
- 2)сміслові утворення (компоненти “треба”, “повинен”, “буду”);
- 3)оціночна система;
- 4)система цілепокладання;
- 5)система способів реалізації цілей [188].

Однак, в його теорії особистість відіграє пасивну роль, оскільки вибір регламентується суспільством. Структура процесу, що дає В.Ф.Сафін, не дозволяє з'ясувати механізм самовизначення особистості відносно своєї сутності, встановити взаємозв'язок його компонентів з суб'єктивними властивостями людини, особливо в період інтенсивного їх розвитку (в період повноліття).

Узагальнивши теоретичні розробки психологів, соціологів, педагогів з проблеми самовизначення особистості в доперебудовний період, коли особистість по суті розглядалася, як людський чинник суспільного розвитку, можна зробити наступні висновки.

Самовизначення як процес у більшості праць представлений через самопізнання, самоспонування, самопрограмування, саморегулювання, самореалізацію, які й формують його зсередини. Ми згодні, що це найважливіші складові самовизначення, однак проблема полягає в тому, щоб їх “склеїти” між собою, вивчити, розкрити і запустити механізм самовизначення як єдину цілісну структуру, дія якого спирається на розвинену систему суб’єктних властивостей особистості. Це є метою нашого дослідження. Результатом здійснення самовизначення виступають формування стійкої Я-концепції, почуття упевненості в собі (в своїй компетентності) як формі існування “Я”, позиція соціально-зрілої особистості, самоприйняття себе як суб’єкта активності, розвинений самоконтроль. Усі ці критерії, проте, розглядаються в залежності від соціального досвіду особистості, від її ідентифікації з певною соціальною групою. Як уже було показано, у цьому варіанті йдеться не про сутність, а про особистість людини, не про самореалізацію, самотворення, а про адаптацію, пов’язану із самодетермінацією особистості. Ми вважаємо, що вона передує сутнісному самовизначенню, однак не підміняє його.

Структуру змісту особистісного самовизначення найбільш глибоко і всебічно, на наш погляд, представив М.Р.Гінзбург. Вона близька до нашої концепції самовизначення особистості як суб’єкта активності, хоча і не містить розробленого механізму дії. Вона дозволяє побачити ряд якостей суб’єкта для реалізації його сутності [52; С.48-51].

Розглянемо структуру психологічного змісту особистісного самовизначення за Гінзбургом. Особистість, на думку автора, розвивається в життєвому полі: минулого, теперішнього і майбутнього, кожне з них має свої функції. Минуле існує як досвід, теперішнє - як дійсність, майбутнє - як проект. Оскільки більш високий рівень розвитку знімає попередній за рахунок їхньої інтеграції, то психологічний теперішній час в самовизначенні включає в себе психологічне минуле в знятому вигляді. Тому цілком обґрунтовано розглядати психологічний теперішній час і психологічне

майбутнє як головні структурні компоненти самовизначення. Вся структурна модель М.Р.Гінзбурга представлена в табл. 2.1.

Таблиця 2.1

Структурні складові особистісного самовизначення і функціональні зв'язки між ними

Забезпечує або підриває. Задає як осмислене, визначене і структуроване або безглузде, невизначене, аморфне.

Психологічне теперішнє	Психологічне майбутнє
Функція: саморозвиток (самопізнання і самореалізація)	Функція: забезпечення смислової і часової перспективи
<p align="center">1. <u>Ціннісно-сміслове ядро</u></p> <p><u>Функція: самопізнання</u></p> а) щільність: щільне – розряджене; б) екзистенціальна орієнтація: екзистенціально орієнтоване екзистенціально не орієнтоване	<p align="center">1. <u>Сміслове майбутнє</u></p> <p><u>Функція: забезпечення смислової перспективи</u></p> а) валентність: привабливе – непривабливе б) визначеність: визначене – невизначене
<p align="center">2. <u>Самореалізація</u></p> <p><u>Функція: самореалізація</u></p> а) простір самореалізації: широкий – обмежений б) характер самореалізації: творчий – репродуктивний	<p align="center">2. <u>Тимчасове майбутнє</u></p> <p><u>Функція: забезпечення часової перспективи</u></p> а) структурованість: структуроване – аморфне б) тривалість: довготривале – короткочасне

Мотивує і надає цінності або позбавляє глузду і знецінює. Продовжує і розгортає, або спростовує і заперечує, або компенсує.

З таблиці 2.1. випливає, що психологічне теперішнє сприяє саморозвитку особистості, яке включає самопізнання і самореалізацію.

Самопізнання - це орієнтація в ціннісно-смісловому змісті самосвідомості, тобто привласнення і осмислення соціальних цінностей, як особистісно значущих. Таким чином, самопізнання відноситься до ціннісно-смілової площини. Самореалізація - це втілення особистісно значущих цінностей у певних видах діяльності. Вона відноситься до просторово-

часової площини. Гінзбург зазначає, що саме “позитивно зорієнтований саморозвиток наповнює майбутнє значенням, структурує його і за визначенням робить людину суб’єктом власного становлення. У тих же випадках, коли саморозвиток з якихось причин не здійснюється або спотворюється, майбутнє сприймається як безглузде, неструктуроване і людина стає пасивним об’єктом впливу зовнішніх сил [52; С.44].

Розглянемо характеристики основних структурних компонентів психологічного теперішнього часу.

Перше. Ціннісно-сміслове ядро (поле здійснення самопізнання).

Успішне самовизначення характеризується широким спектром особистісно-значущих позитивних цінностей (ціннісною насиченістю) і переживанням смислу життя, а неуспішність – ціннісною пустотою і переживанням суб’єктом безглуздя існування. Таким чином, виділяються два полюси ціннісно-сміслового ядра: щільне і розряджене.

Роздуми про сенс життя є суттєвою характеристикою самовизначення особистості, що формується. Значущість проблеми сенсу життя і наявність референтних співрозмовників об’єднані в показник “екзистенціональна орієнтація”, він характеризує позитивний полюс, а екзистенціональна неорієнтація – негативний полюс ціннісно-сміслового ядра.

Другий компонент психологічного теперішнього часу – самореалізація. Самовизначенню передують активний життєвий пошук, випробування різних соціальних ролей і видів діяльності. Сприятлива самореалізація має широкий діапазон областей активності, несприятлива – вузький діапазон. У зв’язку з цим як основним параметром самореалізації автор виділяє простір самореалізації (широкий, обмежений). Другою характерною ознакою самореалізації є наявність власної активності, вияв своєї індивідуальності, тобто творчого початку. Дотримання готових зразків, копіювання і наслідування навряд чи можна визнати успішною самореалізацією. Тому на позитивному полюсі самореалізація має творчий характер, а на негативному – репродуктивний характер.

Розглянемо основні показники психологічного майбутнього, які забезпечують смислову і тимчасову перспективу особистості. Відповідно вони називаються смислове майбутнє (особистісне проєкціювання себе в майбутнє) і тимчасове майбутнє (власне планування).

Головною характеристикою смислового майбутнього є його ціннісна насиченість як наявність досить широкого спектра особово значущих позитивних цінностей (позитивний полюс смислового майбутнього). Безглузде майбутнє характеризується ціннісною пустотою (негативний полюс). Другим параметром виступає емоційне забарвлення майбутнього, яке є мотивуючою силою теперішнього часу, Майбутнє на позитивному полюсі характеризується як емоційно привабливе, а на негативному – як емоційно відштовхуюче. Третьою ознакою є активність (пасивність) людини, що виражає самостійність або залежність її в майбутньому. Всі характеристики (ціннісну насиченість, емоційну привабливість і активність) автор об'єднує в показнику “валентність” емоційного майбутнього. Цей показник на позитивному полюсі має значення – привабливе майбутнє, а на негативному полюсі – непривабливе майбутнє (ціннісно пусте, емоційно загрозливе, пасивне).

Проєкціювання себе в майбутнє включає проєкціювання певної соціальної позиції, а воно пов'язане з професійним вибором, його стійкістю і наявністю власне професійних вимог до професії. Професійні вимоги має людина, яка бачить в професійній діяльності можливість розвинути свої здібності, реалізувати себе. При такому виборі професії майбутнє характеризується визначеністю. Відповідно невизначене смислове майбутнє відтворює невизначеність професійного вибору, його нестійкість, наявність поза професійних вимог до професії.

Часове майбутнє забезпечує часову перспективу або власне планування. Тут важливою характеристикою виступає його організованість, тобто забезпеченість цілей засобами її досягнення. Параметри планування і організованість об'єднані в один показник, який на позитивному полюсі

виявляється як структурованість, а на негативному – як аморфність (випадкове і неорганізоване майбутнє). Другою важливою характеристикою часового майбутнього є його протяжність: довгостроковість (на позитивному полюсі) і короткочасність (на негативному полюсі). Зі вказаної структури самовизначення не витікає механізм самовизначення, тому що при досить широкому аспекті представлених компонентів процесу, що вивчається, немає ясної картини їх взаємодії. Однак, треба відмітити, що структура Гінзбурга близька до структури вчинку самовизначення в суб'єктно-генетичній парадигмі, і ряд якостей суб'єкта, на які автор звертає увагу (усвідомленість, свідомість буття, прийняття себе і світу, активність, відповідальність, уміння планувати і структурувати майбутнє, організованість) також розглядаються нами як необхідні для сутнісного самовизначення особистості.

Тепер зупинемося на нашому баченні структури процесу самовизначення особистості відносно її сутності як мотиваційного вчинку. Ми вважаємо, що в процесі самовизначення людина конструює свої кордони в психологічному просторі чотирьох вимірів: Я - теперішнє, Я - минуле, Я - майбутнє, Я - Смысл. Я - минуле включає суб'єктний досвід особистості (ціннісний, рефлексивний, операціональний, комунікативний), систему спонукання, стимулювання особистості. Я - теперішнє містить систему знань про себе (характер, здібності, потреби) і про Світ, систему саморегулювання, систему можливостей самореалізації в житті, способи саморозвитку, систему самоставлення. Я - майбутнє містить систему проєктів себе, свого життєвого шляху, ієрархію цілей, критеріїв успішності, компетентності в житті, життєвий план. Я - смысл включає систему відносин особистісних смислів і смислів буття і зв'язує воедино Я - минуле, Я - теперішнє і Я - майбутнє. Лінія руху у цьому вимірі являє собою спіраль, що звужується по мірі наближення до сутності “Я” (в подовжньому зрізі - воронка) (див. рис. 2.3).

Структура самовизначення є результатом взаємопроникнення процесів самопізнання, саморозвитку, самореалізації, саморегулювання, набуття

особистісних смислів, самоспонувань, самопроекування, самоствавлення, самоприйняття.

Рис. 2.3

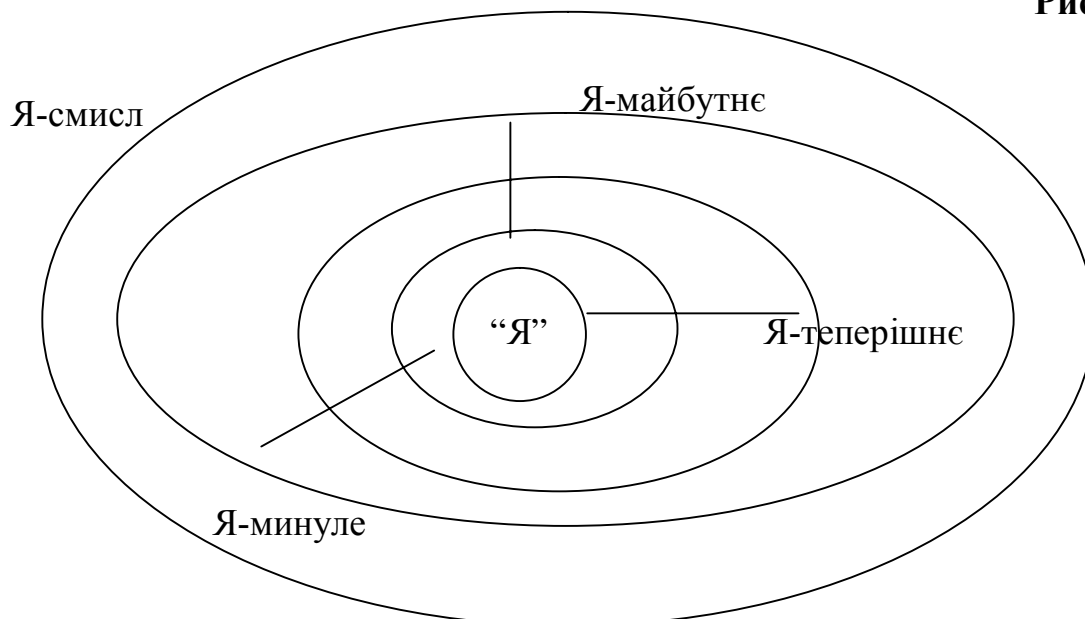

Вертикальний зріз структури суб'єктного самовизначення як мотиваційного вчинку дає наступну картину реалізації її функціональних компонентів:

1. Прийняття особистісно значущого смислу “ Я - суб'єкт активності”.
2. Усвідомлення протиріч ситуації саморозвитку “Я”.
3. Подолання залежності від ситуації шляхом:
 - а) зміни ситуації;
 - б) зміни внутрішньої позиції.
4. Боротьба мотивів.
5. Вибір мотиву творчої самореалізації.
6. Цілепокладання.
7. Формування психологічної готовності.
8. Уявне моделювання власного простору Я (особистісної і сутнісної сфер).
9. Оцінка моделі шляхом рефлексії.
10. Усвідомлення наслідків помилкових кроків.
11. Вибір засобів реалізації суб'єктного самовизначення особистості.
12. Уявне моделювання значущих умов самовизначення.

13. Вибір способів реалізації суб'єктного самовизначення.
14. Програмування дій, реалізуючих вчинок самовизначення.
15. Творча реалізація самовизначення в умовах свідомого саморегулювання.
16. Оцінювання вчинку шляхом рефлексії.
17. Корекція дій.
18. Післядія.
19. Моделювання якісно нової ситуації саморозвитку, активності суб'єкта.
20. Зміна ситуації як перетворення відносин між “Я” і світом.
21. Усвідомлення нового особистісного смислу “Я - як суб'єкт активності”.

Звідси витікає, що міра “освітленості” смислом кожної ситуації самовизначення людини найбільшою мірою впливає на весь процес. Саме цей ноетичний вимір характеризує цілісність “Я” і безперервність життєвого руху “Я”. У чому ж полягає смисл самовизначення особистості відносно її сутності? Поглибимо образ самовизначення через побудову особистісної сфери і її рух в просторі “не - Я”, описаний нами раніше. Сферичний шар між “Зовнішнім” Я (особистісна оболонка) і “Внутрішнім” Я (сутність людини) включає в себе осередок, який “освітлює” суб'єктний шар зсередини. У ідеалі оболонки повинні мати форму сфери, але в реальності можливі опуклості і вм'ятини, які “Я” прагне підкорегувати. Внутрішнє світло - це особистісний смисл буття, що складається з безлічі одиничних смислів кожного вчинку людини. В міру набуття нового смислу Я “внутрішнє світло” стає яскравішим і енергійно сильнішим, активнішим (див. рис. 2.4.).

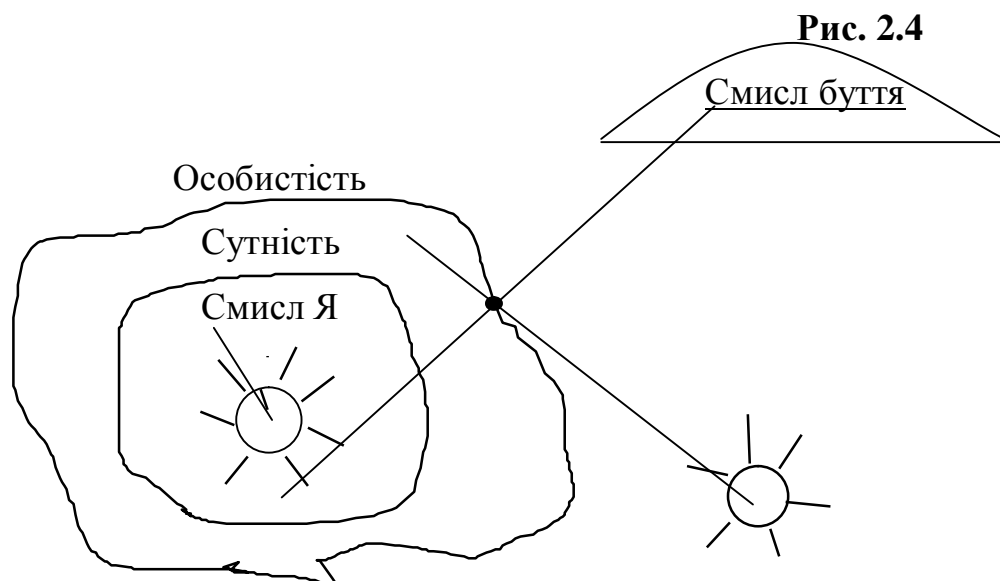

Великий смисл Буття у процесі самовизначення людини змінює її особистісний смисл (посилує або ослаблює його). При посиленні смислу сутність людини росте до злиття з особистістю, розкривається і Я-смисл зливається зі смислом Буття, сприяючи вічності Буття. При ослабленні, перепаленні внутрішнього світла даремно, сутність стягується, блокує Я-Смисл. У самому негативному варіанті Смисл - Я гасне і гине, життя зупиняється. Чим більше світла, “сонця” тим зростання сутності йде інтенсивніше. Отже, зміст сутнісного самовизначення полягає в тому, щоб, перебудовуючи кордони сутності, відкрити повний Я - смисл. Якщо Я - смисл зливається з променем смислу Я - Буття, то межі Я добре видимі, вони усвідомлюються і піддаються корекції з метою їх розширення для успішної самоактуалізації, якщо немає взаємодії Я - смислу і смислу Буття, освітлення слабке або взагалі на кордони темрява і самовизначення не відбувається.

Для реалізації смислу важливі, як вказував В.Франкл, дві фундаментальні якості людини: здатність до самотрансценденції і здатність до самовідсторонення. Перша виражається в постійному виході людини за межі себе самої, у спрямованості її на щось, існуюче поза нею (смисл Буття). Друга якість виявляється в можливості людини піднятися над собою і над

ситуацією, подивитися на себе зі сторони [226], рефлексивний вихід за свої межі.

За А.Маслоу при взаємодії із Світом потрібно здійснювати ритуалізацію “бажання бачити людину” під знаком вічності”, бажання побачити святе, вічне, символічне”. Отже рефлексія – опорна якість суб’єкта в його самореалізації.

Свідомість життя освітлює шлях усвідомленню себе і свого життя, свого Буття, досягається органічна цілісність само актуалізації Я, стверджує онтопсихологія [232]. А.Маслоу в своїх працях вказує шлях само актуалізації, який підтверджує наші асоціації в зв’язку з розкриттям значення самовизначення особистості. “Навчитися звільняти пригнічене, пізнавати власне Я, прислухаючись до “голосу імпульсу”, розкривати свою величну природу, досягати розуміння, проникнення, осягати істину – ось, що потрібно” [112].

Велике значення у цьому відіграє гуманістична совість (Е.Фромм), як результат плідного життя. Совість - це спільна звістка про людину, про її сутність. Для її розвитку дуже важливо залишатися віч-на-віч з собою, спілкуватися з самим собою. Це більш високий рівень спілкування ніж міжособистісне спілкування. Що ж треба для збереження сенсу життя, Буття? На думку Фромма, необхідна віра.

Фромм визначає віру “головною установкою особистості, рисою вдачі, яка пронизує всі переживання людини, дозволяє людині сприймати дійсність без ілюзій і жити по вірі своїй” [234].

Першорядне значення має сама віра, а не її предмет. Завдяки вірі як відношенню до Буття, життя людини зберігає свій смисл до кінця до останнього дихання, у найбезглуздіших ситуаціях. Без віри людина повна страху, що спотворює його сприйняття себе і життя.

Віра - це може бути віра в сенс життя [229], віра в Ін-се [110] як втілення Буття на особистісному рівні, віра в себе та інших [108; 175; 150; 232; 253]. Без цього немислима самоактуалізація, а значить і справжнє самовизначення.

Віра втрачається, придушується, коли придушуються метапотреби Буття: істина, краса, простота, любов, творчість і т.п. Саме про спрямованість людини на щось поза собою самою, більш високе писав В.Франкл, описуючи самотрансценденцію. Значить, орієнтація людини на метацінності (термінальні цінності) Буття, які не зводяться до більш простих, є важливою характеристикою плідно реалізуючої себе особистості, яка здійснює сутнісне самовизначення.

Проведений нами теоретичний аналіз вивчення проблеми самовизначення особистості як суб'єкта активності з позиції суб'єктно-генетичного підходу в рамках гуманістичної психології дозволяє зробити наступні висновки .

Проблема самовизначення особистості хвилює мислителів протягом багатьох віків. Особливо вона загострилася у другій половині ХХ ст. з падінням тоталітарних держав, з переоцінкою значущості особистості в розвитку суспільства. Приходить розуміння того, що самість людини, розвиток її сутнісних ресурсів сприятиме прогресу суспільства і всього людства. Йде інтенсивний розвиток наук про людину, ХХІ ст. вчені називають століттям сутнісного самовдосконалення, саморозкриття, самоздійснення людини.

Довгий час самовизначення особистості вивчалось з позиції соціальної детермінації, дещо пізніше як самодетермінація особистості. По суті вивчався процес вrostання особистості в соціальне середовище. Питання полягало лише в тому, хто управляє даним процесом адаптації особистості в суспільстві. На наш погляд, таке розв'язання проблеми відповідало логіці розвитку науки (філософії, соціології, психології і т.д.), актуальному рівню розвитку суспільства, політичної ситуації в державі.

Сучасний рівень розвитку науки і суспільства вимагає іншого, більш глибокого і перспективного погляду на цю проблему з позиції активності самого суб'єкта розвитку, життєдіяльності, самоактуалізації. Прийшов час зрозуміти, що ці процеси визначаються внутрішніми детермінантами,

зовнішні умови виступають лише сприятливими або несприятливими чинниками становлення людини, яка саморозвивається під впливом сутнісних сил особистості. Становлення людини як суб'єкта власної життєдіяльності, самоактуалізації є передумовою і історією прогресу суспільства. Це підтверджують численні факти реального життя, Буття. Як було відмічено нами раніше, справжнім суб'єктом буття є не особистість, а сутність людини. Це два різних способи Буття людини, хоч у науці вони стали розрізнятися зовсім недавно у зв'язку з вивченням людини на рівні індивідуальності. Становлення особистості полягає в засвоєнні суспільної (родової) сутності, пов'язаної з прийняттям індивідом вироблених у суспільстві соціальних функцій і ролей, соціальних норм і правил поведінки. Побудова особистісних кордонів здійснювалася в системі відносин “Я і Інші”. Фактично психологія вивчала процес самовизначення особистості відносно соціуму. В дослідженнях виявлялися різноманітні форми самовизначення особистості (професійне, соціальне, сімейне, особистісне тощо) як відображення різноманітних соціальних ролей особистості. Саме тому вивчалися різноманітні детермінанти цього процесу, по-різному трактувалися суть, засоби, структура тощо, оскільки самовизначення особистості вивчалася з точки зору різних соціальних функцій особистості. Це був необхідний етап вивчення проблеми для наукового розгляду суб'єктного самовизначення, самовизначення особистості відносно сутності людини, яке є стрижневим, поглибленим самовизначенням особистості. Самовизначення “вшир” закономірно переходить у самовизначення углиб.

2.3. Самовизначення особистості в період повноліття як похідна від розвитку її суб'єктної активності

Сьогодні актуальне не стільки виховання базової особистості (“Я як усі”), а виховання індивідуальності, глибокої, унікальної особистості (“Я не такий як усі”) [147]. Вона розвивається в процесі взаємодії, взаємостосунків

“Я” з “Я - іншим”. Це зустріч з самим собою в просторі “не - Я”, це набуття смислу життя, смислу самобуття. Завдяки цьому розкривається суть особистості, взаємопроникають одна в одну різні сутнісні утвори, стягуючись до центру суб’єктності. Особистість стає зібраною, щільною, цілісною, єдиною, здатною забезпечити самореалізацію сутності у Світі. Маслоу визначає цей процес як “прорив”, в якому всі сили особистості надзвичайно ефективно зливаються воєдино, доставляючи інтенсивне задоволення, коли людина знаходить єдність, долаючи розірваність, більш відкрита відчуттям, характеризується неповторністю, експресією і спонтанністю, більш повно функціонує, володіє великими творчими здібностями і великим почуттям гумору, здатна піднятися над Его, більш незалежна від своїх нижчих потреб і т.д. Під час цих “проривів” вона стає в більшій мірі сама собою, краще реалізує свої потенційні можливості, наближується до самого серця свого Буття, стає більш повноцінною людиною [111; С.132].

Розглянемо питання взаємозв’язку процесу сутнісного самовизначення особистості з розвитком суб’єктних властивостей особистості в період повноліття.

Виділемо опорні якості суб’єкта, який переживає період переходу від юності до ранньої зрілості в студентські роки, актуальний рівень розвитку яких може служити критерієм суб’єктного самовизначення особистості.

Для цього віку характерним є посилений розвиток практично всіх психічних функцій, тобто їх загальний фронтальний прогрес. З цим періодом пов’язаний найбільший підйом у розвитку пам’яті, мислення і уяви. Інтенсивно розвивається система саморегулювання. Головною потребою виступає потреба в самореалізації. Внаслідок цього вік повноліття є сензитивним періодом самовизначення особистості як суб’єкта активності [71; С.15]. Зрозуміло, що характеристика віку дана з точки зору оптимально можливого особистісного розвитку. Насправді, дані, які ми наводили раніше

про розвиток студентів та їх соціальну поведінку, свідчать про нездатність вийти з кризової ситуації, про глибокий “психосоціальний мораторій” (Еріксон Е.) [62]. Дослідження суб’єктних властивостей особистості, яка плідно самовизначилася і реалізує перший досвід самоактуалізації, дозволить знайти “больові точки” розвитку студентства і намітити шляхи їх корекції.

У літературі існує декілька точок зору на цю проблему. О.К.Осніцкий виділяє такі якості суб’єкта активності:

- 1) усвідомленість;
- 2) активність;
- 3) діяльну спрямованість;
- 4) схильність до співпраці;
- 5) здатність до творчості;
- 6) предметність (цілеспрямованість);
- 7) розвинена саморегуляція;
- 8) індивідуальний стиль постановки і розв’язання завдань [147].

Зрілого суб’єкта психічної активності, на думку В.О.Татенка, характеризують його потреби і здатності до:

- 1) “цілепокладання” свого психічного розвитку і себе як регулятора цього процесу;
- 2) “вибору”, “знаходження”, “продукування” психологічних засобів, необхідних для досягнення поставлених цілей;
- 3) “прийняття рішень” з приводу того, коли і за яких умов поставлена мета може бути оптимально досягнута вибраними засобами;
- 4) виконання прийнятих рішень;
- 5) “оцінки” результатів виконання, аналізу причин успіху-неуспіху;
- 6) “накопиченню” індивідуального досвіду, “фіксації” результатів і способів розвитку своєї психіки і своїх суб’єктних якостей [204].

Д.О.Леонтьєв істотними для розвитку суб’єкта активності вважає наступні характеристики:

- 1)рівень суб'єктивного контролю;
- 2)рівень свідомості життя;
- 3)опора в прийнятті рішення (потреба в самоактуалізації) [90; С.132].

Дубровіна Л.І. виділяє такі внутрішні детермінанти:

- 1)розвинене теоретичне мислення;
- 2)розвинену рефлексію;
- 3)потребу в спілкуванні і вміння її оптимально реалізувати з іншими;
- 4)потребу і здібність до творчої діяльності;
- 5)переживання унікальності та цілісності своєї особистості [57].

Б.Ф.Сафін критерієм самовизначення вважає вміння співвіднести свої цілі, можливості і бажання з вимогами суспільства [188]. Наполегливість, цілеспрямованість, розвинений самоконтроль, упевненість у собі, схильність до самостійної діяльності підкреслюють як визначаючі якості психологи Г.З.Пригін, Е.І.Степанський, В.П.Фарютін [167; С.45-51].

Тривалий період у розвитку вітчизняної психології вчені не розрізняли “Зовнішнє” і “Внутрішнє” Я людини (особистість і сутність). Це значною мірою відбивається на виборі властивостей особистості, від яких залежить процес сутнісного самовизначення. З розвитком суб'єктно-генетичного підходу, з потребою більш глибокого вивчення процесів розвитку особистості, акценти перемістилися углиб її. Вчені вказують на важливу роль самоприйняття, знаходження смислу “Я”, яке складається з міри самолюбства, рівня самоповаги і характеру особистісного достоїнства в ході процесу самовизначення особистості. Представники гуманістичної психології вважають прийняття суб'єктом на себе відповідальності за свій розвиток, самоактуалізацію центральним моментом становлення індивідуальності як самості людини (Е.Фромм, А.Менегетті, Е.Шостром, А.Маслоу та інші). Це відповідальність перед собою, як вищою цінністю свого життя. Гінзбург звертає увагу на залежність успішного самовизначення від:

- 1)здатності усвідомлювати власні потреби, інтереси і цінності;

2) від здатності створювати позитивні образи і перспективи майбутнього (як часового так і смислового), від валоризації дорослості, що залежить від перетину смислів Буття і Самобуття;

3) від потреби в самореалізації і володіння способами її здійснення;

4) від творчого характеру діяльності;

5) від здатності до планування із врахуванням особливостей вікового розвитку особистості.

Звернемося до досліджень студентства у зв'язку з проблемою, що розглядається. Аналіз літератури показав, що більшість робіт з даної проблеми торкається підліткового і юнацького періоду (І.Г.Щендрик, М.Р.Гінзбург, Л.І.Божович, Л.І.Красноплахова Л.І., З.С.Карпенко та інші). Вік повноліття (18 – 25р.р.) та вік акме (“дорослості”) мало вивчені. І це, на нашу думку, одна з головних причин неефективного виховання в системі вищої освіти. Є окремі дослідження самовизначення студентства [59; 69; 84; 106; 109; 118; 124; 128; 159; 161]. Так, Л.І.Подшивайлова на основі чинників: “психічна неврівноваженість”, “асоціальність”, “інтроверсія”, “сенситивність” виділила наступні типи особистісно-колективістського самовизначення студентів: 1) *ймовірностний*, що будується на безлічі актів дія-реакція, що повторюються; 2) *ситуативний*, що ігнорує приховані тенденції у взаємодії з навколишнім середовищем; 3) *доктринний*, що характеризується здатністю особистості до передбачення виходу і уміння нав'язувати бажаний спосіб дії взаємодіючій системі; 4) *змішаний*, здійснений внаслідок спільного впливу ризиків різної природи походження і в різних сполученнях.

На відміну від Л.Пошивайлової, ми розглядаємо самовизначення особистості на рівні індивідуальності, адже лише індивідуальність, що розкривається на основі сутності (“Внутрішнього” Я) людини є справжнім суб'єктом життя. На наш погляд, Індивідуальність - це не тільки і не стільки включеність індивіда в систему суспільних відносин, інтеграція їх як особистісно значущих, скільки його виділеність із цих відносин. Іншими

словами стійка сума тих або інших рис і властивостей суб'єктності не відображає сутності людини.

Не можемо ми прийняти як критерій успішного самовизначення методик у Є.П.Невельської-Гордєєвої, яка зв'язує здібність до самовизначення з розвитком особливого ментального органу як результату розвитку рефлексії особистості. Безсумнівно, рефлексія - це найважливіша якість особистості, що самовизначається, однак, на наш погляд, ця думка вимагає більш глибокого експериментального підтвердження. Крім того, у ході самовизначення особистості відносно її сутності розвинена рефлексія виступає лише одним з показників процесу.

Заслуговує уваги праця А.Карпової, яка вивчала рівень ціннісної стійкості студентів як провідну детермінанту індивідуального стилю їхнього розвитку з метою виділення її оптимального рівня для навчального процесу у вищому навчальному закладі. У результаті було виявлено значну міру відповідності стилю розвитку особистості студента соціальним очікуванням суспільного мікросередовища. Автор, розглядаючи індивідуальний стиль у діапазоні самореалізації особистості і особливостей її динаміки, розуміє його як координацію активності "Я" з тими соціальними формами життя, яких потрібно дотримуватися. При цьому самореалізацію А.Карпова визначає як "вільну активність, що обирається людиною і діяльність, ... пов'язану із здібністю до своєчасної активності, планування і програмування вибраної діяльності, оптимальної переробки соціального впливу, визначення власного оптимального режиму активності-пасивності" [71; С.11-12]. Зрозуміло, що йдеться про процес адаптації молоді до соціальних умов, до діяльності. Надзвичайно важливою є висловлена автором думка, що найважливішим новоутворенням студентського віку є формування ієрархії цінностей особистості. На цьому акцентує увагу і М.Н.Корнев, досліджуючи молодь як соціально-психологічний суб'єкт діяльності [82; С.189], [84; С.41-43], [85; С.178-179].

Обраний нами концептуальний підхід до вивчення процесу суб'єктного самовизначення особистості передбачає виділення властивостей суб'єкта не

максимально наближеного до базової особистості, що приймається суспільством, а такого, що максимально прагне нескінченності своєї сутності. Він немов підіймається на вершину своєї “унікальної самості”, яка покриває собою все напрацьоване особистістю на попередніх етапах розвитку і використовує на благо свого розвитку і творення (не заперечує, а включає і якісно переробляє).

Процес, що досліджується нами, зароджується в глибинах соціалізації особистості, проходячи етапи: наслідування (3-7 років, від народження особистості до народження самосвідомості особистості); адаптації (8-16 років, від усвідомлення себе особистістю до прийняття своєї особистості, усвідомлення себе суб’єктом свого розвитку, свого життя, буття); саморозвитку (16-19 років, від усвідомлення себе суб’єктом до прийняття себе суб’єктом життя і усвідомлення своєї сутності); самореалізації (18-25 років, від розкриття сутності в межах самовизначення “Внутрішнього” Я до усвідомлення смислу “Я як Буття”).

Потім починається новий цикл. Т.М.Титаренко, досліджуючи процес побудови життєвого світу особистості, підкреслює: “Самовизначення передбачає постійне пряме і зворотнє проєціювання внутрішнього і зовнішнього образу “Я” один на одне, багаторазову видозміну реальності, що суб’єктивно перетворюється, переломленої крізь призму індивідуально-психологічної своєрідності і засвоєного культурно-історичного контексту” [211]. У внутрішньому світі особистості йде перервно-безперервний процес народження енергії більш високої частоти пульсації буття. “Самоактуалізація це питання рівня і частоти, а не установка “все-або нічого”, і тому вона цілком доступна дослідженню!”[112; С.133] – пише А.Маслоу. Не треба обмежуватися вивченням індивідуумів, які реалізують себе велику частину часу. Ситуації самоактуалізації існують у житті кожної людини, якщо вона відчуває потребу в ній. Тому ми дотримуємося тієї позиції, що у висвітлений нами період розвитку особистості гостре переживання потреби в самореалізації молодою людиною є критерієм того, що успішно відбувся

процес адаптації і саморозвитку в суспільстві (тобто задоволені, в основному потреби у безпеці, визнанні, любові, повазі) і почався процес зустрічі зі своєю сутністю, є прагнення збагатити нею Світ. Про справжнє самоспілкування особистості свідчать самоприйняття і самототожність з власною сутністю (Р.Роджерс, Г.І.Гурджієв, Е.Фромм та інші). Вони виступають внутрішніми детермінантами сутнісного самовизначення особистості та відображають цінність, самодостатність, єдність внутрішнього суб'єкта, його здатність бути самим собою, саморозуміння. Як ми вже описували “Внутрішнє” і “Зовнішнє” Я виявляють свою активність в такій характеристиці як схвалення: потреба у схваленні іншими, потреба у самосхваленні. Реалізація сутності передбачає пасивність особистості стосовно неї. Тільки так може виникнути постійне та інтегроване “Я” (Г.І.Гурджієв). Самоприйняття і тісно пов'язане з ним самосхвалення, що знімають почуття провини і тривожність, відбиваються в показниках аутосимпатії і саморозуміння. Здатність до саморозкриття, аутентичності несумісна з ригідністю особистості, що співвідноситься з установкою на соціальні стереотипи. Саморозкриття тісно пов'язане з творчістю, креативністю особистості, з потребою пізнання Світу в собі і себе у Світі.

Таким чином, розвиток процесу сутнісного самовизначення особистості характеризують наступні внутрішні детермінанти:

- потреба в самоактуалізації;
- аутосимпатія;
- саморозуміння;
- креативність;
- гнучкість.

Однак, розвиток сутності (“Внутрішнього” Я) і визначення її меж можливі лише при умові зрілої особистості (“Зовнішнього” Я). Ми підтримуємо думку більшості психологів, які вивчали процес самовизначення в соціумі, що провідними є наступні показники:

1) *ціннісні орієнтації*, за яких пріоритет віддається термінальним цінностям, пов'язаних зі смыслом Буття: істиною, добром, красою, цілісністю, справедливістю і т.п.;

2) *автономність* як прийняття на себе відповідальності за своє життя, пов'язане з переживанням внутрішньої “свободи для” (Е.Фромм);

3) *розвинена самоорганізація*, яка виявляється в здатності жити в теперішньому часі (Шостром Е., Маслоу А.);

4) *довіра до себе і людей* (у вибраній нами методиці виражається через спонтанність і погляд на природу людини). Усі наведені характеристики насправді не є окремими, а перетинаються одна з одною, по-різному виражають одне і те саме - цілісність і надійність особистості і сутності, смисл “Я” і смисл Буття. Приводить їх у взаємодію рефлексія як здатність людини до виходу за свої межі, до самовідсторонення, до самопоширення і до самозбирання.

Самовизначення особистості (як результат) - це відрефлексована якість. Ми досліджуємо результати пізнання, оцінки і переживання особистістю своєї сутності, на основі її самоствавлення. У ставленні до себе інтегруються ставлення людини до міри самореалізації в житті та ставлення до інших людей. Особистість, яка негативно до себе ставиться, відповідальність за себе та своє життя перекладає на зовні. Водночас у позитивному ставленні до себе, як у дзеркалі, відображається висока оцінка життєвих планів та відповідальність за їх реалізацію, крутизна самовдосконалення [211]. Позитивне самоствавлення є джерелом активізації внутрішньої енергії розвитку особистості в період повноліття.

2.4. Психологічні детермінанти процесу самовизначення особистості як суб'єкта діяльності

Психологи відмічають, що саме у період повноліття (18-25 р.р.) закінчується розвиток суб'єктної (самопричинної) активності людини й настає час апробації, практичної її реалізації [205]. У реальному суспільстві

самореалізація не може бути безмежною. Самовизначення особистості як суб'єкту активності визначає рубежі, надає їй внутрішнього “права” на самоздійснення, на досягнення певної якості, рівня, стану індивідуального самобуття людини. Зростаюча суб'єктність полягає у взаємозв'язку кількох моментів: “Я - неповторне”, “Я - одиначне”, “Я - особливе” та “Я - всезагальне”. У становленні ідеї “Я є Світ”, її саморозумінні, самопереживанні, самоприйнятті, осмисленні та її практичному втіленні й полягає суть суб'єктного самовизначення особистості.

Самобуття як реальність, що сама себе розкриває, реалізується через самовизначення як самоподолання, яке штовхає за межі власної “самості”, вважав Франк С.Л. [228]. Переживання та розуміння образу “Я-потенційного” як прообразу “Я-дійсного”, можливості вийти за обрії, щоб проявити себе перед собою у Світі, зустріч із собою як із “Я - іншим” породжує надмірні можливості діяння. Вони оточені внутрішніми обмеженнями, бо це поки що тільки можливості. Однак, стаючи предметом рефлексії, вони набувають силу спонукань суб'єктної активності (“мотив межі”). Межа є спонукальною для суб'єкта. Вона, згідно закону Йеркса-Додсона, провокує його активність [158]. За словами М.М.Бахтіна, рух внутрішнього життя людини повністю мотивований та структурований власним неперервним перетином меж [20].

Ми, наслідуючи концептуальну модель психології вчинку, розроблену О.В.Киричуком, М.Н.Корнєвим, В.М.Піскуном, В.А.Роменцем, В.О.Татенком, Т.М.Титаренко тощо, розглядаємо суб'єктне самовизначення як мотиваційний вчинок - індивідуально та соціально відповідальний творчий акт свідомої реалізації людиною своєї сутності [88; С.125]. Традиційно процес самовизначення особистості пов'язують з юністю людини. Саме в цей час відбувається самовизначення особистості відносно соціуму - самовизначення “вшир”. Ми ж вивчаємо самовизначення “углиб”, розглядаючи процес самовизначення особистості відносно її сутності, її індивідуальності. На наш погляд, саме таке самовизначення є самовизначенням справжнього суб'єкта самобуття. Сензитивним періодом

суб'єктного самовизначення є період повноліття людини (18-25 р.р.), бо саме у цей час закінчується розвиток суб'єктної активності людини і починається її реалізація як цілісної системи.

У гуманістичній парадигмі психологи розрізняють мотивацію становлення та мотивацію Буття, пов'язану з потребами розвитку, самоактуалізації [111]. Забезпечення мотивації дефіциту становлення залежить перш за все від оточуючих, від соціальної адаптації. У цей період людина прагне орієнтуватись на інших, відповідати їх вимогам, завойовувати їхнє схвалення, здійснювати рольове самовизначення (самодетермінацію). Самовизначення реалізується як самоототожнення із соціальними за своєю суттю позиціями, функціями, ролями, тобто здійснюється самовизначення особистості відносно “Зовнішнього” Я людини. Набирає сили оболонка сфери “Я - Сам”.

Мотивація самоактуалізації запускає процес сутнісного самовизначення особистості як процес інтенції бути самою собою. Він і залежить від внутрішнього потенціалу особистості. Особистість виявляє власну глибину - “Внутрішнє” Я як сутність, “Самість” Я. Людина відмовляється від зовнішніх “фасадів”, розширює зони актуалізації. “Зовнішнє” та “Внутрішнє” Я вступають у гармонійні мотиваційні відношення, які передбачають пасивність “Зовнішнього”, та активність “Внутрішнього” Я. Потреба у самосхваленні переважає потребу у схваленні з боку інших. Рольове самовизначення (самодетермінація) передує сутнісному самовизначенню, як дитинство зрілості. Під час їхнього перетину й розкривається нескінченне (Світ) у скінченному (в “Я” людини), здійснюється суб'єктне самовизначення особистості. Помірна регламентація соціумом свободи під час становлення особистості є доцільною для подальшого самоздійснення особистості та розуміння своєї сутності. Як свідчать наукові дослідження, заборона та обмеження середнього ступеня максимально підсилюють активність суб'єкта [158; С.101]. Можливості майбутнього розвитку індивідуальності заряджають енергією суб'єкта активності тоді, коли відсутня рівна по силі протидія “повинен”, “не можна”,

“боюсь” та інші. Тобто, головна проблема полягає у співвідношенні соціальних факторів та внутрішніх детермінант процесу самовизначення особистості. За вдалим висловом Б.Ф.Поршнева історія розвитку особистості є історією відхилених нею альтернатив [164]. Суб’єкт сутнісного самовизначення сам вирішує проблему вибору з альтернатив. Цей процес має такі суттєві ознаки:

1) суб’єкт актуалізує “протилежності”, з яких вибиратиме (мотиви, цілі, образи Я, засоби, способи);

2) прогнозує розвиток цих альтернатив до загострення та вибуху чи гармонізації елементів можливих суперечностей, тобто, або відкидає слабкі елементи, або, при середній силі альтернатив, встановлює новий порядок взаємодії їх компонентів чи самих альтернатив;

3) може здійснюватись свідомо (шляхом визначальної, порівняльної, синтезуючої рефлексій) або підсвідомо (шляхом позитивних чи негативних переживань), або неусвідомлено (шляхом “випробувань та помилок”).

Тільки внутрішня діалектика, боротьба мотивів, діалог із самою собою, на думку К.О. Абульханової-Славської, дають людині за всієї складності зовнішнього життя почуття внутрішньої свободи, звичку і здатність вчиняти на основі внутрішніх стимулів, з чим і пов’язане усвідомлення себе як суб’єкта, здатного змінювати хід подій [5; С.73]. Суб’єктне самовизначення - це перервно-неперервний процес самостійного, відповідального пошуку рубежів “Внутрішнього” та “Зовнішнього” Я та встановлення між ними гармонійних мотиваційних відносин у напрямку розширення сфери “Я - Сам”. Результатом здійсненого самовизначення є самоототожнення людини із власною сутністю на основі рефлексії, позитивного самоствавлення та безумовного самоприйняття.

Основою означеного процесу є взаємовплив та взаємопроникнення процесів самопізнання, самоосмислення, самопереживання та вчинковості, у результаті чого суб’єкт набуває саморозуміння, самоприйняття, самоцінності (автономності) та підсилює смисл “Я” як Самобуття”.

На наш погляд, встановлення безпосереднього взаємозв’язку смислової сфери особистості як особливого психологічного виміру та процесу суб’єктного

самовизначення - це вузловий момент дії механізму останнього. Саме прийняття смислу “Я як суб’єкт активності” (позитивна оцінка нового зв’язку “Я” зі Світом, внутрішніх потенційних ресурсів із ситуацією самореалізації) скріплює різні етапи самовизначення та розкручує цей процес як спіраль, яка прямує до сутності людини. Якщо коло розвитку “Я” можна, услід за В.А.Петровським, описати схемою: Джерело - Мета - Засіб - Результат, то смисл “Я”, який випливає з розбіжності “Я - потенційного” та “Я - наявного”, виступає джерелом нового витка спіралі [157]. Спонукальна функція мотиву набуття суб’єктом смислу “Я як суб’єкт активності” полягає в репрезентації у свідомості людини можливих образів “Я” та вчинків, які суб’єкт може здійснити в майбутньому та емоційно-привабливих асоціацій. Образ можливого Я немов заряджений рухом і за певних умов переходить у вчинок суб’єктного самовизначення. Дія думки полягає в тому, щоб розуміти перспективи, вести людину за межі напередвизначеності. Усвідомлюючи власні межі, суб’єкт самовизначення пориває з ними та з іншої точки простору, часу конструює нові, більш широкі обрії “Я” для розкриття власної сутності. У процесі саморозуміння (синтезуючої рефлексії) суб’єкт досягає цілісності своєї Самості при врахуванні усіх компонентів, потенційно утворюючих єдине ціле. Цьому сприяють рефлексія, децентрація мислення, категоризація, уява. Повнота себе та самобуття дана нам у переживаннях необмеженості (любові, віри, щастя, насолоди). Специфіка переживань полягає в тому, що саме в них існує безумовно те, що нами нездійснено, неусвідомлено, непізнано - те, що для нас ще не існує.

Граничні переживання (за А.Маслоу) - це ситуативна самореалізація, під час якої людина здійснює “прорив” як єдине ціле, повноцінне, справжнє Я у яскраве, світле майбутнє. Емоції, які дані нам у переживаннях, відображають відношення між мотивами та успіхом або можливостями успішної реалізації вчинку. Вони виникають слідом за актуалізацією потреб та мотивів перед раціональною оцінкою суб’єктом власної активності. За їх допомогою суб’єкт пізнає значущість того, що відбувається. Вони “ставлять завдання на

смысл” [98; С.209-210]. Смысл - це внутрішньо мотивоване, індивідуальне значення для людини тієї чи іншої дії, вчинку, події. Смысл “Я як суб’єкт активності” - це усвідомлення та водночас суб’єктивне переживання абсолютної цінності “Я” та вчинку самоздійснення [193; С.358-359]. Реалізація смыслу відбувається через віру в нього. Віра - це повне та безумовне прийняття людиною смыслу “Я як Світ”. Віра - основа “Я” людини, основа самовизначення себе як Світу, як суб’єкту самобуття. На наш погляд, головним механізмом процесу суб’єктного самовизначення виступає механізм породження смыслу “Я як суб’єкт активності” з наступним безумовним його прийняттям власною сутністю. Смысл самобуття - це не тільки майбутнє, не тільки перспектива, але й міра досягнутого людиною, оцінка досягнутого власним “Я” за особистісно значущими критеріями [205; С.73].

Ми пропонуємо наступну логіку розвитку смыслу “Я” [128]:

1. Актуалізація мотивів смыслоутворення.
2. Означення можливих смыслів (раціоналізація на основі покладальної рефлексії).
3. Полярізація протилежностей (на основі визначальної рефлексії).
4. Переживання міри (на основі порівняльної рефлексії).
5. Самопізнання та саморозуміння (на основі синтезуючої та визначальної рефлексій).
6. Осмислення майбутнього потенційного “Я” (на основі трансцендентної рефлексії).
7. Прийняття смыслу перспективного “Я” (на основі позитивного самоствавлення).
8. Реалізація смыслу.
9. Оцінка суперечностей мети та результату.
10. Негативне переживання втрати (частково або повністю) смыслу “Я” [125].

Джерелом розвитку смислу “Я як суб’єкта активності” виступає внутрішня ситуація переживання невдоволеності своїм існуванням, несвободи, залежності, нереалізованості. Рефлексія невдоволеності собою, обмеженості розвитку ніби зупиняє неперервний, майже автоматично пливучий потік життя та сприяє виникненню “суверенної” мотивації, більш чи менш усвідомленого бажання протистояти напередвизначеності, відстояти своє право на власний вибір, розірвати путі, старі зв’язки, подолати границі, здійснити прорив. Залежно від ціннісних орієнтацій, настанов особистості, характеру середовища відбувається фіксація значень подій, усвідомлення умов, відокремлення суб’єкта від ситуації. Відбувається магія поіменувань, осмислення “Я” через “не - Я” як негативне означення. На основі процесу самопізнання суб’єкт розвитку шукає новий смисл, який зв’яже реальність життя людини з її мотивами та цінностями. Відбувається переосмислення ситуації розвитку, поляризація зовнішніх та внутрішніх умов, чинників та детермінант на основі самопізнання та саморозуміння, перегляду своїх позицій, настанов, зміни переконань, якщо вони суперечать розвитку.

Означити смисл - це затримати програму дій, в думках програти її у майбутньому, відчуті наслідки. Тобто прогнозування образів “Я як Самобуття” йде до тих пір, поки майбутнє не відчується емоційно привабливим, ціннісно насиченим та активним. Тоді відбувається переживання нового смислу “Я” як “золотої середини” нового порядку значущих компонентів ситуації розвитку сфери “Я - Світ”, рівноваги, встановлення центру.

Усвідомлення суперечностей ситуації самореалізації - це і є “переоцінка цінностей”, коли значущим стає незначущість. Мотивація розвитку об’єктивується не тільки через ситуацію, а й через саму себе і цим “переступає” наявну предметність ситуації та висуває вимоги до неї, щоб вона змінювалась відповідно до ситуації. Виникає протиставлення ситуації та мотивації. У колізії протиставлення ситуації виявляється мотивація, що пов’язує ці протиставлення. Між полюсами колізії виявляється пристрасть як перше мотиваційне визначення. Пристрасть (інтерес-збудження) шукає свій

предмет завдяки порівняльній рефлексії, яка заново створену сукупність мотивів зводить до спільного знаменника, тобто будує ієрархію цінностей. При порівняльній рефлексії відбувається своєрідна інверсія сфер “Я” та “не - Я”, “Я-реального” та “Я-потенційного”. Усі позитивні визначення “не - Я” даються як визначення Я. “Не - Я” більше не має, відбувається взаємне наближення “Я” та “не - Я”. Пристрасть, яка стала амбівалентною, має зробити вибір, щоб не залишитись без визначення. Вона спонукає боротьбу мотивів, що є подальшим розвитком пристрастей. Вчинок починає служити потребі самореалізації, бо він є результатом активності суб’єкта. Завдяки свідомій волі, поєднаній з почуттям відповідальності та врахуванням умов ситуації, суб’єкт оголошує врешті-решт “переможця” у боротьбі мотивів, віддаючи перевагу тому, що сприяє розвитку, відкидаючи те, що йому заважає шляхом позитивного емоційного переживання та розуміння. Якщо суб’єкт діє з необхідності, наприклад, у випадку здійснення професійного вибору, або є сильний протиставляючий фактор (“треба”, “повинен”), ефективним буде підкріплення, підсилення позитивного смислу дій, або зміна смислу вибору з альтернатив наступним чином:

1) шляхом переоцінки значущості мотива при знецінюванні предмета потреби (“виноград - зелений”);

2) через уявну зміну ролі та позиції людини серед оточуючих (допомога більш слабким, молодшим, невдахам тощо), щоб вона була більш успішною, результативною;

3) через передбачення та емоційне переживання результатів власних дій;

4) через звернення до символів, ритуалів для підкріплення мотиву (винос прапора, “заради гідності сім’ї” тощо);

5) через з’єднання мотива з більш високими термінальними цінностями (любов, істина, обов’язок, гармонія, тощо);

б) через уяву ситуації з новими мотивами (конкуренція, тощо).

Отже, в процесі вибору мотивів визначальна рефлексія вперше знаходить незбіг та протиставлення “Я” (суб’єкта) та “не - Я” (об’єкта).

Шляхом визначальної рефлексії постійно відбувається відчуження та об'єктивізація мотиву, його опредмечування. Здійснюється перетворення позитивних визначень “Я” на позитивні визначення “не - Я” (як незалежно від Я існуючого об'єкта, сутність якого мені відкривається, але протистоїть). Визначальна рефлексія виступає у формі поняття - як форма наявного об'єкта і, разом з тим, як засіб його відтвореного мислення. Перший момент дозволяє людині усвідомити незалежне від нього існування об'єкта; другий - акт його розуміння.

Далі синтезуюча рефлексія збирає самовизначену особистість в єдине ціле. Розкриваючи “Я” як “не - Я”, чуже мені, синтезуюча рефлексія знаходить у кожному визначеному (особисто мені цінному) “Я” світіння “не - Я”, де “Я” - моя реалізована дійсність, “не - Я” - ще не відбулось, але вже стає дійсністю. Синтезуюча рефлексія вперше забезпечує вихід “Я” за будь-які актуальні межі себе самого, дозволяє не тільки подолати тісні кордони наочності, але й побачити дійсність, що стає як дійсність свого “Я”. Це перший крок подолання структурної суперечності суб'єкта та об'єкта. Об'єктна реальність втрачає відокремленість та незалежність існування від моєї свідомості. Інтегруючись з Я, вона отримує справжнє життя та процес здійснення. Тільки тепер інтегроване “Внутрішнє” Я здатне прийняти справжню реальність себе у Світі, у всіх його вимірах, побачити укорінюваність у ньому, а не тільки перебування або взаємодію з ним, і завдяки цьому взагалі вийти за межі не тільки себе самого, й своїх стосунків зі Світом через самотрансцендування. Таким чином, формується психологічна настановка, яка переживається як готовність, схильність суб'єкта до самовизначення, що виникає при передбаченні нового об'єкта “Я”.

Установка - це відношення потреб суб'єкта до ситуації дії, це механізм неусвідомлюваної регуляції поведінки. Суб'єкт відчуває “Я-Можу-Сам це здійснити”. Після прийняття себе як суб'єкта, здатного змінювати хід подій, мотивація саморозвитку актуалізує відповідну потребу й трансформується суб'єктом у певну мету. У момент переходу від мотиву до мети людина

стикається з непростю проблемою відокремлення “Я хочу” від “Я повинен, зобов’язаний, змушений”.

Визначення мети передбачає співвідношення її з цілями оточення, “культурою бажань” суспільства, в якому людина живе. Тут важливо врівноважити “спільне” та “індивідуальне”, бо більша за середню регламентація викликає стопор активності (фрустрацію). Особливу роль відіграють рівень домагань особистості, широта діапазону цінностей та адекватних способів їх реалізації. Важливо вірно визначити “межу компетентності”, щоб пережити почуття “Я сам можу це здійснити” разом з почуттям особистісної відповідальності (як передбачення наслідків вчинку та самоконтроль). Детермінізм можливим - справжнє джерело самопокладання. За В.О.Татенком, самопокладання - це раціонально осмислене значуще переживання внутрішнього “права” на самоздійснення, на самоздобуток певної якості, рівня, стану індивідуального самобуття людини, що задовольняє цьому переживанню, його критеріям, вимогам, домаганням на самопричинність [205; С.359]. Психологічною категорією, відповідною до детермінізму можливим як таким, є надситуативна активність, - активність за межами пристосування (з елементом ризику), суб’єктна активність [157]. Отже, зрілість суб’єктної активності, яка настає за певних умов під час повноліття, - необхідна умова самовизначення індивідуальності як суб’єкта життєдіяльності. Не тільки мріяти, а й діяти в процесі самовизначення може тільки зрілий суб’єкт психічної активності.

Самопокладання - це процес пізнання, переживання та уявного перетворення образів можливого “Я” (визначення позитивного та негативного емоційного тла майбутнього життя). У реальному співвідношенні мотиву та цілей виникає особлива функція мотиву - смислоутворення. Той самий мотив може реалізуватись у різних діях, бути засадою для визначення різних цілей. Відображення у свідомості суб’єкта відношення мотива до мети утворює особистістний смисл діяння. Смислоутворювальні мотиви виступають головною причиною спонукання до

самовизначення, основою для покладання мети, вибору засобів та способів її досягнення. Самопокладання містить у собі покладання того, що знаходиться зовні суб'єкта, тобто належить до категорії “не - Я”. Отже через “покладання себе як Іншого”, “покладання Іншого як себе”, “покладання себе в ситуації із значущим Іншим”, відображаючись у внутрішньому світі інших, розкриваючи різні прояви власної суб'єктності під різними кутами зору, через відбір емоційно привабливих картин майбутнього “Я”, особистість інтегрує себе на новому рівні, переживаючи власну цілісність та єдність. Але сутність людини (першопричина активності) вступає у суперечність з існуванням (бути відображеним в “Інших” та у собі самому). Суб'єктивно це переживається як сумнів у справжності себе як причини, що спонукає до пошуку нових можливостей самопокладання. В цьому породженні себе як суб'єкта полягає самопрямування особистості до втілення ідеї “Я є самобуття”.

Кожний індивід схильний до певного типу мотивування вчинку: імпульсивного або поміркованого, емоційного, раціоналізованого чи інтуїтивного. Результати протистояння мотивів та усвідомлення індивідуального значення цього протистояння виявляються у прийнятті рішення індивідом щодо всіх елементів ситуації вчинку (зовнішніх і внутрішніх, дійсних та можливих, безпосередніх та опосередкованих тощо). Саме момент прийняття рішення та його змістовний вияв (характер та мета наступного діяння) стають динамічним імпульсом подальшого розвитку ситуації. Це психологічна актуалізація гегелівської ідеї як утілювання та взаємопроникнення інтенцій, образів, думок, переживань (їм відповідають: “імманентне Я”, “ідеальне Я”, “трансцендентальне Я”, “трансфінітне Я”) [157; С.246, 278].

Через закріплення одних ознак, відкидання інших за умови активного, творчого привнесення нових елементів у процес здійснення індивідом мотивованого діяння відбувається процес формування індивідуального досвіду утворення мотивації (у вузькому плані) та здійснення вчинкового

діяння (у широкому плані) індивіда. Зміст даного досвіду завжди конкретний, властивий окремому індивіду, а тому має суттєві ознаки неповторного “Я” людини. Досвід мотивування стає основою для формування більш складних особистісних утворень - досвіду творення цінностей. Ціннісна рефлексія визначає пріоритети попереднього життя, характеристику ціннісного змісту різних сторін та фрагментів історії “Я” та “не – Я”. Здійснюється відбір життєздатних ціннісних зразків, визначення значущих параметрів минулого та теперішнього “Я”, вибір оптимальної ціннісної парадигми життя. Передусім утворюються фундаментальні цінності (початкова аксикреція). Далі - конкретні цінності та орієнтації (поточна, плинна аксикреція); та насамкінець будується ієрархія ціннісних орієнтацій. Уява на цьому етапі грає першу роль. Цінність уяви полягає в тому, що вона дозволяє прийняти рішення та знайти вихід у проблемній ситуації навіть за відсутності потрібної повноти знань, необхідної для мислення. Уява грає провідну роль не лише при перетворенні людиною Світу, а й себе самої. Вона дозволяє пережити майбутнє як теперішнє. Чим яскравіше образ уяви, тим сильніші емоції, їх мотивувальна, спонукальна функція. Уява долає неясність, невизначеність, заповнює прогалини та деталі нашого неточного знання про майбутнє та, утворюючи відповідні образи, впливає на нашу поведінку, малюючи привабливість або загрозу майбутнього. Оцінка уявної моделі залежить від широти спектру особистісно значущих позитивних цінностей (ціннісної насиченості) та переживання осмисленості життя. Процес самопокладання логічно завершується актуалізацією засобів, необхідних для його реалізації.

Засоби - акти активності та комунікації, здійснювані у напрямку провідних спонукань суб'єкта. Тут виявляє себе суперечність, яка завжди існує між цілями і засобами, потребами й можливостями. Виникає проблема пріоритетів у детермінації: 1) або ж мета визначається можливостями, тобто наявністю і рівнем розвиненості засобів, мірою оволодіння ними людиною, а також умовами - зовнішніми і внутрішніми, які можуть бути сприятливими чи несприятливими; 2) або ж засоби обираються, знаходяться чи створюються

залежно від вимог, що їх визначає мета. Вибраний шлях значною мірою залежить від рівня домагань суб'єкта активності та рівня розвитку трансцендуючої рефлексії, яка по суті є “розширеною свідомістю”, тільки її енергія дозволяє взагалі вийти за межі не тільки себе самого, але й своїх стосунків із Світом, вийти за межі потенційного “Я” та переоцінити, побачити визначений собою у майбутньому “Образ – Я”. Необхідно обирати засоби на основі детального обговорення та обдумування. Цей процес пов'язаний із ступенем відповідальності особистості. Це процес самопотенціювання - цілеспрямований пошук, вибір, конструювання засобів психічної активності та розумне підкорення їх смисложиттєвим цілям. Якщо визначення мети є для суб'єкта “вчинком свободи волі”, то вибір засобів - “вчинком обов'язку”. Це обов'язок шукати, які засоби необхідні для досягнення мети, вирішувати, чи всі вони, чи лише деякі однаково необхідні, які з них допомагають більше, а які менше. Засіб має бути однієї природи з метою, її породженням, інакше він не може стати інструментом її перетворення. Отже, якщо мета полягає у саморозвитку, то найприроднішим засобом такої мети може бути учинок [125]. Є дані, що співвідношення внутрішніх та зовнішніх засобів самоствердження визначається “золотим перетином”, який характеризується числом 0,69 (приблизно) [102]. На цьому етапі самовизначення здійснюється зусиллям волі із почуттям обов'язку перед самим собою і суспільством. Таким чином, означений процес переходить в уявне моделювання значущих умов самовизначення. Тут виявляє себе схильність індивідуума бути ідеально репрезентованим у референтному оточенні згідно своєї власної міри. Тобто, він спроможний у цей час викликати в інших те саме ставлення до себе, яке притаманне своєму позитивному самоставленню, коли будь-яка суб'єктно ціннісна якість переживається як соціально значуща та цінна. Саме в цьому процесі актуалізується потреба бути “значущим іншим для значущого іншого” [157; С.260].

Коли долається опозиція “Я” у власних очах (“езотеричне Я” суб’єкта) та “Я” в очах іншого (“екзотеричне Я” як оцінка Я, яка вже має місце в собі, але яку “Я” хоче побачити в інших, занурившись в їхнє сприймання себе), коли у внутрішньому дзеркалі можна побачити себе таким, яким я себе відчуваю, ціную, поважаю, то процес стає успішним та досягається результат - здійснюється процес вибору адекватних способів реалізації суб’єктного самовизначення. Через зіставлення, порівняння, диференціацію народжується новий досвід суб’єктності, самотворення, самозбереження, розширюються границі внутрішнього простору.

Успіх самовизначення пов’язаний із прийняттям рішення про перехід до практичної дії, до здійснення задуму себе успішно активного. Для цього потрібно скласти програму, життєвий план реалізації самовизначення. Перехід від внутрішнього (теоретичного) плану у план зовнішньої (практичної) активності важкий, якщо мета висока. Це перехід в інший світ, з його часом і простором, зі своїми правилами гри. При цьому досить вагомими стають такі якості, як здатність створювати власні правила, структурувати систему правил (правилотворчість та правиловідповідність), здатність долати зразки, та незалежність, самостійність [158; С.13]. Альтернативою виступають тривожність, невпевненість, нездатність передбачати, прогнозувати (“короткі” думки та почуття).

На думку Е.Фромма слід аналізувати співвідношенні суперечливих схильностей, особливо тих, що стосуються неусвідомлених аспектів. Ясне усвідомлення ситуації є вирішальним чинником під час прийняття та виконання рішення на користь кращого, а не гіршого. При цьому йдеться про усвідомлення:

а) що добре, що погано;

б) який спосіб дії у конкретній ситуації підходить для досягнення бажаної мети;

в) які сили стоять за бажанням, що відкрито виявляється, тобто про усвідомлення власних неусвідомлених бажань;

- г)реальних можливостей, між якими є вибір;
- д)які наслідки матиме рішення у тому чи іншому випадку;
- е)необхідності діяти, готовності взяти на себе відповідальність за біль і втрати, неминучі, якщо діяти наперекір своїм пристрастям.

Коли суб'єкт приймає рішення про перехід до практичних дій, він мусить переосмислити свої цілі й ще раз переконатись, що саме цього він бажає понад усе, (тобто усвідомити те, що буде, якщо цього не зробити і зважити), переоцінити засоби, які збирається використати, врахувавши рівень оволодіння ними й особливості конкретної ситуації, в якій збирається діяти, її внутрішній і зовнішній аспекти [233]. Отже, це вчинок, що дає змогу суб'єкту перейти від наміру до дії. Щоб виконати прийняте рішення і діяти відповідно до мети послідовно й вправно, використовуючи обрані засоби, долаючи опір реальності, суб'єкту потрібна нерідко вся сила його духу. Практичне самовизначення - це вчинок, який творить, розвиває, вдосконалює, відкидаючи і заперечуючи все те, що стримує, обмежує, змертвлює.

Людський дух є сила самовизначення до кращого. Він має хист – вивести себе внутрішнього із будь – якого життєвого змісту, протиставити його собі, оцінити його. Така небезпека існувала у всі часи і пов'язана, перш за все, із психологічними особливостями періоду повноліття. На це вказував ще Г.Ф.Гегель у своїй “Філософії духу”: “До сих пір зайнятий тільки загальними процесами і працюючи тільки для себе, юнак, що перетворюється зараз у чоловіка, повинен вступати у практичне життя, стати діяльним для інших і зайнятися дрібницями. І хоча це у порядку речей, бо, якщо необхідно діяти, то неминуче перейти і до частковостей, - однак для людини початок заняття цими частковостями може бути все ж таки надто обтяжливим, і неможливість безпосереднього здійснення ідеалів може кинути його в іпохондрію. Цієї іпохондрії, якою б незначною була вона у багатьох, - навряд чи коли вдавалось уникнути. Чим пізніше вона оволодіває людиною, тим тяжчими бувають симптоми. У слабих натур вона може тягнутись все життя. У цьому

хворобливому стані людина не може перебороти своєї відрази до дійсності і саме тому знаходиться у стані відносної нездатності, який легко може перейти у дійсну нездатність” [49; С.94].

Отже, сутність справжнього самовизначення особистості полягає в гармонійній мотиваційній взаємодії “Зовнішнього” та “Внутрішнього” Я людини (особистості та сутності) шляхом самотрансценденції та самовідсторонення, саморозширення та самосинтезу. Результатом цієї інтеграції виступають самоототожнення та самоприйняття особистістю власної сутності, обумовлені процесом розширення смислу Я та його конвергенції із загальним смислом буття [126].

Виходячи з цього, саме в плані такого осмислення результату та способів суб’єктного самовизначення, здійснення своїх вчинків - тих, що вже є в досвіді, і тих, що лише плануються, оцінюються наслідки вчинку самовизначення, ефекти післядії, здійснюється корекція дій та моделюється якісно нова ситуація саморозвитку, самореалізації суб’єкта, визначається новий смисл перетворення відношень “Я - Світ”. Цей новий смисл підсилює “внутрішнє світло”, робить його більш енергопотужним та активним, розкриває нові перспективи. На їх грані знов виникає суперечність “Я” та “не - Я”, яка стимулює новий виток спіралі самовизначення, і процес “розкручується” далі.

Отже ми вивчаємо наступну логіку здійснення вчинку суб’єктного самовизначення:

1. Прийняття нового смислу “Я як суб’єкт активності”.
2. Усвідомлення суперечностей ситуації саморозвитку “Я”.
3. Подолання залежності від ситуації шляхом зміни внутрішньої позиції.
4. Боротьба мотивів.
5. Вибір мотивів саморозвитку.
6. Самопокладання.
7. Формування психологічної готовності.

8. Уявне моделювання власного простору “Я” (особистісної та сутнісної сфер).
9. Оцінювання моделі шляхом рефлексії.
10. Усвідомлення наслідків помилкових кроків.
11. Вибір засобів реалізації самовизначення.
12. Уявне моделювання значущих умов самовизначення.
13. Вибір адекватних способів реалізації самовизначення.
14. Програмування дій для реалізації вчинку.
15. Творча реалізація самовизначення в умовах свідомої саморегуляції.
16. Оцінювання наслідків вчинку шляхом рефлексії.
17. Корегування дій.
18. Післядія.
19. Моделювання якісно нової ситуації саморозвитку, життєдіяльності суб'єкта.
20. Зміна ситуації саморозвитку як перетворення відносин “Я - Світ”.
21. Усвідомлення нового особистісного смислу “Я” [128].

Якісний зміст процесу суб'єктного самовизначення особистості студента складає трансформація “Зовнішнього” Я у “Внутрішнє” Я, становлення студента свідомим суб'єктом саморозвитку.

Провідними психологічними детермінантами досліджуваного процесу в період повноліття виступають рівень розвитку суб'єктної активності людини, виразна потреба у самореалізації та стиль її самоставлення.

Умовами, що впливають на ефективність суб'єктного самовизначення є: соціально-економічний, культурний та духовний рівні середовища вищого навчального закладу, які створюють мотивацію саморозвитку, самовизначення та самореалізації студентства; характер самовизначення референтного оточення; тип батьківського ставлення до студента, система оптимальної психологічної підтримки процесу суб'єктного самовизначення студентства, яка містить активні методи психолого-педагогічного впливу на процес

усвідомлення та прийняття особистісних потреб, інтересів, цінностей та смислів; створення позитивних образів та перспектив майбутнього у співпереживанні емоційної привабливості майбутнього; життєвого плану, забезпечення мотивів засобами їх здійснення; створення можливостей самореалізації та її активного творчого характеру [127].

РОЗДІЛ 3

ДИНАМІКА ПРОЦЕСУ САМОВИЗНАЧЕННЯ ОСОБИСТОСТІ МОЛОДОЇ ЛЮДИНИ В УМОВАХ НАВЧАЛЬНО-ВИХОВНОГО ПРОЦЕСУ ВИЩОГО НАВЧАЛЬНОГО ЗАКЛАДУ

3.1. Психологічні умови та фактори розвитку особистості

молодої людини під час навчання у вищому навчальному закладі

Сучасна ситуація державотворення створює необхідність актуалізувати у навчально-виховному процесі вищого навчального закладу не репродуктивні інтелектуальні можливості студентства, а їх творчі ресурси і створити середовище з високою мотивацією самореалізації, саморозвитку, самовизначення. Це тим більш важливо, що саме в період повноліття (18-25 р.р.) закінчується розвиток суб'єктної активності людини й настає час її апробації, практичної реалізації [205].

Такий підхід потребує вдосконалення, реформування системи навчання та виховання майбутніх фахівців. Особливої актуальності це набуває на нашому вітчизняному ґрунті, адже “формування цілісного українського національного характеру тільки починається”, оскільки довгий час він складався під впливом різних соціально-історичних, політичних, культурних, релігійних, мовних та інших чинників [88; С.146]. У період “ідеологічного хаосу” саме молодь стає першою жертвою, оскільки нездатна діяти на ґрунті власного розуміння об'єктивних закономірностей суспільного розвитку. Незадовільний економічний стан суспільства, різкий поділ на багатих і бідних мало сприяє в психологічному аспекті повноцінному процесу самореалізації і розвитку особистості студента, обумовлює надання переваги матеріальним аспектам системи соціальних цінностей у процесі самовизначення.

Слід зазначити, що процес самовизначення молоді починається в сімейному середовищі і значною мірою ускладнюється глибокою

трансформацією ціннісних систем сучасного суспільства, оскільки викликає невідповідність ціннісних уявлень батьків як представників дорослого світу з моральними орієнтирами сьогодення. Таке послаблення виховної функції сім'ї впливає на подальший процес суб'єктного самовизначення студента, блокує його своєчасність.

За даними соціологічних досліджень Інституту проблем молоді підлітковий період розвитку в психологічному плані триває до 19 років. До вищого навчального закладу приходять молодь із сформованою психологічною готовністю до суб'єктного самовизначення, яка включає: а) сформованість на високому рівні психологічних структур, передусім самостійності майбутніх студентів; б) розвиненість потреб, що забезпечують змістовну наповненість особистості, серед яких центральне місце займають моральні установки, ціннісні орієнтації та життєві перспективи; в) становлення передумов індивідуальності як результат розвитку та усвідомлення своїх здібностей та інтересів кожним юнаком.

На думку дослідників лабораторії І.В.Дубровіної, психологічна готовність до самовизначення є новоутворенням старшого шкільного віку [58; С.36]. Студентські роки охоплюють для більшості молоді період повноліття (18-25 р.р.). Це передусім певна стадія духовного розвитку, розвитку суб'єктної активності людини, прийняття себе суб'єктом життєдіяльності, формування суб'єктивної оцінки себе як суб'єкта активності у межах суспільства. Під час навчання у вищому навчальному закладі актуальним є переживання себе компетентним у суспільстві (або не компетентним). Якщо у школі конструюється стиль учбової діяльності людини, то у вищому навчальному закладі формується стиль суб'єктної активності в межах суспільства: або Я “хочу” + “можу” = “буду”, або “хочу” + “не можу” = “не буду” (за умови, що є гостра потреба в самовизначенні себе як суб'єкта активності). У протилежному випадку виникає позиція, небезпечна для розвитку особистості - позиція “вічного юнака”. Як правило, це людина, яка не зуміла

у належний строк вирішити задачу самовизначення і не пустила глибоких коренів у важливих сфери діяльності [80; С.26].

Отже, під час повноліття глобально ставиться проблема успішності життя, тісно пов'язана з проблемою суб'єктного самовизначення студента. Цей процес іде із середини - назовні: від відкриття "Я", усвідомлення власної сутності та її властивостей, установки на свідому реалізацію свого життєвого плану до продуктивного включення у різні сфери життєдіяльності. Як показують дослідження, у сучасних студентів помітно збільшується занепокоєність своїм майбутнім [129; С.213]. Тому є багато об'єктивних соціальних причин, пов'язаних з сучасною ситуацією розвитку суспільства, які викликають ситуацію невизначеності, де самі зовнішні обставини начебто пропонують мораторій для справжньої діяльності, де "справжнє" життя для студента почнеться невідомо коли, а поки що треба просто чекати. Таку настанову підкріплює поведінка батьків, які довго опікують та страхують від труднощів свого студента. Молодь починає боятися наступної відповідальності дорослості, ототожнюючи її з буденною рутиною. Це може призвести до стійких особистісних змін, зробити з людини невдачу, іпохондрика. Процес самовизначення молоді протікає в ситуації нестабільності суспільства в цілому, в умовах кризи звичних норм та цінностей, відсутності чітко структурованих нормативних моделей соціальної поведінки. Сучасний юнак опиняється не тільки на традиційному віковому "перехресті" вибору в широкому сенсі цього слова, але і в ситуації, коли суспільні "світлофори" на його життєвому шляху дають суперечливу інформацію, або не спрацьовують взагалі [41; С.216].

Життя суперечливе, у ньому завжди йде боротьба старого і нового, і кожен, хоче він того чи ні, бере участь у цій боротьбі. Ідеали, звільнені від елементів ілюзорності, властиві й споглядальній юності, стають для дорослої людини орієнтиром у практичній діяльності. Соціальна реальність дається молоді опосередковано, через ті чи інші зміни у провідних інститутах соціалізації - сім'ї, школі, вищому навчальному закладі. Батьки студентів не

мають успішного досвіду життя в нових умовах, тому їм важко передати своїм нащадкам ціннісно-нормативні моделі, які не успадковуєш і не завжди можеш повністю прийняти. Тому для сучасної молоді нове зовсім не обов'язково вступає у суперечність із засвоєним від батьків. Тому вона легше пристосовується до нових норм життя, однак при цьому батьки втрачають для дитини функції “захисників”, молода людина мусить більше розраховувати на власну самостійність, яка є для більшості примусовою, передчасною, бо заснована не на справжній впевненості у собі, а на компенсації страхів та образі “кинутої на призволяще” дитини. Для батьківської позиції сьогодні найбільш характерним є синдром “делегуючого батька”. Дорослі, не маючи позитивного образу власного соціального майбутнього, переносять відповідальність за нього на свою дитину. У делегуючих батьків звичайно існує чітка уява про те, що повинен робити їхній син (донька), щоб бути успішним, при цьому погляди юнака не враховуються. Дані психологічних досліджень свідчать, що такий стан речей може давати деякі переваги для розвитку особистості; вона має більш чітке уявлення про майбутнє й більшу впевненість у собі. Водночас така ситуація провокує на об'єктне ставлення до себе і в крайньому випадку, коли вибір батьків не приймається, може формуватися сприйняття себе як “жертви”. Така загальна дестабілізація суспільного життя викликає у молоді відчуття власної залежності та тривожності, ускладнюючи тим самим процес суб'єктного самовизначення.

За даними соціолого-психологічних досліджень серед студентів Національного університету харчових технологій (НУХТ), проведених у березні - квітні 2007 р., 81% студентів знаходяться у стані високої тривожності, 63% - мають низьку самооцінку, у 79% переживають негативне ставлення до себе. Тому ми вважаємо, що продуктивний процес суб'єктного самовизначення студентства тісно пов'язаний із проблемою позитивного самоставлення особистості людини, прийняття себе як суб'єкта активності у процесі життєдіяльності. Процес суб'єктного самовизначення людини ми

досліджуємо у зв'язку з проблемою гармонійних взаємостосунків “Зовнішнього” та “Внутрішнього” Я людини: особистості та сутності. Йдеться про самовизначення молоді як процес конструювання рубежів власного “Я”, як самоподолання, яке штовхає за межі власної “Самості”, про самовизначення як розв'язання у реальному суспільстві суперечностей “Зовнішнього” та “Внутрішнього” Я на користь останнього. Це процес примірки “соціального гардеробу” та переконструювання його “по фігурі”. Єдиним способом, на думку Гегеля, що може допомогти у цій ситуації, є творчо-перетворювальна діяльність, під час якої суб'єкт змінює як самого себе, так і світове довкілля [48; С.94]. Отже своєчасне суб'єктне самовизначення студента у період повноліття є похідною від розвитку його суб'єктної активності. Формування позитивного самоствавлення сприяє актуалізації суб'єктної активності молоді, стимулює суб'єктне самовизначення особистості студента. Психологи (О.О.Кронік, В.С.Хомік) відмічають, що у молоді змінилося ставлення до себе, до навколишнього середовища, до свого майбутнього. Вона стала більш вимогливою до інших і, разом з тим, менш вимогливою до себе. У значній частині сформувалося пасивне ставлення до життя, невпевненість у своїх силах, очікування допомоги та надія тільки на допомогу із зовні, а не на власні сили. Все це стає загрозою формування психології споживача і в подальшому, на думку дослідників, у значній мірі перешкоджатиме соціальній адаптації. Відсутність усвідомленої відповідальності за своє сьогодення та майбутнє сприяє формуванню у молоді непродуктивних типів поведінки. Молодь прагне вирішувати проблеми за допомогою маніпулювання [95; С.43].

Розробка ефективної моделі успішного майбутнього та репетиція цього майбутнього у формі занять-тренінгів, учбово-рольових ігор, та інтеграція модулів активності себе у майбутньому з позитивними почуттями власного успіху, компетентності у суспільстві, сприйняття себе як суб'єкта власної життєдіяльності стимулює активність студентів у процесі суб'єктного самовизначення. Саме тому існує нагальна потреба вводити у вищих

навчальних закладах при вивченні психології психолого-педагогічний практикум, спрямований на активізацію процесу суб'єктного самовизначення студентства. Означений практикум включатиме наступні психотехнології (Див. додаток Е).

Вправи на рефлексію життєвих цілей. Студентам пропонується написати твори на такі теми: “Яким я бачу своє майбутнє?”; “Яким я бачу майбутнє свого друга?”, скласти “Стратегію життя”. Ці завдання спрямовані на виявлення основних проблем у побудові життєвої перспективи, успішного майбутнього, їх адекватності наявним властивостям особистості студента та об'єктивним засобам їх реалізації. Складність юнацької рефлексії стосовно змісту життя полягає в правильному суміщенні далекої та близької перспектив. Часто молодь не хоче замислюватися над своїм майбутнім, відкладаючи усі важкі питання та відповідальні рішення на “потім”.

Завдання, які ми пропонуємо, є деякою мірою і формуючими, оскільки вони активізують процеси самоаналізу та допомагають особистості студента краще усвідомити власні проблеми. Вони сприяють формуванню позитивного мислення, прийняттю себе суб'єктом власного життя, творчому ставленню до вирішення власних проблем.

Дані формуючого експерименту свідчать про важливість проведення спеціально спланованої роботи з профілактики життєвих криз, корекції життєвих перспектив та формування установки на продуктивне, успішне життя. У цьому контексті вельми плідним виявляється завдання “Життєвий шлях”, яке формує у студентів навички самоаналізу життєдіяльності та проектування власного життя. Це завдання подібне до методу самофутурування, який пропонується в методиці ПОРМ (психотерапія, орієнтована на реконструкцію майбутнього), описаному В.С.Хоміком [95]. Самоконструювання “Життєвого шляху” є найбільш продуктивним при наявності у студента негативної Я- концепції, яка являє собою головну складність самовизначення себе як суб'єкта життєдіяльності. Приводом для застосування цієї вправи, як зазначає автор, може бути скорочена або

нав'язана майбутня часова перспектива, непомірна орієнтація на очікування інших, насиченість минулого особистості психологічними травмами. Автори цього методу цілком справедливо виходять із того, що, якщо людина не здатна уявити позитивну картину свого життя у майбутньому, то її особисте майбутнє буде, скоріш за все, копією її негативного минулого. Результати студентських самоаналізів “життєвого шляху” констатують невпевненість молоді у своєму майбутньому як у соціальному, так і в особистому плані. Ця невпевненість виявляється у помітному зниженні життєвої перспективи та, як показує подальший аналіз, у песимістичному забарвленні очікуваних подій.

Твори на тему “Яким я бачу своє майбутнє?” та “Яким я бачу майбутнє свого друга?” мають діагностично-корекційне значення. Це засіб активізації процесу побудови життєвих планів. Пропонується наступний приблизний план твору для того, щоб студенти висвітлили важливі аспекти, які нас цікавлять.

План.

I. Вступ. Коли наступить майбутнє.

II. Основна частина. Що принесе мені майбутнє.

1. Моя подальша освіта.

2. Моя робота.

3. Моя сім'я, мій дім.

4. Мої захоплення.

5. Що хорошого принесе мені майбутнє.

6. Чого б мені хотілося уникнути в майбутньому, чого я боюсь.

7. Що мені треба зробити, щоб мої плани здійснилися.

8. Які труднощі мені потрібно подолати, що мені може допомогти, а що буде заважати.

III. Заключна частина. Моє майбутнє - в моїх руках...

Такий план не тільки активізує особистість студента для побудови життєвої перспективи, а й налаштовує його на оптимістичний лад, змушує думати про те, що майбутнє значною мірою залежить від нього самого та від

його власних зусиль. Твір про майбутнє друга має проєктивний характер і використовується як додатковий матеріал у корекційній роботі.

На заняттях із студентами корисно виділити типові проблеми (дотримуючись принципу анонімності), оговорити складнощі, з якими вони можуть зіткнутися, а також виробити можливі шляхи розв'язання виділених проблем та засоби подолання ускладнень. Ця методика подібна до методики Ю.З.Гільбуха “Лист до уявного друга” [50; С.28-29].

Вивчаючи життєвий світ особистості, відомий український психолог Т.М.Титаренко зазначає, що на кожному етапі світобудови, внаслідок переживання вікової кризи відбувається розрив зв'язку часів. Людина немов відчуває, що їй потрібно наповнити значущою, відповідальною діяльністю кожен годину, кожен день, бо завтра може не бути. Результати нашого дослідження свідчать про порушення часової перспективи у 75% студентів, коли теперішнє, майбутнє та минуле у внутрішньому просторі розвитку особистості студента не пов'язані між собою [127]. Своєрідним девізом життя у кризовий період стає девіз: “Пам'ятай про смерть”, завдяки чому людина власним зусиллям відновлює неперервність часового простору, прямує до цілісності [211; С.148]. Під час переходу від юності до зрілості психологічний простір людини звужується, набуває більшої однорідності, центрується на новому рівні. Його центр зміщується до максимального суб'єктного полюсу, що пов'язано з вивченням власних глибин (сутності), внутрішніх реальностей. Час власного життя стає більш гомогенним та неперервним, набуває орієнтації на майбутнє. Векторність психологічного часу виражається в надіях, прагненнях, життєвих планах та програмах. Вибір між “Я”-реальним та “Я”-ідеальним на цьому етапі здійснюється на користь “Я”-реального, виявляючого власну активність. Оволодіваючи різними життєвими просторами, кількість яких відповідає числу найбільш значущих ролей, людина активно прагне до їх об'єднання та інтеграції. При цьому з'являються нові “прозорі” рубежі індивідуальної психологічної дистанції,

відбувається те, що ми визначаємо як вчинок самовизначення особистості людини відносно її сутності - суб'єктне самовизначення молодої людини.

В індивідуальній історії під час повноліття підключається нова детермінанта саморозвитку: ставлення до себе як до людини, яка взаємодіє з іншими людьми, як до рівноправного партнера у спілкуванні, у спільній діяльності. Ця нова якість особистості є результатом розв'язання вікової кризи (16-17 р.р.) - "кризи виривання коренів" - кризи "особистісного нуля", початку нового дорослого, самостійного життя. Самоствалення виникає як функція від ставлення до свого життя та до інших людей, функція від психологічного простору та часу. У ставленні до себе, оцінюванні себе об'єднуються, інтегруються ставлення до міри самореалізації та ставлення до інших людей. Людина, яка погано до себе ставиться, не може бути доброзичливою до тих, хто поруч. Її ставлення до життя також буде негативним, відповідальність за те, що не склалося, буде перекладатися назовні. У той же час у позитивному ставленні до себе, як у дзеркалі, відображається висока оцінка життєвих планів та їх реалізації, уважне ставлення до оточуючих, вміння рахуватися з їх потребами та бажаннями. У ставленні до себе можна побачити, що людина хоче реалізувати, якої крутизни сходинок самовдосконалення, якого рівня завдання ставить людина перед собою [211; С.138]. Саме тому доцільно вивчати процес суб'єктного самовизначення студентів через призму їхнього самоствалення, що виступає першою психологічною детермінантою здійснення суб'єктного самовизначення у період повноліття.

У рамках психолого-педагогічного практикуму суб'єктного самовизначення студентам пропонується завдання "Стратегія життя", яке містить у собі 4 блоки самодосліджень. Перший, пов'язаний із складанням студентами власного психологічного портрету, де розкриваються (максимально можливо) сильні та слабкі сторони особистості, другий блок стосується ціннісно-сміслового аспекту процесу самовизначення, студент досліджує життєво важливі цілі, смисл свого життя, далі (третім кроком)

студент “будує мости”, тобто встановлює зв’язок між особистісними ресурсами та можливим успішним майбутнім. Щоб наблизити цю програму до реального життя, ми пропонуємо виділити на четвертому кроці 7 найбільш реальних цілей та розробити по три способи їх реалізації у житті (один генеральний та два запасних), враховуючи власну індивідуальність та особистісну історію. Така робота корегує самооцінку власних можливостей, стимулює позитивне самоставлення, сприймання себе суб’єктом власного життя, формує оптимістичний погляд на майбутнє, стимулює суб’єктну активність особистості студента. Індивідуально-корекційна робота психолога полягає в наступному: а) допомогти студенту побудувати та прийняти найбільш реальний життєвий план, усвідомити систему цінностей; б) допомогти йому відділити головне від другорядного, знайти смисл життя; в) розставити акценти (“світлофори”) у життєвій проблематиці; г) конкретизувати шляхи та засоби розв’язання проблем самореалізації; д) обговорити складнощі та накреслити так звані “запасні”, тобто можливі варіанти, а також засоби та шляхи подолання перешкод та переживання незгод [127].

Активна роль у цій роботі відводиться студенту. Допомога психолога тільки стимулює власну активність студента, щоб він не переживав цю модель, як нав’язану ззовні, а відчував себе її автором та господарем. Найважливішим при наданні психологічної допомоги є питання міри, кількісної та якісної характеристики допомоги. Ця проблема була експериментально досліджена психологом В.С.Магуном [104]. Допомога психолога має бути необхідною (не більше і не менше), але не достатньою. Безперечно мають рацію ті дослідники, які, виходячи з принципу активності особистості та принципу опосередкування діяльністю, доводять, що психологічна допомога повинна надаватися тією мірою і в таких формах, щоб її було достатньо тільки для активізації діяльності особистості студента в пошуках шляхів суб’єктного самовизначення. Визначення міри психологічної допомоги строго індивідуальне і залежить від: а) рівня

мотивації особистості; б) рівня необхідних знань; в) оволодіння студентом засобами планування життєвого шляху.

Означені нами завдання психолого-педагогічного практикуму самовизначення студентства “Стратегія життя”, “Моє майбутнє”, “Мій життєвий шлях”, введеного нами у програму курсу “Основи педагогіки та психології”, оптимально допомагають розв’язати окреслені проблеми самовизначення (Див. додаток Е). Про це свідчать дані перевірки ефективності психологічного практикуму з суб’єктного самовизначення студентів Національного університету харчових технологій, проведеної у травні 2005, 2006 рр. (Див. табл.3.10.).

Завдання з самофутурування доповнюються вправами на позитивне самоставлення (позитивні думки та почуття про себе, здатність ставитися до себе з гумором, опис із найбільшою точністю власних достоїнств та недоліків). Такий синтез позитивних переживань, почуттів щодо себе, своїх можливостей з образом емоційно привабливого майбутнього є джерелом активізації внутрішньої енергії розвитку особистості. Це підтверджують дані досліджень перебігу процесу самовизначення в експериментальних групах. Такі вправи можуть бути реалізованими в різних формах: занять-тренінгів, “репетицій майбутнього” у формі рольової гри, психодрами майбутнього, психодіагностики, психологічних ігор, дискусій тощо.

Крім означених вище студентам пропонуються вправи на усвідомлення себе в структурі соціальних відносин. Це передусім відома методика “Хто Я?”, яка носить діагностично-корегувальний характер, психодрама майбутнього, де індивід з точки зору Я-майбутнього конструє драму у своєму уявленні, в якій фігурують значущі інші люди з його минулого, сьогоdnішнього, майбутнього життя.

Під час роботи в рамках психолого-педагогічного практикуму використовуються різні діагностичні методики: системи ціннісних орієнтацій; самооцінки; самоставлення; рівня суб’єктивного контролю; рівня

домагань; тривожності; темпераменту; рівня мотивації; відповідальності; життєво-смислових орієнтацій; особистісної зрілості.

До програми психолого-педагогічного практикуму включено вправи з формування позитивного ставлення не лише стосовно своєї особистості, а й щодо свого життєвого шляху. Студентам пропонується вдома описати свій життєвий шлях у минулому, теперішньому, а також у майбутньому по п'ятирічках, відзначаючи 5 позитивних та 5 негативних подій у кожній п'ятирічці, які відбулися, подій, які вплинули на траєкторію життєвого шляху. Побудувати лінію життя, а також спрогнозувати 1 подію, яка може статися після смерті, та “пригадати” 1 подію до дня народження. Ці “поза межові” події можуть бути пов’язані з життям сім’ї студента, роду, держави. Цей прийом “У життя немає меж” доповнюється складанням генеалогічного дерева сім’ї. Ця психологічна вправа допомагає студенту (за необхідної допомоги психолога) привернути увагу до позитивних моментів власного життя, оцінити власні успіхи, досягнення, відчутти життєву перспективу, наповненість життя, відокремити “дрібниці життя” від головних, значущих подій, пережити зв’язок з сім’єю, причетність до певної групи референтних особистостей. В індивідуальній та групових бесідах намагаємося знайти привід щиро похвалити молоду людину за її вчинки, які відбулися і до яких вона готова, крім того знайти позитивні наслідки негативних подій життя, усвідомити причини позитивних подій майбутнього, їх залежність від внутрішніх ресурсів людини.

Наша методика є адаптованим варіантом методики О.О.Кроніка LifeLine [96; С.45-60]. Результати дослідження свідчать про те, що використання цієї методики дає глибокий психотерапевтичний ефект. Вона сприяє стабілізації “життєвої траєкторії” особистості, активізує механізм “вращування” значущих подій життєвого шляху з “Я”, стимулює почуття самоідентичності в різних ситуаціях і на різних етапах життя. Означена психологічна допомога студентам у процесі суб’єктного самовизначення їх особистості допомагає розвивати мотивацію самореалізації, самоздійснення. Стимули до життя

людина може знаходити у спогадах про досягнення, пережиті події, у мріях та планах, переживаннях цінностей сьогодення. На думку С.Л.Рубінштейна, “мотивація - це детермінація, що реалізується через психіку [183; С.137]. Мотиваційний зв'язок подій як прагнення людини самій собі дати відповідь на запитання “Чому?”, “Як?”, “Для чого?” стимулює суб'єктну активність особистості, інтенсифікує процес самовизначення людини. Однак, як було зазначено, перехід від юності до молодості часто характеризується відсутністю єдності, цілісності минулого, теперішнього та майбутнього, тобто не усвідомлюються або зв'язок з минулим (реалізовані зв'язки), або зв'язок з теперішнім (актуальні), або з майбутнім (потенційні зв'язки). Відсутність будь-якого зв'язку О.О.Кронік позначає поняттям “мотиваційна недостатність” [96; С.45-60], саме вона викликає кризи: нереалізованості, спустошеності, безперспективності. Наявність однієї з таких криз розриває життя людини, сковує її активність. За даними обстеження старшокласників м. Києва групою психологів під керівництвом О.О.Кроніка 2/3 випускників шкіл перебувають у стані тривожності та невизначеності і потребують психологічної підтримки. У них низька мотивація навчання, панує настрій тимчасовості. Вчені стикнулися зі значним послабленням пам'яті, уповільненим протіканням розумової діяльності, неухважністю, поганою саморегуляцією в емоційній царині [95; С.43-47].

Дослідження, які проводилися серед студентів II курсу технологічних та економічного факультетів НУХТ, підтверджують виявлену тенденцію серед випускників шкіл. Результати свідчать, що 81% студентів (18-21 р.р.) знаходяться у стані високої тривожності, 63% - мають низьку самооцінку, 79% - переживають негативне ставлення до себе, 49% - низьку мотивацію до самореалізації 77% - екстернальний тип локус-контролю, 81% - песимістичний погляд на своє майбутнє, 89% - екстернальний тип локус-контролю в області досягнень. Застосування тесту СЖО (смыслово-життєвих орієнтацій) [89] показало, що 67% студентства мають порушення часової та життєвої перспектив, 61% - переживають незадоволеність своїм життям, 89%

- незадоволеність самореалізацією, 91% - низькі бали за шкалою “Я - господар життя”, 80% - переживають “екзистенційний вакуум” [127]. Наведені результати підтверджують необхідність психологічної підтримки студентів через розвиток позитивного самоствавлення в процесі їх суб’єктного самовизначення. Реалізація психолого-педагогічного практикуму буде доцільною під час вивчення курсу “Основи педагогіки та психології”. У більшості вищих навчальних закладів цей курс вивчається на 2 році навчання, що якраз збігається з початком періоду повноліття, тобто охоплює перехідний етап від юності до молодості. Описаний практикум (див. додаток Е) поглиблює самоаналіз, розвиває навички рефлексії власної індивідуальності, стимулює позитивне самоствавлення, допомагає усвідомити власні перспективи, актуалізує мотивацію самореалізації, сутнісного самовизначення, розвиває почуття власної відповідальності за свій життєвий шлях, допомагає знайти сенс життя, формує впевненість у власних силах, оптимістичний погляд у майбутнє. Про це свідчать дані психодіагностики після закінчення формуючого експерименту. Констатовано зменшення ситуативної тривожності, яка вимірювалася за допомогою комп’ютерного варіанту методу Спілбергера ($P < 0,05$). Збільшилася кількість позитивних відповідей стосовно власної особистості ($P < 0,01$), стосовно свого майбутнього, ціннісно-сміслової наповненості життя, зменшилось число негативних та нейтральних суджень ($P < 0,05$) за методикою “Незакінчених речень” (Див. додаток Д). Результати дослідження свідчать про те, що існують відмінності в рівнях інтернальності до та після занять з практикуму самовизначення як по шкалі загальної інтернальності, так і по шкалам, що відображають окремі типи соціальних ситуацій. За всією вибіркою одержані такі дані по окремих шкалах (перший показник відповідає рівню інтернальності до занять, другий - після занять).

Таблиця 3.2.

Основні показники за шкалами та відмінності між ними

Шкали	До експерименту	Після експерименту	Рівень значущості відмінностей
шкала загальної інтернальності	-23%	- 31%	(P< 0,05)
область досягнень	-11%	- 33%	(P< 0,01)
область невдач	-7%	- 24%	(P< 0,01)
область міжособистісних стосунків	-15%	- 27%	(P< 0,05)

Таким чином, після занять показники більшості шкал свідчать про зрушення у напрямку збільшення внутрішнього локус-контролю (в контрольній групі по жодній з шкал немає значущих відмінностей). Цей факт має особливе значення для реалізації суб'єктного самовизначення молодій людині: саме внутрішня локалізація суб'єктивного контролю дає змогу суб'єкту перейти від наміру до дії, від прийняття рішення про перехід до практичної дії, до реалізації задуму себе успішно активного. Цей перехід від внутрішнього плану дій до зовнішнього, до практичної реалізації досить складний, якщо мета висока. Це перехід до іншого світу, з його часом і простором, зі своїми правилами гри. Внутрішніми детермінантами такого переходу психологи вважають такі якості, як здатність створювати власні правила, структурувати систему правил, здатність долати зразки, незалежність, самостійність [158; С.13].

Під час повноліття особистість виявляє власну глибину, власну індивідуальність, самість. Людина відмовляється від зовнішніх “фасадів”, розширює зони актуалізації “Я”. “Зовнішнє” та “Внутрішнє” Я людини вступають у гармонійні мотиваційні відносини, які передбачають пасивність “Зовнішнього”, та активність “Внутрішнього” Я; потреба у самосхваленні переважає потребу у схваленні з боку інших. Рольове самовизначення (самодетермінація) передує сутнісному самовизначенню, як дитинство зрілості. Під час їх перетину й розкривається ідея “Я є Світ”. В її практичному втіленні й полягає сутність суб'єктного самовизначення особистості. Вузловим моментом цього процесу виступає прийняття смислу “Я” як позитивної оцінки нового зв'язку “Я” зі Світом, внутрішніх

потенційних ресурсів із ситуацією самореалізації, як знаходження міри самореалізації особистості у Світі. Смысл “Я” впливає з розбіжності “Я - потенційного” та “Я - наявного”. Спонукальна функція мотиву набуття суб’єктом смыслу “Я” полягає в репрезентації у свідомості людини можливих “образів Я” у майбутньому та емоційно привабливих асоціацій з ними у зв’язку з вчинками, які суб’єкт може здійснити. Образ можливого Я немов заряджений рухом і за певних умов переходить у вчинок самовизначення індивідуальності. Смысл “Я” - це не тільки перспектива, а й міра досягнутого людиною, позитивна оцінка досягнутого власним “Я”. Усвідомлюючи власні межі, обмеженість розвитку, невдоволеність собою, суб’єкт самовизначення руйнує межі напередвизначеності та з іншої точки простору, часу конструює нові, більш широкі обрії “Я” для розкриття власної сутності.

Психологічна допомога студентам у пошуках та прийнятті смыслу “Я”, полягає в тому, щоб зорієнтувати їх на оптимальний вибір реалістичного “Я - потенційного” та запобігти створенню нездійснених взірців образу “Я”. При цьому можна ознайомити студентів з відомою формулою Джеймса:

$$\text{Успіх} \\ \text{Самоповага} = \frac{\text{-----}}{\text{Рівень домагань}}$$

Це рівняння задає когнітивні рамки для здійснення вибору реалістичного Я- ідеального. Студент сам вирішує те, які цілі реальні та від яких домагань слід відмовитись як від завищених. Здійснюється самостійне перенесення майбутнього у психологічне сьогодні для того, щоб мати можливість вибору серед запропонованих образів та цілей. Деяка регламентація соціуму, яку відчуває молода людина, є спонукальною для неї. Згідно закону Йеркса-Додсона межа (заборона та обмеження) середнього ступеня максимально підсилює активність суб’єкта, одночасно послаблює свій вплив за високих та низьких ступенів [158; С.101]. Можливості майбутнього розвитку індивідуальності заряджають енергією суб’єкта, коли відсутня рівна за силою протидія “повинен”, “не можна”, “боюсь” і таке інше. Роль психолога полягає не тільки в тому, щоб зробити цей прогноз оптимально реальним, а у

тому, щоб допомогти студентів розв'язати складну в усі часи проблему вибору, яка починається з усвідомлення та прийняття особистісних потреб, інтересів, цінностей та смислів. Отже, важливою складовою психолого-педагогічного практикуму суб'єктного самовизначення студентів є корекція життєвої перспективи, яка включає в себе як питання про смисл життя (причому, не смисл життя взагалі, а питання про конкретний смисл у конкретний момент), так і шляхи та засоби досягнення цього смислу.

Як показали наші дослідження, 80% другокурсників до участі в психолого-педагогічному практикумі майбутнє бачили розпливчастим, неясним та не визначали життєдіяльність сьогодення, що вело до втрати смислу життя. Засновник логотерапії В.Франкл відзначав, що завжди можна знайти (але не вгадати або створити) вже існуючий у даній ситуації для конкретної особи смисл [229]. Ми вибрали шлях пошуку його через актуалізацію позитивного самоствавлення, самоприйняття, через систему ціннісних орієнтацій, життєвих планів та очікувань. Формування життєвої перспективи здійснюється у кілька етапів: 1)пошуки смислу в конкретній ситуації для конкретної особистості; 2)постановка адекватних життєвих цілей; 3)конструювання узгодженої системи ціннісних орієнтацій; 4)аналіз очікувань - бажаних та небажаних; 5)конкретизація життєвих планів та цілей. Адже: "... життєву перспективу треба розглядати як цілісну картину майбутнього у складному та суперечливому зв'язку програмованих та очікуваних подій, з якими людина зв'язує соціальну цінність та індивідуальний смисл свого життя. Ціннісні орієнтації, життєві цілі та плани складають ядро перспективи, без якого вона втрачає свою основну функцію – регулятивну" [53; С.23]. Життєва перспектива, як відомо, не є чимось незмінним. У критичні моменти одні люди перебудовують свою перспективу, вносячи в неї конкретні корективи та підвищуючи мотивацію досягнення, інші впадають у стан стресу, що характеризується почуттям небезпеки та підвищеною тривожністю [273; С.118].

Результати дослідження серед студентів після завершення психолого-педагогічного практикуму самовизначення показали зниження ситуативної тривожності (з 81% студентів з високою тривожністю до 49%), підвищення самооцінки (з 37% до 56% студентів з нормальним та високим рівнем самооцінки). Власне корекційна робота починається вже із усвідомлення суб'єктом проблем, які виникають при побудові життєвих планів. Цьому сприяють описані методи: твори “Яким я бачу своє майбутнє?”, “Яким я бачу майбутнє свого друга?”, “Стратегія життя”, “Мій життєвий шлях”, “Самофутурування”, психодіагностика та подальша індивідуальна психокорекція різних психологічних складових життєвої перспективи.

Активізує усвідомлення проблем суб'єктного самовизначення робота з футурологічним опитувальником, розробленим в Інституті психології АПН України ім. Г.С.Костюка та адаптованим нами для розв'язання проблем з означеним контингентом (Див. додаток Б). Для оцінки прогресу в ході терапії пропонується застосування шкали образу “Я” Е. Еріксона. (Див. додаток В). У шкалах перші вісім антонімів сформульовані на основі епігенетичних стадій життєвого шляху особистості, описаних Е.Еріксоном. Останні чотири - загальноприйняті в тестах семантичного диференціалу. Позитивний полюс шкали (7 балів) чергується зліва направо з негативним полюсом (1 бал) для того, щоб не зафіксувалась установка на відповідь [95]. Студенти можуть також оцінювати за шкалою Е.Еріксона різні варіанти образу “Я”, наприклад: “Яким би я хотів бачити себе після закінчення університету?”.

Соціально-психологічні дослідження різних особистісних якостей студентів, які ми проводимо щорічно в НУХТ, показують із року в рік, що однією з найважливіших проблем молоді є оптимальна організація часу. На цю проблему вказував ще С.Л.Рубінштейн, який виділяв такі показники життя, як своєчасність, відповідальність і ставлення до іншого [180], пов'язані із вказаною проблемою. Своєчасність визначається С.Л.Рубінштейном як здатність людини визначити момент найбільшої відповідальності, логіку подій та своїх внутрішніх можливостей і бажань для

рішучих дій. Це здатність визначати момент своєї готовності розпочати ту чи іншу справу. Своєчасність - це якісна та індивідуальна характеристика ставлення людини до життя у часі. Відповідальність – це, передусім, вміння по ходу життя бачити, виділяти, ставити проблеми, своєчасно їх розв’язувати та приймати відповідальні рішення. Це вірність самому собі, довіра моральному змісту власних почуттів, впевненість у своїй правоті, а також здатність відповідати не тільки за себе, а й за інших людей. Ставлення до іншого полягає в тому, що інший приймається, як умова мого існування, а “Я” як умова буття іншого [180].

Частиною психологів виділяються також різні здібності особистості до організації часу, до розв’язання його суперечностей, до побудови ціннісних стосунків. Комплекс цих здібностей називається життєвою позицією, яка є особливим особистісним утворенням. Життєва позиція - це спосіб самовизначення особистості в житті, узагальнений на основі її життєвих цінностей, який відповідає головним потребам особистості [5; С.21]. Зміни в житті нашої країни, втрата цінностей, котрі здавалися вічними, наклали відбиток на життєву позицію всіх категорій населення, особливо молоді. Підхід до життя та його цінностей став більш прагматичним і навіть дещо цинічним. Володіння значною кількістю матеріальних благ стає для значної частини молоді синонімом життєвого успіху. Держава, за їхньою думкою, - це та структура, яка їх знедолила, обібрала, лишила майбутнього. І тепер вона - вічний боржник, який повинен віддавати їм борг до кінця їхнього життя.

Сказане дозволяє зробити висновок, що життєва позиція являє собою результат взаємодії особистості з її власним життям і є її особистісним досягненням. Вміння оптимально організувати час життя є головним в організації життєвої позиції особистості. Саме тому в програму практикуму ми включили психологічний тренінг “Організація часу”, подібний до методу В.С.Хоміка [95]. Організація часу має справу з лінійним впорядкуванням минулого, теперішнього та майбутнього в напрямку до майбутніх виборів,

яким віддається перевага. Для вироблення навичок студентів з оптимізації організації часу ми використовували чотири наступних прийоми:

- 1)зворотній зв'язок;
- 2)поєднання образів з минулим;
- 3)використання наявних факторів середовища для нагадування про образи майбутнього;
- 4)”репетиція” майбутнього.

Ці заняття формують ясність особистісних цілей та образів “Я” у майбутньому. Психолог полегшує процес зворотнього зв'язку, спонукаючи пацієнта робити огляд недавніх життєвих подій у ракурсі поставлених цілей. Що стосується поєднання образів з минулим, то ми встановили, що минуле дає особистості багато спогадів, котрі можуть оживати як візуальні образи. Ці образи минулого можуть бути позитивними або негативними. Традиційна психотерапія, як правило, працює з негативними спогадами, але вона не бере до уваги позитивні події життєвого шляху, які, на нашу думку, можуть “розбудити” в людині “Природну дитину”, що є джерелом енергії, свободи та радості. Цьому допомагає поєднання позитивних почуттів з образом успішного “Я-майбутнього”.

Застосовуючи прийом “використання наявних факторів середовища для нагадування про образи майбутнього” передбачав використання різноманітних зовнішніх стимулів: кольорів, періодів доби, фаз місяця та інших. Він дав позитивні результати та може застосовуватись для того, щоб допомогти студентам справлятися зі стресовими моментами, які знову і знову повторюються в житті: початком модульного контролю, сесії, тощо. Репетиції близького майбутнього стосуються передбачуваних подій на строк від однієї доби до одного тижня, місяця і виражаються у двох формах: випереджаючий альтернативізм та майбутня автобіографія. Випереджаючий альтернативізм стосується апробації альтернативних планів дій, які відрізняються від попередніх засобами оволодіння ситуацією, але узгоджені з образом “Я- майбутнього” студента.

Підведення підсумків опитування студентів щодо необхідності та актуальності проведення психолого-педагогічного практикуму з суб'єктного самовизначення студентів, а також порівняльний аналіз динаміки психологічних детермінант процесу самовизначення молоді в експериментальній та контрольній групах свідчить про ефективність впровадження такого спеціалізованого практикуму при вивченні психологічних дисциплін. Вікові рамки курсу під час навчання у вищому навчальному закладі не повинні обмежуватись.

Результати проведення психологічного практикуму серед студентів, які отримують другу вищу освіту, показали його актуальність і для цієї, більш пізньої вікової групи. Справедлива думка психологів, що “конфлікти, які виникають на стику самореалізації та функціонально-рольової поведінки, існують упродовж усього життя людини”, і в цьому смислі проблема самовизначення ніколи не вирішується для особистості до кінця [24; С.194]. Однак ті чи інші способи її розв'язання, особливості проявів суб'єктної активності людини в ситуації широкого соціального вибору вперше актуалізуються у студентські роки і, можливо, зберігаються у подальшому житті.

Результати аналізу даних нашого дослідження свідчить про те, що сьогодні у молоді існує усвідомлена потреба в психологічній підготовці до самостійного “дорослого” життя. Так, 95% опитаних вважають, що практикум, який ми проводимо, їм необхідний. Таким чином, метою психолого-педагогічного практикуму суб'єктного самовизначення студентів є забезпечення психологічної підтримки процесу самовизначення особистості. Це передбачає:

- психологічний практикум самовизначення студента як суб'єкта активності, психологічну підготовку студентів до суб'єктного самовизначення, оптимальне забезпечення певного рівня теоретичних і практичних знань;
- формування насиченої системи ціннісно-смыслових орієнтацій;

- актуалізацію позитивного самоствавлення та безумовного прийняття себе як суб'єкта життєдіяльності;
- актуалізацію потреби у самореалізації, самоздійсненні;
- поглиблення самопізнання, стимулювання розвитку індивідуальності, суб'єктної активності;
- формування навичок самофутурування, оптимальної організації часу, планування життєвої перспективи;
- розвиток відповідальності за своє життя, почуття своєчасності, компетентності у майбутньому;
- усвідомлення студентами своїх проблем з самовизначення, самореалізації та в розробці можливих варіантів їх розв'язання у реальній ситуації [127].

Психологічний практикум самовизначення студента як суб'єкта активності допоможе усвідомити своє життя і себе в житті, побудувати свій мікрокосм з центром у власній сутності, з межами, що постійно розширюються, до конвергенції смислу “Я” та смислу “Буття” до повної самореалізації себе у Світі, до здійснення своєї щасливої долі.

У діяльності психологічної служби вищого навчального закладу з проблеми самовизначення студентів як суб'єктів діяльності, можна виділити два напрямки: актуальний і перспективний. Актуальний напрямок, орієнтований на розв'язання насущних проблем суб'єктного самовизначення студентства, пов'язаних з актуалізацією потреби у самореалізації, труднощами розвитку особистості, розвитку суб'єктної активності, порушеннями процесу суб'єктного самовизначення в умовах “психосоціального мораторію” [62], перш за все з наявністю у студентів негативної Я-концепції, порушеннями часової перспективи, хаосу у ціннісно-смыслових орієнтаціях, труднощами спілкування. Перспективний напрямок спрямований на розвиток індивідуальності кожного студента, на формування психосоціальної готовності до повної самореалізації, міра якої залежить від здійснення студентом суб'єктного самовизначення його особистості.

За формою проведення робота психолога з проблем суб'єктного самовизначення студентів може поділятися на групову та індивідуальну. Групові форми роботи варто застосовувати в корегувальній, просвітницькій роботі з викладачами, батьками (в разі необхідності), із студентами. Це можуть бути бесіди і лекції спеціалістів на актуальні теми, тренінги, рольові та ситуативні ігри. Індивідуальні форми застосовуються і в діагностичній і в корегувальній роботі. Метою цієї роботи є виявлення індивідуальних причин явних дисгармоній процесу суб'єктного самовизначення та усунення цих причин.

Дослідження психологічних особливостей суб'єктного самовизначення молоді під час навчання у вищому навчальному закладі дає підстави для наступних висновків.

Суб'єктне самовизначення студента є похідною розвитку його суб'єктної активності та обумовлене:

- характером самоствавлення та безумовним прийняттям себе суб'єктом власної життєдіяльності;
- розвитком системи ціннісно-сміслових орієнтацій;
- рівнем суб'єктивного контролю.

Позитивним фактором, що впливає на процес суб'єктного самовизначення студентів, є переживання емоційно привабливого успішного майбутнього, розвиток безумовного самоприйняття, формування відповідальності за себе, за самоздійснення, активізація механізму пошуку Смислу "Я". Вчинок самовизначення прямо або опосередковано впливає на можливість самовизначення інших людей. Тому під час навчання молоді у вищому навчальному закладі доцільно ввести психолого-педагогічний практикум суб'єктного самовизначення студентів з метою психологічної допомоги в актуалізації позитивного самоствавлення через:

- 1) усвідомлення та прийняття особистісних потреб, інтересів, цінностей та смислів;

2) створення позитивних образів та перспектив майбутнього, співпереживання емоційної привабливості майбутнього;

3) конструювання життєвої та часової перспектив;

4) прогнозування можливостей самореалізації та її активного творчого характеру.

3.2. Методичне забезпечення та процедура проведення дослідження

Метою нашого дослідження стало розкриття психологічних особливостей процесу суб'єктного самовизначення особистості молоді людини у період повноліття в умовах навчально-виховного процесу вищого навчального закладу та експериментальне дослідження психолого-педагогічних факторів, що впливають на процес суб'єктного самовизначення студентства. Досягнення мети дослідження стало можливим шляхом перевірки висунутої гіпотези, яка полягає в припущенні, що ефективність суб'єктного самовизначення молоді людини під час повноліття та адекватність її життєвої перспективи реальним умовам життя пов'язана з позитивним самостваренням особистості, набуттям смислу "Я" в конкретній ситуації самореалізації та розвитком внутрішнього локус-контролю. В контексті розробки головної гіпотези було досліджено припущення про існування взаємозв'язку між психологічними особливостями суб'єктного самовизначення сучасних студентів та рівнем розвитку їх суб'єктної активності.

Ми, наслідуючи концептуальну модель психології вчинку розроблену О.В.Киричуком, М.Н.Корнєвим, Пискуном В.М., Роменцем В.А., Татенко В.О., Титаренко Т.М. розглядаємо суб'єктне самовизначення як мотиваційний вчинок - індивідуально та соціально відповідальний творчий акт свідомої реалізації людиною своєї сутності [148].

Наукове дослідження здійснювалося протягом трьох років і складалося з чотирьох етапів. На першому етапі дослідження відбувалося виокремлення проблеми і постановка мети, формулювання робочої гіпотези. Наступним кроком стало вивчення сучасного стану теоретичної розробки проблеми суб'єктного самовизначення особистості у період повноліття в психологічній науці. Розкриття змісту процесу суб'єктного самовизначення повнолітньої людини в умовах вищого навчального закладу, виокремлення умов та детермінант, що впливають на ефективність даного процесу, визначають його специфіку, психологічні особливості, передбачало вивчення та оперування певними теоретичним поняттями та принципами.

Попередній аналіз теоретичних положень дав можливість стверджувати, що психологічні особливості суб'єктного самовизначення особистості в період повноліття в умовах навчально-виховного процесу зумовлені:

- а) стилем самоствавлення повнолітньої людини під час навчання;
- б) рівнем психологічної готовності студента до самореалізації у реальному суспільному оточенні;
- в) типом батьківського ставлення до студента;
- г) рівнем міжособистісної взаємодії всередині референтного оточення студента;
- д) соціально-економічним, культурним та духовним рівнем середовища вищого навчального закладу .

Другим етапом стало експериментальне дослідження, структуру якого склали: експериментальна ситуація, експериментальний фактор та експериментальний об'єкт.

Експериментальною ситуацією дослідження визначено навчально-виховний процес Національного університету харчових технологій як складову суспільного оточення. Характеристики навчально-виховного процесу розглядалися в контексті особливостей міжрівневої соціальної взаємодії. Експериментальним фактором, що входив до експериментальної ситуації як контрольована підсистема, слугували гіпотетичні умови процесу

суб'єктного самовизначення студентів, сфера “Я-Сам” (сфера взаємостосунків особистості та сутності) кожного конкретного студента експериментальної та контрольної груп, що поєднує в собі структурні і змістовні характеристики даного поняття з усім спектром особливостей і внутрішніх взаємовпливів, психофізіологічні індивідуальні особливості студентів, певні поведінкові уявлення і стереотипи. Експериментальним об'єктом взято тип самовизначення студента, рівень його психологічної готовності до самореалізації, локалізація суб'єктивного контролю, систему самоствавлення, тип розвитку самосвідомості студента, об'єм знань студента про себе, свої потреби, інтереси, здібності, про можливості самоактуалізації в сучасному суспільстві, систему ціннісних орієнтацій студента, рівень обізнаності студента з особливостями розвитку особистості на різних вікових етапах і конкретно під час повноліття, вміння студентів планувати своє життя, будувати життєву та часову перспективу, тип батьківського ставлення до студента.

Серед внутрішніх детермінант процесу суб'єктного самовизначення студентства виділено: рівень загально-фізіологічного, емоційно-почуттєвого, інтелектуально-пізнавального, вольового та соціально-комунікативного компонентів (визначались методом експертної оцінки викладачів, психологів, одногрупників), рівень сформованості самооцінки (визначався за методом Дембо-Рубінштейна, адаптованим до вирішуваних нами завдань) [250; С.205], рівень домагань (визначався шляхом фіксації вибору студентом завдань певного рівня складності за обмежений час і методом вільної бесіди з фіксацією висловлювань суб'єкта); характер самоствавлення суб'єкта (вивчався за опитувальником самоствавлення В.В.Століна [198], за опитувальником САМОАЛ Каліної Н.Ф. [111; С.285-300], за методикою “незакінчених речень” [165; С. 151-155], модифікованою відповідно меті дослідження (Див. додаток Д)).

Зміст “Я-концепції” визначався шляхом контент-аналізу творів студентів “Яким я бачу своє майбутнє?”, “Стратегія життя”, “Мій життєвий шлях” та

ініціативних тестових методик, рівень сформованості ціннісних орієнтацій вивчався за допомогою тесту ціннісних орієнтацій М.Рокіча [170], методики “Стратегія життя”, рівень суб’єктивного контролю визначався за методикою УСК(визначення рівня суб’єктивного контролю) [88; С.283-285] та шляхом контент-аналізу творів студентів “Стратегія життя”, “Мій життєвий шлях”. Крім того, у роботі використовувалися комп’ютерні методики: тест особистісної та ситуативної тривожності Спілбергера; ММРІ; тест “Вибору кольору” Люшера; опитувальник ЕРІ (методика Айзенка), варіант А. Як додаткові методи застосовувалися проєктивні методики “Неіснуюча тварина” та “Дім-Дерево-Людина” [170].

Під час вивчення та дослідження проблеми суб’єктного самовизначення особистості студента формування блоків методик для вивчення окремих аспектів вимагало комплексного підходу: поєднання найрізноманітніших методик для досягнення та підтвердження бажаного результату (вербальні і невербальні, проєктивні, консультативні та вільні бесіди, творчі роботи студентів). До етичних аспектів дослідження належить той факт, що проблема самовизначення має надзвичайно високу особистісну значущість, особливо в умовах групової взаємодії студентів. Було реалізовано принцип “анонімності” опитування та тестування, використання комп’ютерних варіантів методик з інструкцією, в якій вказувалось, що піддослідним буде пред’явлено опитувальник, який не припускає вірних або невірних відповідей, бо спрямований на аналіз особистої думки того, хто відповідає. Тут також зазначалося, що результати будуть закодовані у “пам’яті” комп’ютера. Таким чином, інструкція та безпосередня процедура опитування були спрямовані на зниження соціальної бажаності та стратегії самонастроювання на відповіді.

Оцінка всіх параметрів за вищеназваними методиками здійснювалася за трибальною шкалою. Один бал надавався за слабку виразність досліджуваної якості, два - за значну виразність, три - за надзвичайно сильну виразність.

Шкала оцінки внутрішніх детермінант суб'єктного
самовизначення студентів

Градація	Відсотки	Якісна оцінка	Опис характерної особливості показника (міра його виразності)
3	100	Виразність	Повна виразність даного показника
2	50	Середня виразність	Більш або менш виразний
1	0	Невиразність	Невиразний (не відображає, не виявлений тощо)

Емпіричне дослідження проводилось протягом трьох років і включало в себе чотири етапи. Мета і завдання дослідження обумовлювали вибір конкретних методик для кожного з аспектів даної теми і мали на меті отримання максимально достовірної інформації.

Змістом другого етапу дослідження став збір соціально-психологічної інформації про експериментальну ситуацію в процесі емпіричного обстеження студентів за допомогою анкетування (див. додаток А). Значний обсяг інформації був отриманий у результаті консультативних бесід зі студентами та викладачами під час роботи автора в якості практичного психолога соціально-психологічної лабораторії Національного університету харчових технологій і під час викладання дисципліни “Основи психології та педагогіки” для різного контингенту студентів зазначеного вищого навчального закладу та Національної академії управління. У результаті аналізу емпіричного матеріалу, отриманого на першому етапі дослідження, стало можливим виокремити фактори, що здійснюють найбільш значний вплив на процес суб'єктного самовизначення молоді людини в період повноліття. Ця інформація отримана за допомогою методики САМОАЛ, методики “Незакінчених речень” та методики “Хто Я?”. Дані отримані в результаті дослідження відображають двохмодальну побудову царини потреб та мотивації особистості. Гуманістично зорієнтовані психологи відрізняють мотивацію дефіциту та мотивацію розвитку. Забезпечення першої залежить від оточуючих, від соціальної адаптації, орієнтує людину на рольове самовизначення. Воно реалізується як самоототожнення із соціальними за

своєю суттю позиціями, функціями, ролями, тобто здійснюється самовизначення особистості відносно “Зовнішнього” Я людини, набирає силу оболонка сфери “Я-Сам”. Мотивація розвитку, самоактуалізації запускає процес сутнісного самовизначення. Він передусім залежить від внутрішнього потенціалу особистості і виступає як процес інтенції бути самою собою, як самовизначення “Зовнішнього” Я людини (особистості) відносно “Внутрішнього” Я (сутності людини). Характер суб’єктного самовизначення відображається у взаємопроникненні “Зовнішнього” та “Внутрішнього” Я, у знаходженні міри їх взаємодії, у знятті їх дихотомії для набуття єдності та цілісності особистості завдяки позитивному суб’єктному самоствавленню особистості. Як зазначав Сарджвеладзе Н.І. “Я” існує остільки оскільки воно є одночасно і суб’єктом і об’єктом відношення [186; С.93]. Тобто існує діалектичний зв’язок: самість - це спосіб ставлення до себе; а самоствавлення конститує самість.

У результаті аналізу емпіричного матеріалу, отриманого на першому етапі дослідження стало можливим виокремити внутрішні детермінанти, що здійснюють найбільш значимий вплив на процес суб’єктного самовизначення особистості студента у період повноліття. Це, у першу чергу, стиль самоствавлення, смислову основу якого створює безумовне самоприйняття особистості як суб’єкта активності, рівень сформованості сутнісної рефлексії, почуття компетентності в суспільстві, інтернальний локус-контролю, рівень потреби в самоактуалізації, наявність ієрархії ціннісно-смислових орієнтацій, рівень розвитку суб’єктної активності, пластичність структури “Я”. Виділені фактори стали об’єктом вивчення під час констатуючого експерименту.

Мета констатуючого етапу дослідження полягає у підтвердженні значущості виділених факторів внутрішньої детермінації для процесу суб’єктного самовизначення молодого людини під час навчання у вищому навчальному закладі, встановлення взаємозв’язків між детермінантами, визначення міри їх впливу на процес самовизначення. Вирішення даного завдання вимагало добору валідних методик і методичного інструментарію,

котрий забезпечував би максимальну достовірність отриманої інформації. У ході констатуючого етапу з'ясовувався вплив характеру самоствавлення студента на процес його суб'єктного самовизначення. З цією метою був використаний опитувальник самоствавлення В.В.Століна [195]. Цей опитувальник спрямований на дослідження комплексу факторів ставлення до себе. Для того, щоб реалізувати інформаційний потенціал поняття самоствавлення, потрібно в його структурі виділити три головні складові: 1) змістовну, яка характеризує особистісні смисли людини та визначається величиною власної оцінки, її соціальною бажаністю; 2) рівневу, яка визначає образ "Я" з погляду його адекватності або точності ідеалу; 3) стильову, яка є оцінкою образу "Я" через аналіз таких показників як стабільність, варіативність, амбівалентність тощо.

Отже можна виділити мікро- та макроструктурний аналіз самоствавлення. Мікроструктурний аналіз - це аналіз самоствавлення "з середини" самосвідомості, з сторони реалізуючих його механізмів, аналіз його внутрішнього діалогу як вивчення результату через процес, як аналіз змісту самоствавлення у тій мірі, у якій воно може бути обумовлене та визначене формою існування. Макроструктурний аналіз самоствавлення - це його аналіз як емоційно-оціночної системи, яка визначається самоповагою, аутосимпатією та самоінтересом, що за рахунок адитивності цієї структури інтегруються в загальне почуття позитивного або негативного ставлення особистості до себе.

"Симпатія-антипатія" пов'язана з безпосереднім переживанням приязні або неприязні, безоціночною позитивністю або негативністю до себе. "Повага-неповага" також відноситься до емоційної сфери ставлення, але фіксує переважно оціночний компонент, який передбачає порівняння або внутрішню обґрунтованість. "Близькість-віддаленість" відображує переживання внутрішньої міжособистісної дистанції, суб'єктивну близькість до об'єкта ставлення, не потребує зовнішніх оціночних еталонів. На формування самоствавлення в онтогенезі великий вплив спричинять

взаємостосунки зі значущими іншими. Це, як відомо, багато в чому буде визначати стабільність, цілісність та психологічну зрілість особистості. Специфіка виміру “очікування позитивного ставлення до себе” полягає в тому, що здійснюється суб’єктивна заміна “господаря” почуття - симпатія або антипатія. Це є “пересажене в середину” ставлення інших [195]. Особистість ідентифікує себе зі значущими іншими, оцінюючи себе їхніми очима. Чим більш вираженими будуть вказані індивідуально-психологічні особливості (стабільність, цілісність та психологічна зрілість особистості), тим у більшому ступені самоствавлення буде визначатися в системі Я-Я, ніж у системі Я-Інший.

Саме виразність глобального самоствавлення, самоінтересу та “очікування позитивного ставлення до себе” свідчать про динаміку процесу суб’єктного самовизначення студентів. Це було підтверджено результатами формуючого експерименту (Див. § 3.3.). Однак тут слід зазначити роль соціальної ситуації розвитку. Само ставлення є смисловим особистісним утвором і може бути розкрито через аналіз породжуючи його мотивів. Однак не можна обмежитися лише аналізом мотивів. За думкою А.П.Петровського “центральною характеристикою особистісних смислів є їх залежність від місця людини в системі суспільних стосунків, “соціальної ситуації розвитку” [154; С.76-81]. Як відображується соціальна позиція на змісті та структурі самоствавлення? А.В.Петровський підкреслює неоднаковість особистісних та психічних характеристик індивіда. Це добре ілюструє феномен атракції, який найближчим чином пов’язаний зі сферою самоствавлення та його будовою. Атракція є родовим поняттям для різних проявів міжособистісних емоційних стосунків, останні сутнісно пов’язані з емоційним самоствавленням особистості. Вони обоє розгортаються у внутрішньому просторі особистості, у тому просторі, де спочатку виникає людське ставлення до іншого індивіда, щоб потім, внаслідок взаємного характеру цього ставлення перетворитися “у ставлення до себе самого”

опосередковане через ставлення до “іншого”, що й являє собою суть особистісної – специфічно людської природи людини [67].

Глибокий зв'язок між ставленням до себе і ставленням до іншого підтверджується емпіричними дослідженнями. Так, В.В.Століним показана подібність структури змісту емоційних характеристик самоствавлення та ставлення до іншого [197]. Зміст емоційних ставлень до Іншого і до Себе самого слід шукати у дійсних життєвих стосунках особистості і у соціальному контексті, що за ними стоїть. Звідси ясно, що суб'єктне самовизначення особистості тісно пов'язане із самоствавленням у системі “Я-Я”. Зрозуміло, що соціум не безпосередньо впливає на самоствавлення, що цей вплив здійснюється на різних рівнях і за допомогою різних механізмів включення особистості у соціальні стосунки. Отже, вплив соціального контексту (середовища вищого навчального закладу), через соціальну ситуацію розвитку мовою емоційних стосунків на суб'єктне самовизначення можливий значною мірою через самоствавлення особистості до себе. Унікальна ситуація розвитку, у яку включена молода людина, впливає на структуру та зміст самоствавлення, а через нього на процес суб'єктного самовизначення двояким чином:

- 1) вона має ту ієрархію провідних діяльностей і мотивів, стосовно яких відбувається усвідомлення власного Я, набуття смислу Я;
- 2) вона багато в чому визначає і той “алфавіт” емоційних переживань, у якому це усвідомлення здійснюється.

Ми розділяємо точку зору В.В.Століна, що самоствавлення породжується через зіткнення “Я-суб'єкта” з мотивами, які опредмечують потребу самореалізації особистості. Отже, потреба самореалізації відображає психологічну готовність людини до суб'єктного самовизначення й тісно пов'язана із самоствавленням.

У літературі розрізняють об'єктне та суб'єктне самоствавлення. Ми погоджуємося з думкою Н.І.Сарджвеладзе, що як об'єктне, так і суб'єктне самоствавлення реалізується когнітивною активністю, емоційними реакціями

та системами дій на адресу себе самого [186; С.98]. Графічно це можна зобразити таким чином:

Рис. 3.1

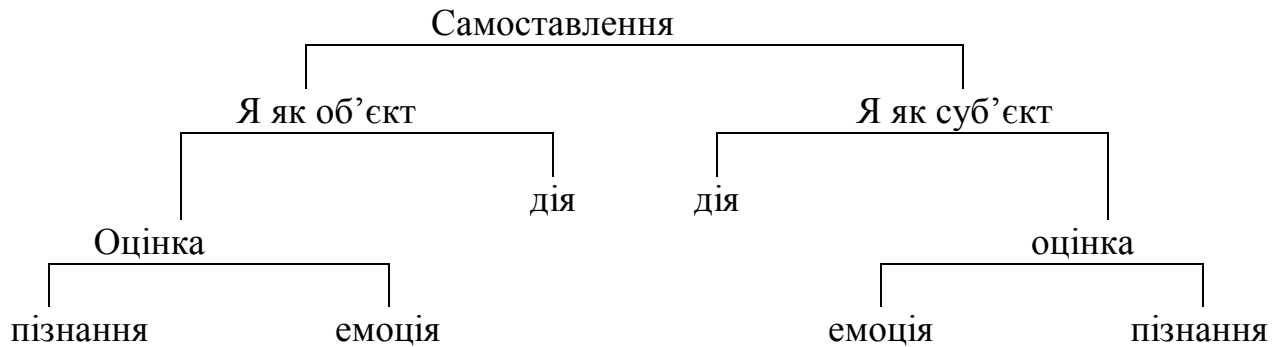

Об'єктно-маніпулятивний підхід до себе пов'язаний зі зниженням необхідної пластичності уявлень про власне Я. Ригідність структури “Я” властива об'єктному самоставленню, яке зумовлює, за К.Роджерсом, перекручення особистісного досвіду та подальше відчуження [269]. Дані проведеного нами констатуючого експерименту виявили позитивну кореляцію пластичності з позитивним глобальним самоставленням ($r=0,691$, $p<0,01$), очікуванням позитивного ставлення оточуючих ($r=0,795$, $p<0,01$), з самоінтересом ($r=0,781$, $p<0,01$), з інтернальністю локус-контролю ($r=0,813$, $p<0,005$), та негативну кореляцію з високою успішністю навчання у вищому навчальному закладі ($r=-0,346$, $p<0,01$). Останній факт свідчить про необхідність змін навчально-виховного процесу в плані задоволення його вимогам розвитку суб'єктної активності студентів. Психологи і педагоги відзначають те, що сучасна система освіти (як школа, так і вищий навчальний заклад) орієнтує студента (учня) на розвиток за “зразком”, на наслідування готових способів вирішення завдань, при цьому викладач є лише транслятором соціокультурних норм. Ця ситуація формує жорсткі соціальні настанови молодій людині, одномірне уявлення про життя та про себе, ригідний підхід до власного майбутнього [143]. Це значно ускладнює процес самовизначення студента, обмежує можливості вибору, активність суб'єкта життєдіяльності. Щорічні соціально-психологічні дослідження серед студентів НУХТ, які проводить соціально-психологічна лабораторія, виявили

тісний зв'язок рівня особистісної автономії студента, власної готовності до вибору з позитивним ставленням до вищого навчального закладу. 76% студентів низько оцінює можливості вищого навчального закладу для реалізації своєї активності. Отже, це виявило необхідність розробки спеціального психолого-педагогічного практикуму з метою допомогти студентам у процесі їхнього суб'єктного самовизначення, щоб збільшити їхній потенціал суб'єктної активності в житті. Ця програма викладена у параграфі 3.1. даної монографії. Крім цього, пропонується включити до учбового плану вищого навчального закладу нові дисципліни та надавати студентам право вибору предмету, викладачів, факультативів, способів організації свого навчання тощо.

Психолого-педагогічний практикум суб'єктного самовизначення студентів розроблено з урахуванням того факту, що період повноліття є періодом, сенситивним для розвитку сфери “Я-Можу-Сам”. Зміст цієї сфери складає суб'єктне самовизначення з безумовним прийняттям себе суб'єктом власної життєдіяльності, її центр визначає інтернальний локус-контролю, а впевненість у собі (тісно пов'язана з пластичністю уявлень про “Я”) надає форму “Я”, рух цієї сфери визначає система ціннісно-сміслових орієнтацій особистості, джерелом її руху є виражена потреба у самореалізації.

Саме тому є підстави стверджувати (дані формулюючого і констатуючого експериментів дослідження підтвердили цей прогноз, які детально будуть описані далі), що саме через розвиток позитивного самоствавлення в системі “Я-Я” є можливість оптимально активізувати процес суб'єктного самовизначення студентів як необхідну умову їх самореалізації. Проблема полягає у встановленні міри суб'єктного та об'єктного самоствавлення, оскільки самореалізація кожного відбувається в реальній соціокультурній ситуації розвитку особистості. Проблема полягає у встановленні міри суб'єктного та об'єктного самовизначення в реальній соціокультурній ситуації розвитку особистості. Досліджуючи самоствавлення, Н.І.Сарджвеладзе окреслює такі його функції:

- 1) ”дзеркала” (відображення себе самого);
- 2) самовиявлення та самореалізації;
- 3) збереження внутрішньої стабільності та континуальності “Я”;
- 4) саморегуляції та самоконтролю;
- 5) психологічного захисту;
- 6) інтракомунікації [186; С.110].

Останні дослідження психологів свідчать про особливу роль самоставлення в процесі самореалізації особистості. Так С.Р.Пантілеєв вважає, що в самоставленні як у феноменологічно представленому відбутті смислу Я для суб’єкта, існує дві підсистеми – система самооцінок та система емоційно-цінносних ставлень – кожна з яких специфічно пов’язана зі смислом Я. Вони за суттю системи різних рівнів стосовно смисла “Я” [150; С.84]. Само ставлення активно захищається та підтримується суб’єктом і в той же час адекватно виражає смисл “Я”. Якщо все самоставлення “захищено”, то важко уявити, як воно може здійснювати регулятивну функцію щодо соціальної життєдіяльності. Має існувати, за думкою дослідника, механізм, який дає узагальнену та невикривлену оцінку Я як умову самореалізації. Таку оцінку дає саме емоційно-ціннісне ставлення до себе як смисловий утвір, бо система самооцінок значною мірою залежить від дії захисних механізмів.

Аналізуючи цю проблему в контексті комунікативних станів особистості, А.У.Хараш [238; С.35-46] відмічає, що захисні стани являють собою зовнішню імітацію глибинних (смислових) станів особистості, і в цьому розумінні “складають” “рівно половину” усіх можливих комунікативних станів. Тому потрібно не ігнорувати захисний шар, як дещо неістотне, а розкрити ті значущі стосунки та взаємопереходи, які існують між двома цими рівнями. За думкою психолога, головним в їх стосунках є взаємне перетворення. “Самоподача” використовує ті ж самі реакції, які первино засвоюються особистістю на смисловому рівні та призначаються для

виконання особистісно-сміслових реакцій. Такі перетворення властиві для “самооцінки”, “соціальної ролі”, для самої “особистості”.

Захисне перетворення самооцінки полягає у тому, що вона виступає “дисплеєм”, по якому суб’єкт має можливість судити про адекватність своєї поведінки та продуктивність своєї діяльності. Самооцінка виділяється в автономну підструктуру “Я” та стає предметом особливої турботи суб’єкта. Ця функція полягає тепер у тому, щоб виробляти внутрішні позитивні оцінки, здатні захистити несприятливі для суб’єкта оціночні реакції. Але самооцінка теж потребує захисту, заходів зі зниження шкідливої для суб’єкта оціночної активності інших людей, зі спрямування цієї активності у сприятливе для самооцінки суб’єкта річчя. Саме тому функціонування захисного механізму самооцінки супроводжується впливом на партнерів по спілкуванню – “захисним захистом”, який здійснюється шляхом “програмування” іншого на завчасно очікувану та підготовлену реакцію позитивної оцінки та схвалення. “Захист захисту” таким чином ховає від іншого та маскує для самого суб’єкта смисловий прошарок, який складає основу комунікативної сфери. Розкрити цей глибинний шар для іншого можливо тільки шляхом довільної відмови від захисту через саморозкриття. Тобто, головний зміст цього процесу складає перехід від стратегії захисту до стратегії відвертого діалогу з іншим. Тут встає питання, якщо “захист” самооцінки приховує смисловий зміст “Я” від реального “Іншого”, чи приховує він цей зміст й від самого суб’єкта? Щоб розв’язати це питання, потрібно співвіднести його з взаємозв’язком самооцінки та самоствавлення. Різниця в контексті загальної структури оціночної дії між самооцінкою та самоствавленням полягає в різних основах цих видів оцінювання. Цікавий приклад наводить Пантелєєв, він розглядає наступне самооцінюване судження: “Я хороший”. У випадку самооцінки оціночною основою даного судження є інші люди; тобто у розгорнутому вигляді воно має таке значення: “Я краще, ніж інші”. У випадку самоствавлення судження “Я хороший” має смисл: “Я добре до себе ставлюся”. Самооцінка “Я – хороший” – є

відображенням суб'єкт – суб'єктних стосунків переваги та перевершування, самоствавлення є відображенням стосунків переваги всередині системи Я-Я й принципово не має зовнішніх стосовно особистості оціночних дій. В самоствавленні Я завжди порівнюється з Я або з “Іншим в собі”. Тому “Я – хороший” в системі самоствавлення розгортається у твердження “Я краще себе самого”, що означає “Я міг би бути гіршим і “Інший у мені” мабуть поганий, але “Я – хороший”. Цей приклад показує, що процес оцінювання в системі самоствавлення принципово діалогічний й пов'язаний з стосунками “Я-Я”. Зрозуміло, що безглуздом є питання про адекватність самоствавлення, в той же час, є правомірним питання про адекватність самооцінки.

Суб'єктне самовизначення особистості характеризується перш за все інтенцією бути самою собою. Людина відмовляється від зовнішніх “фасадів”, розширює зони актуалізації. Внутрішнє та зовнішнє “Я” вступає у гармонійні мотиваційні відношення, які передбачають пасивність “Зовнішнього” Я та активність “Внутрішнього” Я, потреба у самосхваленні переважає потребу у схваленні з боку інших. Отже, саме активізація позитивного самоствавлення студентів є найбільш ефективним засобом психологічно-педагогічного забезпечення процесу суб'єктного самовизначення молоді під час навчання у вищому навчальному закладі. Одне й те ж саме оціночне судження містить у собі як самооцінку, так і емоційно-ціннісне самоствавлення, які знаходяться у стосунках взаємоперетворення і разом складають єдине полотно самоствавлення як процесу. Його принципова двоїстість призводить до того, що навіть функціонуючи в режимі захисту, тобто “самопідтримування – самоствавлення”, воно має деякі “розриви”, крізь які проривається смисл цього ставлення, який реалізується у вигляді ставлення до “себе як до іншого”. Отже, смисл “Я” у деякому ступені відкритий самому суб'єкту.

Для розкриття психологічних детермінант процесу суб'єктного самовизначення особистості важливо розрізняти оцінне та емоційно-ціннісне ставлення до себе. Самоствавлення на основі самооцінки залежить значною мірою від успіхів та невдач [272], самооцінка пов'язана з мотивами-стимулами

через емоції, які сигналізують про те, чи сприяють ті чи інші особливості суб'єкта можливості успішної самореалізації.

Емоційно-ціннісне ставлення до себе (аутосимпатія, самоцінність, самоприйняття) не залежить від ефективності в досягненні мети та пов'язане із смислотвірними мотивами. Воно виступає як даність, не підвладна “психічним маніпуляціям”. Це пояснює той факт, що людина з низькою самооцінкою може мати позитивне самоставлення й навпаки. Отже, психологічна підтримка повинна орієнтуватися на емоційно-ціннісну систему самоставлення, передусім, на самоприйняття.

Стандартизований опитувальник самоставлення [198] найбільш оптимально дозволяє визначити особливості самоставлення особистості та виявити три його рівні за мірою узагальненості: перший рівень - глобальне самоставлення, другий - самоставлення, диференційоване за самоповагою, аутосимпатією, самоінтересом та очікування ставлення до себе, третій - рівень конкретних дій (готовності до них) стосовно свого “Я”.

У структурі самоставлення ми виділяємо змістовні, рівневі та стильові компоненти. Стильовий компонент самоставлення відбиває діюче, субстанційне Я (Я як суб'єкт); змістовний та рівневий компоненти відбивають рефлексивне Я, уявлення людини про себе (Я як об'єкт). Змістовні компоненти самоставлення: глобальне самоставлення, самоповага, аутосимпатія, очікування позитивного ставлення оточуючих, самоінтерес, самовпевненість, самоприйняття, самокерування, саморозуміння. Ці компоненти вивчалися за допомогою стандартизованого опитувальника самоставлення (В.В.Столін). Рівневі особливості самоставлення: ставлення до майбутнього, автономність як позитивна “свобода для” (Е.Фромм), реалізація життєвих цілей, ціннісно-сміслові орієнтації, потреба в пізнанні, здоров'я. Стильові характеристики самоставлення: погляд на природу людини, часова перспектива, життєва перспектива, креативність, спонтанність, контактність, пластичність у спілкуванні. Рівневі компоненти самоставлення вивчалися за описаними раніше діагностично-корекційними

методиками “Стратегія життя”, “Мій життєвий шлях”, самофутурування, які відображають єдність образу Я, ступінь простоти-складності рефлексивної структури особистості, міру внутрішньої суперечливості складових образу Я. Для вивчення означених компонентів використовувалася методика М.Рокіча [170; С.150-155], заснована на прямому рангуванні термінальних цінностей (цінності-цілі) та інструментальних цінностей (цінності-засоби). Піддослідному пред’являються на картках два списки цінностей (по 18 у кожному), а він розкладає картки в порядку значущості. Спочатку пред’являється набір термінальних, потім інструментальних цінностей. Для більшої надійності та глибини дослідження ми пропонуємо піддослідним рангувати картки, відповідаючи на такі питання:

- За яким порядком реалізовані вказані цінності у Вашому житті та наскільки відсотків кожна?
- Як би Ви розмістили вказані цінності, якби стали досконалим у всіх відношеннях?
- Як би Ви розмістили вказані цінності 5 років назад?
- Як би рангували ці картки Ваші батьки?

Міру когнітивної складності “Я-концепції” ми визначали через кількість використаних досліджуваними у самописах категорій, загальною кількістю Я-суджень (методика “Хто Я?”), а також шляхом якісного аналізу “Я-суджень” (методика “Хто Я?”) та завершень фраз незакінчених речень. Адекватність “Я - образу” визначалася через співвідношення між показниками інтернальності-екстернальності в області досягнень та невдач за методом дослідження рівня суб’єктивного контролю, адаптованим для студентів [88]. Автономність “Я-образу” визначалася за допомогою інтернальності та екстернальності (внутрішній та зовнішній локус-контролю) як за шкалою загальної інтернальності, так і за шкалами, які відображають окремі типи соціальних ситуацій. Один і той самий тип контролю характеризує поведінку даної особистості як у випадку невдач, так і у випадку досягнень, причому це різною мірою стосується різних сфер

соціального життя. Інтерналі менш ніж екстернали здатні підкорятися тиску інших, чинити опір, коли відчують, що ними маніпулюють, вони сильніше реагують на втрату особистісної свободи. Інтерналі більш відповідальні та впевнені в собі в будь-якій ситуації, відчують себе активним суб'єктом власної діяльності. У той же час екстернали більш тривожні, конформні, поступливі, відчують себе пасивним об'єктом дій інших людей та зовнішніх обставин [170; С.164-165]. Феномен локус-контролю презентує міру суб'єктивної включеності "Я" в діяльність, міру суб'єктної впливовості, ефективність "Я". Отже, внутрішній контроль - це максимальний зв'язок мотивації та власних вчинків у їх дійсному вияві, а зовнішній локус - відсутність такого зв'язку. Мотив існує у свідомості як бажання, як прагнення до потрібного майбутнього, власне "Я" існує як образ та ставлення до нього, зв'язок між ними переживається як можливість (неможливість) досягнути здійснення бажань шляхом "використання" себе самого).

Стильові компоненти самоствавлення вивчалися за діагностично-корекційними методиками "Стратегія життя", "Мій життєвий шлях", "Організація часу", які розкрили індивідуальні особливості конструювання життєвої та часової перспектив, а також за окремими шкалами опитувальника САМОАЛ [111] (шкала орієнтації у часі, погляд на природу людини, спонтанність, контактність, креативність, гнучкість). Далі буде подано опис усіх шкал опитувальника САМОАЛ.

Як ми вже зазначали, мотивація самоактуалізації запускає процес суб'єктного самовизначення, який перш за все залежить від внутрішнього потенціалу особистості.

Для встановлення взаємозв'язку процесів суб'єктного самовизначення та зростання суб'єктної активності через самоствавлення ми використовували тест для оцінки рівня потреби у самоактуалізації особистості (САМОАЛ), адаптований Н.Ф.Каліною [111; С.285-300]. Опитувальник містить у собі 100 пар альтернативних тверджень, які характеризують міру самореалізації для кожної конкретної особистості через самоствавлення, в якому можливості Я

оцінюються стосовно мотивів, що відбивають потребу в самореалізації. Вибір респондентом певного твердження з кожної пари дає можливість визначити “масштаб” особистості за 11 шкалами, які характеризують розвиток суб’єктної активності молодшої людини, а також з’ясувати її рівень потреби самореалізації в період повноліття. Знаючи рівень свого прагнення до самоактуалізації, особистість завжди може чітко намітити стратегію життєвого шляху та оцінити успіхи, міра яких, як вважає А.Маслоу - не стільки відстань до фінішу, скільки проміжок, пройдений від старту [111].

Наведемо опис шкал опитувальника САМОАЛ.

Шкала орієнтації у часі показує те, наскільки людина живе теперішнім, не відкладаючи своє життя на “потім” та не ховаючись у минулому. Високий результат характеризує людей, які добре розуміють екзистенціальну цінність життя “тут та тепер”, здатних насолоджуватися актуальним моментом, не порівнюючи його з минулими радощами та не знецінюючи майбутніми успіхами. Низький результат показують люди, невротично зосереджені на минулих переживаннях, із завищеним прагненням до досягнень, помисливі та невпевнені у собі. Ця ознака є стильовою характеристикою самоствавлення.

Шкала цінностей. Високий бал за цією шкалою свідчить про те, що людина поділяє цінності самоактуалізації особистості (істина, добро, краса, цілісність, відсутність роздвоїстості, життєвість, унікальність, досконалість, звершення, справедливість, порядок, простота, легкість без зусиль, гра, самодостатність). Переважання цих цінностей вказує на прагнення до гармонійного буття та здорових стосунків з людьми, далеке від бажання маніпулювати ними у своїх інтересах. Це рівневий показник самоствавлення.

Погляд на природу людини може бути позитивним (висока оцінка) або негативним (низька). Ця шкала описує віру в людей, у могутність людських можливостей. Високий показник може інтерпретуватися як стійка основа для відвертих та гармонійних міжособистісних стосунків, природна симпатія та довіра до людей, доброзичливість. Це стильова ознака самоствавлення.

Висока потреба у пізнанні характерна для особистості, яка завжди відкрита новим враженням. Ця шкала описує здатність людини до буттєвого пізнання - безкорисливе прагнення до нового, інтерес до об'єктів, не пов'язаний прямо із задоволенням будь-яких потреб. Ця характеристика належить до рівневого аспекту самоствавлення.

Прагнення до творчості або креативність - обов'язковий атрибут самоактуалізації, яку просто можна назвати творчим ставленням до життя. Це стильова ознака самоствавлення.

Автономність є головним критерієм психічного здоров'я особистості, її цілісності та повноти. Вона співвідноситься з такими рисами, як життєвість та самопідтримка у Ф.Перлза, спрямованість із середини у Д.Рисмена, зрілість у К.Роджерса. За Е.Фроммом, автономність - це позитивна "свобода для" на відміну від негативної "свободи від". Автономність представляє рівневу особливість самоствавлення.

Спонтанність витікає із впевненості у собі та довіри до оточуючого світу, властивих людям, що реалізують себе. Високий показник за цією шкалою свідчить про те, що самореалізація стає способом життя, а не лише мрією чи бажанням. Це стильова характеристика.

Саморозуміння. Високий показник за цією шкалою свідчить про чутливість, сензитивність людини до своїх бажань та потреб. Такі люди вільні від психологічного захисту, що віддаляє особистість від власної сутності, вони не схильні замінювати власні смаки та оцінки зовнішніми соціальними стандартами. Низький бал за шкалою саморозуміння властивий людям невпевненим, "орієнтованим назовні", на думку оточуючих [270]. Це змістовна характеристика самоствавлення.

Аутосимпатія - природна основа психічного здоров'я та цілісності особистості. Низькі показники мають люди невротичні, тривожні, невпевнені у собі. Аутосимпатія - добре усвідомлювана позитивна "Я-концепція", як джерело стійкої адекватної самооцінки. Визначає зміст самоствавлення.

Контактність вимірює товариськість особистості, її здатність до встановлення міцних та доброзичливих стосунків з оточуючими, як загальна схильність до взаємно корисних та приємних контактів з іншими людьми, необхідна основа синергічної установки людини. Це рівневий аспект самоствавлення.

Гнучкість у спілкуванні співвідноситься з наявністю або відсутністю соціальних стереотипів, здатністю до адекватного самовираження у спілкуванні. Високі показники свідчать про аутентичну взаємодію з оточуючими, здатність до саморозкриття. Люди з високою оцінкою за цією шкалою орієнтовані на особистісне спілкування, не здатні використовувати фальш та маніпуляції, не змішують саморозкриття особистості із самоподачею - стратегією та тактикою управління враженням, яке вони справляють. Низькі показники характерні для людей ригідних, не впевнених у власній привабливості, у тому, що вони цікаві співрозмовникові та спілкування з ними може приносити задоволення. Гнучкість дуже важлива ознака стилю самоствавлення. Вона у значній мірі визначає співвідношення між об'єктним та суб'єктним самоствавленням, між рольовим та сутнісним самовираженням. Результати формуючого та постформуєчого експериментів підтвердили цю думку та виявили можливості психокорекції цієї якості особистості. Результати дослідження будуть викладені у наступному параграфі. Як контролюючі в дослідженні використовувалися методики діагностики: 1)самооцінки; 2)рівня домагань; 3)темпераменту (Айзенк); 4)тест на товариськість (В.Ф.Ряховский); 5)мотивації схвалення; б)конформності поведінки, а також проєктивні методики: “Неіснуюча тварина”, “Дім, дерево, людина”, “Автопортрет” [170].

Достовірність отриманих результатів забезпечувала валідність методів дослідження, використання математичних методів визначення значущості відмінностей експериментальної і контрольної груп студентів. Зібраний у ході другого етапу дослідження емпіричний матеріал дав підставу висунути припущення про те, що ефективність процесу суб'єктного самовизначення

залежить від сформованості певного рівня знань з питань становлення особистості та сутності людини, міжособистісних відносин на певних рівнях розвитку особистості, розвитку життєвої та часової перспектив, перебігу процесів самовизначення та самореалізації, їх взаємозв'язку та значення для успішного і щасливого життя. Однак, крім набуття певного рівня знань провідну роль у процесі повноцінного самовизначення відіграє розвиток позитивного самоствавлення суб'єкта активності.

З метою підтвердження даного припущення був розроблений психолого-педагогічний практикум з суб'єктного самовизначення особистості як експериментальний курс, що мав на меті актуалізацію позитивного ставлення студентів до себе як до суб'єкта активності та переживання успішного і емоційно привабливого майбутнього. Створення експериментальної моделі курсу передбачало визначення теоретичних засад і основних наукових положень, а також методологічних аспектів викладання курсу, окреслення вікових рамок для слухачів і створення відповідної тематики занять; розробки форм та методів психологічної підтримки процесу суб'єктного самовизначення студентства.

Формуючий експеримент був проведений на базі студентів II та III курсів механічного та економічного факультетів Національного університету харчових технологій. Після його завершення було проведене контрольне дослідження з метою визначення результатів динаміки процесу суб'єктного самовизначення студентів. Для цього нами використовувалися методики "Хто Я?", незакінчених речень, опитувальник самоствавлення (В.В.Столін), САМОАЛ, УСК та інтерв'ю монологічне (Н.І.Сарджвеладзе) [40; С.55]. Головний принцип інтерв'ю монологічного полягає в тому, що піддослідний виступає не як респондент, а як суб'єкт активності, який сам формулює запитання з метою пізнання або самопізнання. Піддослідний нібито бере інтерв'ю в іншої людини. Ця методика реалізується нами у формі рольової гри "Прес-конференція". Кожний студент може виступити у ролі журналіста або оглядача відомого інформаційного агентства, газети або журналу.

Ведучий виступає в ролі голови прес-конференції - надає слово бажаним, або сам ставить питання. Ведучий оголошує правила проведення конференції - запитання “журналістів” повинні бути коректними, тактовними, відповіді респондента - чесними та відвертими. Ведучий спрямовує “прес-конференцію” у потрібне рiчизце: стосовно планiв на майбутнє, оцiнки власної компетентностi, власного психологiчного портрету, проблем самореалiзацiї тощо. Кожному пропонується поставити три запитання своєму “уявному друговi”, студенту, якi б дали максимум iнформацiї про його життя, думки, майбутнє, особистiснi якостi тощо. Ця методика моделює та діагностує “внутрiшню аудиторiю особистостi”, розвиває сутнiсну рефлексiю, поглиблює iнтерес до внутрiшнього свiту себе та iншого.

Матерiали, отриманi в результатi застосування зазначених методик, пiдлягали якiснiй та кiлькiснiй обробцi. Емпiричнi данi, що були отриманi в результатi констатуючого та постформуючого експериментiв пiдлягали обробцi за допомогою дихотомiчної системи оцiнки вiдповiдей. Для iнтерпретацiї результатiв були застосованi процентний аналiз i порiвняння значень за допомогою критерiю Ст’юдента [198].

$$t = \frac{\bar{M}_1 - \bar{M}_2}{\sqrt{\frac{S_1^2}{n_1} + \frac{S_2^2}{n_2}}}, \quad \text{де}$$

\bar{M}_1 - середнє арифметичне значення першої вибiрки;

\bar{M}_2 - середнє арифметичне значення другої вибiрки;

S_1 - стандартне вiдхилення для першої вибiрки;

S_2 - стандартне вiдхилення для другої вибiрки;

n_1 - число елементiв в першiй вибiрцi;

n_2 - число елементiв в другiй вибiрцi;

Статистична значущiсть фiксується за допомогою показника вiрогiдностi Р (за критерiєм Ст’юдента):

$P < 0,05$ - низький рівень вірогідності; $P < 0,01$ - середній рівень вірогідності; $P < 0,001$ - високий рівень вірогідності; $P > 0,05$ - відмінності незначущі.

Для вивчення взаємозв'язку використовувались процедури кореляційного аналізу, коефіцієнти кореляції рангів Спірмена [250]:

$$r_s = 1 - \frac{6(nd)^2}{n^3 - n}$$

Для вивчення загальної структури кореляційних залежностей у великому за обсягом емпіричному матеріалі і оформлення цих залежностей у вигляді єдиної системи застосовувався один з варіантів методу багаточисельних кореляцій - факторний аналіз, який дозволяє виявити сукупність внутрішніх взаємозв'язків, можливих причинно-наслідкових зв'язків, які існують в експериментальному матеріалі.

3.3. Психологічні особливості динаміки процесу суб'єктного самовизначення студентів в умовах розвитку їхнього позитивного самоствавлення. Структурно-функціональний аналіз.

Провідним положенням даного дослідження є наявність глибокого взаємозв'язку між процесами розвитку самоствавлення особистості студента та його суб'єктного самовизначення. Вихідним положенням у вивченні особливостей самовизначення особистості студента як суб'єкта життєдіяльності стала теза про те, що позитивне суб'єктне самоствавлення молоді людини в емоційно-ціннісному його аспекті здійснює першочерговий вплив на процес самовизначення особистості під час повноліття.

Нами висунуто припущення про те, що мотивація самоактуалізації запускає процес суб'єктного самовизначення. Отже наявність виразної потреби у самореалізації є головною детермінантою психологічної готовності до суб'єктного самовизначення. Ми прогнозували тісний зв'язок прагнення

до самореалізації з такими емоційно-ціннісними компонентами системи самоствавлення як “Самоінтерес” та “Очікування позитивного ставлення оточуючих”. Активний “Самоінтерес” як емоційна близькість до власного “Я” змінює екстраспрямоване самоствавлення (Я-об’єкт) на насичене інтроспрямоване самоствавлення (Я-суб’єкт), тобто змінює “господаря” у внутрішньому просторі самовизначення. Останнє є найбільш стабільним та автономним щодо зовнішніх оцінок. “Очікування позитивного ставлення оточуючих” відбиває самоцінність та унікальність власного Я. Виразний показник за цим параметром свідчить, що потреба в самосхваленні превалює над потребою у схваленні з боку оточуючих, тобто рольове самовизначення виростає в суб’єктне (сутнісне) самовизначення особистості.

Позитивне глобальне (інтегроване) самоствавлення є емоційним тлом та головним критерієм функціонування процесу суб’єктного самовизначення у період повноліття. Головним механізмом процесу виступає механізм породження смислу “Я” з наступним безумовним прийняттям його власною сутністю. Прийняття “Смислу-Я” як позитивної оцінки нового зв’язку “Я” зі Світом, як оптимізація співвідношення внутрішніх потенційних ресурсів із ситуацією самореалізації [193; С.358-359], скріплює різні етапи самовизначення та розкручує цей процес як спіраль, яка “прямує” до сутності людини. Цьому сприяють безумовне самоприйняття, сутнісна рефлексія та інтернальний “локус-контролю”. Останній максимально зв’язує мотивацію та внутрішній потенціал особистості як прагнення до реалізації смислу “Я” шляхом “використання” себе самого. Розвинена сутнісна рефлексія є базисом розвитку смислу “Я”, вона сприяє переживанню повноти та необмеженості “Я”, створенню ієрархії ціннісно-смилових орієнтацій, наповнює та визначає орієнтири простору самовизначення особистості. Безумовне самоприйняття висуває на перший план цінності самоактуалізації. Самопізнання та саморозуміння розвивають рефлексію.

Емоційно-ціннісний компонент самоствавлення “Аутосимпатія” виступає як усвідомлювана позитивна “Я-концепція”, вона є джерелом цілісності

особистості (отже і простору самовизначення особистості відносно сутності) та характеризує стійку адекватну самооцінку. Високий показник за цим параметром свідчить про те, що центр сфери “Я-сам” знаходиться у “Внутрішньому” Я і сфера є цілісною. Виходячи з гіпотези дослідження, ми припустили наявність зв’язку “аутосимпатії” та “автономності” як показника зрілості особистості, незалежності від оточуючих. Це головний критерій ефективності суб’єктного самовизначення, його життєздатності.

Самореалізація особистості як реальність, що сама себе розкриває, реалізується через самовизначення як самоподолання, яке штовхає за межі власної “самості” [228]. Межа є спонукальною для суб’єкта і провокує його активність [158]. Рух внутрішнього життя людини повністю мотивований та структурований перетином границь. На нашу думку, рух особистості, що самовизначається, забезпечується такими якостями, як креативність та валідність (гнучкість, пластичність), які сприяють неперервному розвитку Я в якісному плані, інтимності спілкування із самим собою, зменшуючи відстань між “Зовнішнім” Я та “Внутрішнім” Я. Ці якості співвідносяться із саморозкриттям індивідуальності та протистоять самопред’явленню. Отже, креативна та валідна особистість, постійно розширюючи свої межі, водночас знаходить власну міру самореалізації в реальному середовищі, переживає власну компетентність у суспільстві, їй не потрібно звертатись до фальші та маніпуляцій. Це є критерієм діючого самовизначення. Він фіксує перехід від “проекту Я” до “вчинку здійснення Я” у самостійно встановлених межах самоактуалізації. Креативність та гнучкість особистості, яка здійснює самовизначення себе як суб’єкта життєдіяльності співзвучна із саморозумінням в системі самоствавлення. Високий показник саморозуміння відбиває орієнтацію особистості “із середини”, її свободу від психологічних захистів віддаляючих особистість від власної сутності, її незалежність від зовнішніх соціальних стандартів.

Для перевірки експериментальної гіпотези про тісний взаємозв’язок процесів суб’єктного самовизначення та суб’єктного самоствавлення і

можливості оптимізувати самовизначення студентів шляхом розвитку позитивного самоствавлення та безумовного самоприйняття нами було заплановано: 1)проаналізувати процес самовизначення особистості молодої людини в період повноліття; виявити чинники, умови та детермінанти, що визначають цей процес, з'ясувати механізм суб'єктного самовизначення студентів у період повноліття; 2)провести констатуючий експеримент для одержання інформації про те, як відбувається процес суб'єктного самовизначення студентів у період повноліття, встановити наявність кореляційного зв'язку між самовизначенням та самоствавленням особистості; 3)провести формуючий експеримент з метою активізації процесу суб'єктного самовизначення молоді в умовах навчально-виховного процесу у вищих навчальних закладах; 4)провести постформуючий експеримент з метою отримання інформації про результати попереднього експерименту; 5)проаналізувати можливості активізації процесу самовизначення особистості студента як суб'єкта активності та розробити оптимальні методи психологічної підтримки цього процесу.

Контингент досліджуваних складався з 292 осіб експериментальної групи. Із них 139 студентів II та IV курсів денної форми навчання механічного та економічного факультетів, 105 студентів заочної форми навчання економічних спеціальностей та 48 студентів заочної форми навчання, що здобувають другу вищу освіту. Контрольною групою були - 76 студентів II курсу денної форми навчання механічного та економічного факультетів. Всі студенти Національного університету харчових технологій. Окрім того, використовувалися дані дослідження студентів, одержані нами раніше.

У результаті аналізу психологічних особливостей процесу суб'єктного самовизначення студентів у період повноліття (18-25 р.р.) в умовах навчально-виховного процесу вищого навчального закладу нами були встановлені наступні критерії функціонування означеного процесу:

-виразна потреба в самореалізації;

- наявність сутнісної рефлексії;
- позитивна “Я-концепція”;
- інтернальний локус-контролю;
- набуття смислу “Я як самобуття”;
- гнучкість (пластичність);
- наявність життєвої та часової перспектив.

Так, дослідження контингенту студентів експериментальної групи свідчать, що 51% студентів другого курсу стаціонару (19-21 р.р.), 63% студентів заочників, які здобувають вищу освіту (19-27 р.р.) та 96% студентів, що здобувають паралельно з основною спеціальністю другу вищу освіту, так би мовити “студентів у квадраті” (21-26 р.р.), мають виразну потребу у самореалізації (методика САМОАЛ).

При аналізі даних ми виходимо з точки зору І.В.Дубровіної, яка вважає, що саме потреба в самореалізації відображає психологічну готовність молодій людині до життєвого самовизначення. Отримані нами дані підтверджують той факт, що період повноліття є сензитивним періодом для самовизначення молодій людині як суб’єкта життєдіяльності. Високий кількісний показник потреби у самореалізації, виявлений серед трьох категорій студентів експериментальної групи, має, на наш погляд, різну інтерпретацію з боку його якісної характеристики. Студенти денної форми навчання знаходяться на початку шляху суб’єктного самовизначення. Вони роблять перші спроби відчутти, побачити, впізнати себе справжнього, свої можливості у реальності, відмовляючись від динамічних стереотипів. Розрив між “Я-ідеальним” та “Я-реальним”, за результатами дослідження, досить значний (методика “Стратегія життя”), 83% не можуть встановити взаємозв’язки між “Я-теперішнім” та “Я-майбутнім”. Більшість студентів-заочників (89%), що отримують вищу освіту з економічних спеціальностей, працюють, але хочуть покращити передусім своє матеріальне становище, підняти соціальний статус, тобто здійснюють корекцію процесу самовизначення, розширюючи власні можливості в конкретній життєвій

ситуації. Студенти, які здобувають другу вищу освіту, поглиблюють, інтегрують “все своє”, вони вже “рвуться в бій”, тому демонструють найвищий показник потреби у самореалізації. Він майже не змінюється після формуючого експерименту (з 96% до 98%). З вищесказаного зрозуміло, чому найбільше змінився показник потреби у самореалізації для груп студентів стаціонару (з 51% до 79%), для студентів заочників - збільшився з 63% до 71%. Слід зазначити, що за обсягом курс “Основи психології та педагогіки” для студентів денної та заочної форм навчання різний, студенти, які здобувають другу вищу освіту, проходять неодноразово цей курс. В усіх випадках є результат (Див. діаграму 3.1) позитивних змін та підтвердження факту сенситивності періоду повноліття для суб’єктного самовизначення студентів.

В результаті констатуючого експерименту нами встановлена позитивна кореляція виразності потреби в самореалізації з виразністю показників “Самоінтерес” ($r=0,781$, $p<0,001$) та “Очікування позитивного ставлення оточуючих” ($r=0,795$, $p<0,001$) системи самоставлення (В.В.Столін).

Діаграма 3.1

Виразність потреби студентів у самореалізації

% виразності

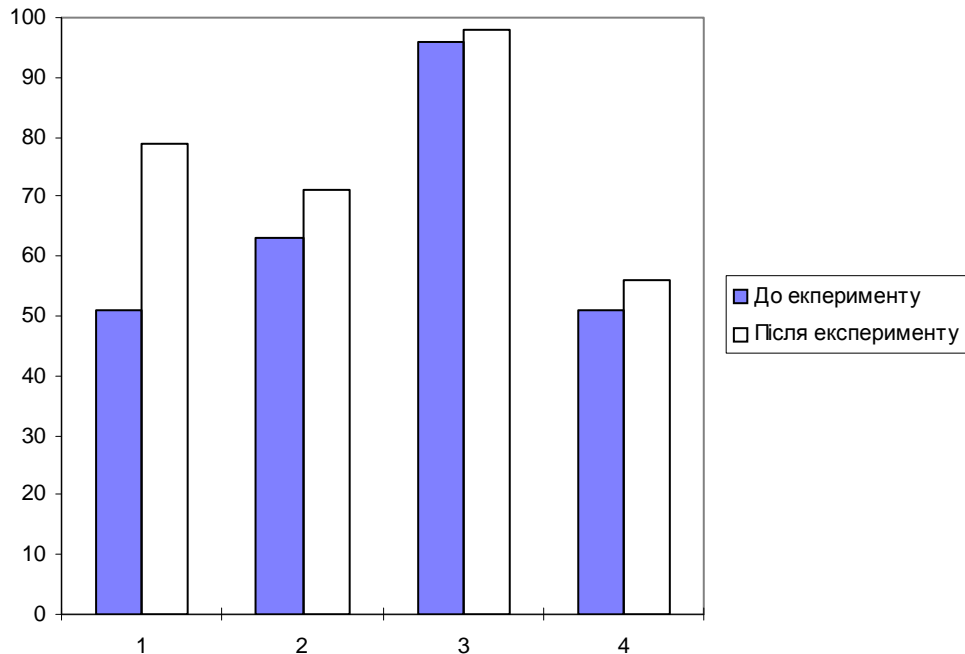

1- студенти денної форми навчання

2- студенти заочної форми навчання

3- студенти, які здобувають другу вищу освіту

4- студенти контрольної групи

Вивчення наявності сутнісної рефлексії для студентів означених категорій (методики “Хто Я?”, “Неіснуюча тварина”, “Автопортрет”) дало такі результати: 19% студентів стаціонару, 11% студентів-заочників, 41% студентів другої вищої освіти виявили сутнісну рефлексію, відповідаючи на запитання “Хто Я?” без “самопред’явлення” своїх ролей та функцій (у контрольній групі виявили сутнісну рефлексію 13% студентів). Виконати завдання за методикою “Хто Я?” ми пропонували (як до, так і після експерименту) двічі. Перший раз ми обмежували час виконання до 20 хвилин, щоб з’ясувати, наскільки це завдання є складним для студента, що дозволило побачити рівень розвитку рефлексії. У кожній групі студентів (≈ 25 студентів), крім студентів другої вищої освіти, не більше чотирьох студентів змогли написати 20

суджень про себе вчасно, причому це були студенти, які закінчили школу, де був шкільний психолог (хоча такого завдання у школі не виконували). Серед студентів, які здобувають другу вищу освіту 80% справилися з завданням вчасно, хоча сутнісну рефлексію виявили лише 40%. Після цього першого виконання ми дали можливість студентам написати 20 відповідей на запитання “Хто Я?”, не обмежуючи час. Сутнісну рефлексію, як було вже зазначено, виявила незначна кількість студентів. Після завершення психолого-педагогічного практикуму з суб’єктного самовизначення всі студенти вчасно виконали вправу, сутнісну рефлексію продемонстрували 65% студентів стаціонару, 30% заочників, 88% студентів, що здобувають другу вищу освіту, 15% студентів контрольної групи (Див. діаграму 3.2).

Дані (див. діаграму 3.2.) підтверджують наше припущення про те, що поглиблення процесів самопізнання та саморозуміння активізує їхнє взаємопроникнення у процес суб’єктного самовизначення та викликає збільшення когнітивної наповненості та позитивності “Я-концепції”, а отже, внутрішньо мотивує процес суб’єктного самовизначення через розвиток сутнісної рефлексії. Чим більше “Я”, чим краще “Я”, тим більше “Я -Можу-Сам” у своєму житті.

Різні результати студентів стаціонару та студентів-заочників можна пояснити тим, що такі активні форми навчання, як заняття-тренінги, психологічно-рольові ігри, психодрами, тестування, футурологічне моделювання в групі людей, пов’язаних спільними проблемами, віком, інтересами, в умовах доброзичливого, безоцінного ставлення, роблять процес самовизначення більш інтенсивним. Саме такі активні форми навчання існують при вивченні психології на стаціонарі, вони включені у психолого-педагогічний практикум із суб’єктного самовизначення студентів, який ми пропонуємо. Значну ж частину курсу “Основи психології та педагогіки” для заочників складає лекційний курс, а практичні завдання виносяться для самостійної роботи та втрачають свою ефективність.

Діаграма 3.2

Розвиток сутнісної рефлексії під час формуючого експерименту

% виразності сутнісної рефлексії

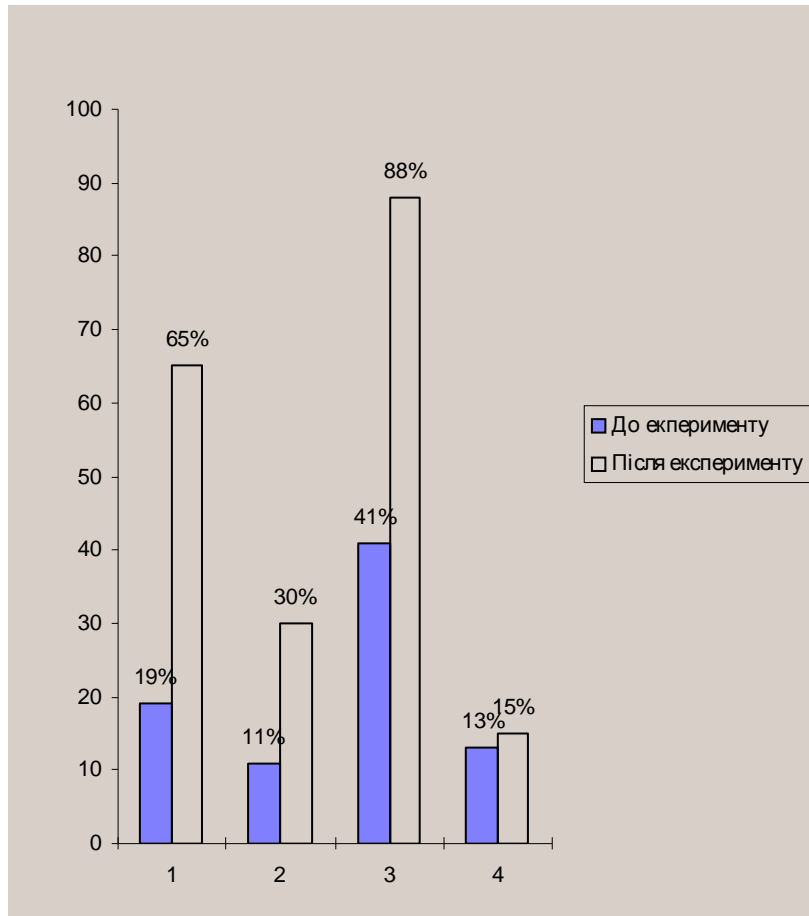

1 - студенти денної форми навчання

2 - студенти заочної форми навчання

3 - студенти, які здобувають другу вищу освіту

4 - студенти контрольної групи

Як відомо, внутрішній діалог є результатом інтеріоризації міжособистісних діалогів у реальному житті. Таким чином, у групі студентам легше пізнати та прийняти себе як суб'єкта діяльності та закріпити позитивне ставлення до себе як до суб'єкта активності. Нами встановлена позитивна кореляція між наявністю сутнісної рефлексії та показниками "саморозуміння" ($r=0,617$, $p<0,001$) і "аутосимпатія" ($r=0,670$, $p<0,001$) системи самоствавлення за В.В.Століним

Дані констатуючого та контрольного етапів дослідження свідчать про певні зміни в змісті “Я-концепції” студентів. Якісний аналіз Я-суджень (методика “Хто Я?”) та завершень фраз незакінчених речень дозволяє визначити співвідношення кількості негативних та позитивних суджень про Я, а також завершень фраз. Слід відмітити, що майже у три рази збільшилася кількість позитивних суджень про себе та позитивних завершень фраз стосовно себе - відповідно в середньому від 4,2 до 12 позитивних суджень ($p < 0,001$) та від 1,5 до 4,0 ($p < 0,001$) позитивних завершень фраз про себе. У контрольній групі значущих відмінностей між показниками не виявлено. Як ми вже зазначали, судження про себе після формуючого експерименту якісно змінилися не тільки у позитивний бік, а й у напрямку більш глибокого особистісного самоаналізу, прагнення ясніше розглянути себе “із середини”. На заняттях практикуму з суб’єктного самовизначення створювалися умови, в яких студент міг отримати адекватний зворотній зв’язок від однолітків та проаналізувати його з максимальною користю для себе. Таке поєднання позитивних співпочуттів з образом успішного Я у майбутньому є, на наш погляд, досить ефективним психологічним засобом активізації процесу суб’єктного самовизначення особистості.

Як ми вже зазначали, інтернальний локус-контролю максимально зв’язує мотивацію самореалізації та внутрішні ресурси особистості. За думкою В.В.Століна, феномен локус-контролю є специфічним емпіричним проявом довгочасної регулятивної функції образу “Я”. Він відбиває ступінь суб’єктного включення “Я” в діяльність, ефективності “Я”. Кожна особистість займає певну позицію на континуумі, який задається інтернальним та екстернальним типами локус-контролю. Співвідношення на користь інтернальності свідчить про більшу відповідальність, активність, послідовність у вчинках, про можливість досягнути мети шляхом “використання” себе самого (“Я можу” – “Я буду”).

Під час дослідження ми використовували варіант опитувальника “Шкала локус-контролю”, адаптованого для студентів [88; С.283-285]. Експеримент

виявив відмінності в рівнях інтернальності до та після занять з практикуму суб'єктного самовизначення як за шкалою загальної інтернальності, так і за шкалами, які відображають певні типи соціальних ситуацій. По всій виборці експериментальної групи одержані наступні дані. Перший показник відповідає середньому рівню інтернальності до занять, другий після занять.

шкала загальної інтернальності	-15	21	(P< 0,05)
область досягнень	-17	26	(P< 0,01)
область невдач	-3	20	(P< 0,001)
область міжособистісних стосунків	-15	27	(P< 0,05)

Примітка: шкали інтернальності в інших областях нами не використовувалися.

Таким чином, після занять за більшістю шкал спостерігаються зміни у напрямку більш виразного внутрішнього локус-контролю (в контрольній групі по жодній із шкал не виявлено значущих відмінностей). Слід зазначити, що по всій вибірці найсуттєвіші відмінності в показниках до та після занять спостерігаються за шкалою інтернальності в області невдач. До занять у студентів виявлена суттєва різниця між інтернальністю в області досягнень та невдач відповідно 17 та 3. Це може свідчити про те, що якщо контроль над емоційно-позитивними подіями та ситуаціями виявився у схильності пояснювати досягнення в житті власними зусиллями та вчинками, то стосовно контролю над непривабливими подіями виявилась тенденція перекладати відповідальність за невдачі на інших людей або вважати їх наслідком невезіння.

Такий розподіл студентами відповідальності за невдачі та досягнення є свідченням неадекватності їхнього образу "Я". Після занять, метою яких було формування цілісної та глибокої сфери "Я-Сам", у студентів показники в області досягнень та невдач вирівнялися та стали відповідно 26 та 20. Отже, виявлена тенденція підвищення рівня інтернальності у студентів внаслідок

проведення експериментальних занять, свідчить про появу в них готовності до більш самостійної поведінки, зростання відповідальності за свої рішення та вчинки. Нами не виявлено значущих відмінностей у показниках інтернальності для студентів, що отримують “першу” вищу освіту, та студентів, що отримують “другу” вищу освіту. Це підтверджує думку психологів про те, що успішне навчання пов’язане з жорсткими соціальними установками, з деякою ригідністю у ставленні до себе, до свого майбутнього та мало пов’язане з процесом самовизначення.

Під час експериментальних досліджень нами була виявлена позитивна кореляція між інтернальністю особистості та такими показниками як саморозуміння ($r=0,716$; $p<0,001$), самокерівництво ($r=0,758$; $p<0,001$), система самоставлення (В.В.Столін) та між інтернальністю та гнучкістю (методика САМОАЛ) ($r=0,684$; $p<0,001$).

Виділений нами критерій функціонування самовизначення студентів - набуття та підсилення смислу “Я як самобуття” - визначає напрямок руху сфери “Я - Сам”. Встановлення безпосереднього взаємозв’язку смислової сфери особистості як особливого психологічного виміру та процесу самовизначення - це вузловий момент дії його механізму. Саме прийняття “смислу Я” як позитивної оцінки нового зв’язку “Я” зі Світом, внутрішніх потенційних ресурсів із ситуацією самореалізації, скріплює різні етапи самовизначення та розкручує цей процес як спіраль, яка прямує до сутності людини. Спонукальна функція мотиву набуття суб’єктом смислу “Я як самобуття” полягає в репрезентації у свідомості людини можливих “образів Я” в майбутньому та емоційно-привабливих асоціацій між ними та вчинками, які суб’єкт може здійснити. Образ можливого Я немов заряджений рухом і за певних умов переходить у вчинок самовизначення. Дія думки, яка думає себе, полягає в тому, щоб розуміти перспективи, вести людину за межі напередвизначеності. Усвідомлюючи власні межі, суб’єкт самовизначення пориває з ними та з іншої точки простору, часу конструює нові, більш широкі обрії “Я” для розкриття власної сутності. Смысл самобуття - це не тільки

Інтелектуальна	25	5	23	5	21	5	26	5	29	5	25	5
Моральна	33	4	69	2	42	4	71	2	47	4	63	2
Матеріальна	82	1	79	1	79	1	77	1	76	1	74	1
Пізнавальна	64	3	58	3	59	3	61	3	68	3	55	3
Емоційна	71	2	38	4	36	2	38	4	56	2	36	4

Дані експерименту вказують на те, що матеріальні цінності не втрачають актуальності навіть після глибокого самопізнання, саморозуміння, оптимістичного конструювання реального майбутнього. Це можна пояснити зміною загальної системи життєвих цінностей суспільства, а вік повноліття - це вік, пов'язаний з відривом коренів від батьківської сім'ї та створенням власної сім'ї, що пов'язано як сьогодні, так і завтра з оперуванням передусім матеріальними цінностями. Піднявся ранг моральних цінностей до другого місця. Ми це пов'язуємо із розвитком внутрішнього локус-контролю, збільшенням інтернальності в області досягнень, розвитком внутрішньої мотивації вчинків. Прийняття термінальних цінностей (добро, унікальність, краса, справедливість та інші) більшою мірою відбиває прагнення студентів до самоактуалізації після розширення, наповненості та активізації внутрішнього простору розвитку особистості. Цей факт підтверджує результат підвищення загального показника осмисленості життя (тест СЖО), про що буде йти мова далі. Пізнавальний аспект не втратив своїх позицій. Це зрозуміло, адже розширення свідомості за рахунок отримання нових знань, спілкування з метою розкриття індивідуальності та формування свого унікального стилю життя - це одне з головних завдань молоді. Зниження емоційних цінностей складно інтерпретувати однозначно, такий результат змушує відчувати різноманітність, складність психологічних механізмів, які забезпечують цілісність, повноту, задоволеність життям. На нашу думку, новий, отриманий в ході експерименту, зміст понять підіймає планку задоволеності життям, тому знижує сьогодні емоційну привабливість реальних подій або очікувань у майбутньому. Інтелектуальні цінності залишаються на п'ятому місці, що, на наш погляд, пов'язано з сучасним

станом системи освіти, її неадекватним місцем у суспільстві, відсутністю явного зв'язку між певним рівнем інтелектуального розвитку та гідним матеріальним забезпеченням у житті.

Динаміка системи ціннісних орієнтацій тісно пов'язана з рівнем осмисленості життя. Саме набуття смислу “Я як суб'єкта активності” визначає нову, сприятливу для розвитку власної унікальності, внутрішнього потенціалу систему ціннісних орієнтацій. Дані експерименту це повністю підтверджують, оскільки отримана зміна ієрархії цінностей була наслідком знаходження при допомозі психолога та пошуку людей з однаковими проблемами нових смислів для кожного “Я”. Про це свідчить якісний аналіз діагностично-корекційної роботи за методиками “Стратегія життя”, “Мій життєвий шлях”, “Футурування успішного майбутнього”. Так, якщо до формуючого експерименту на наявність конкретного смислу життя вказували 18% студентів стаціонару, 16% студентів заочного відділення та 24% студентів, що отримують другу вищу освіту, то після практикуму картина значно змінилася: на знаходження смислу життя вказують 87% студентів стаціонару, 81% - заочного відділення, 93% студентів, які здобувають другу вищу освіту. (Див.діаграму 3.3).

Діаграма 3.3

Динаміка екзистенційної наповненості життя

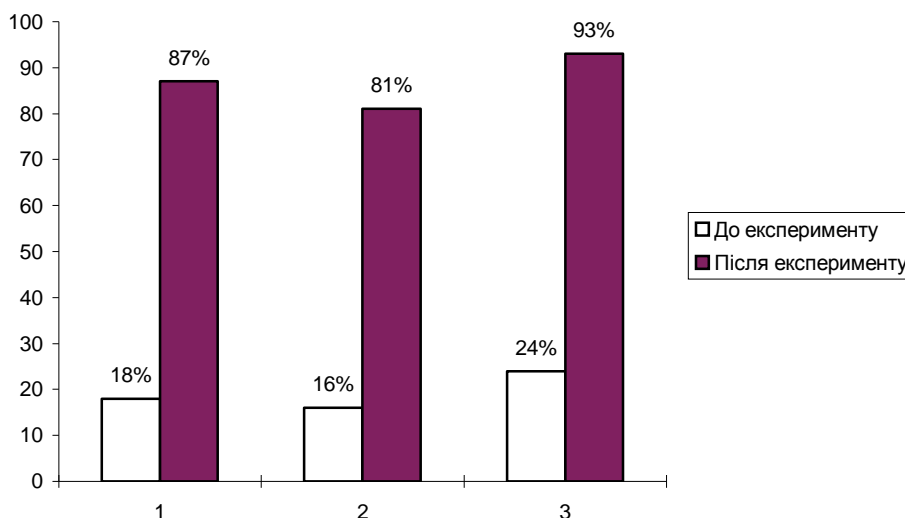

- 1- для студентів денної форми навчання
- 2- для студентів заочної форми навчання
- 3- для студентів, які здобувають другу вищу освіту

За результатами тесту СЖО загальний середній показник осмисленості життя змінюється таким чином (табл. 3.5)

Таблиця 3.5.

Показники зміни осмисленості життя

ОЖ	До експерименту	Після експерименту	P
Контингент студентів			
Студенти денної форми навчання	25	121	P < 0,001
Студенти заочної форми навчання	23	107	P < 0,001
Студенти, які здобувають другу вищу освіту	33	128	P < 0,001

Результат дослідження свідчить про ефективність проведеної роботи. Крім того, нами встановлена висока кореляція загального показника осмисленості життя з показниками “самоконтроль” ($r=0,908$; $P<0,001$), “самоповага” ($r=0,899$; $P<0,001$) системи самостановлення з креативністю ($r=0,923$; $P<0,001$), поглядом на природу людини ($r=0,903$; $P<0,001$) за методикою САМОАЛ, з внутрішнім локус-контролем ($r=0,899$; $P<0,001$).

Ми вважаємо, що під час практикуму як моделі процесу суб’єктного самовизначення в умовах вищого навчального закладу знаходження смислу реалізується через віру в себе та у свій власний конкретний смисл життя. Логіка знаходження смислу Я за належної психологічної допомоги в умовах групи однолітків або в індивідуальній роботі повинна бути наступною:

- 1). Негативне переживання втрати (частково або повністю) смислу “Я”;
- 2). Актуалізація мотивів смислоутворення;

- 3). Означення можливих смислів (раціоналізація на основі покладальної рефлексії);
- 4). Поляризація протилежностей (на основі визначальної рефлексії);
- 5). Переживання міри (на основі порівняльної рефлексії);
- 6). Самопізнання та саморозуміння (на основі синтезуючої та визначальної рефлексії);
- 7). Осмислення майбутнього потенційного “Я” (на основі трансцендентної рефлексії);
- 8). Прийняття смислу перспективного “Я” (на основі позитивного самоствавлення);
- 9). Реалізація смислу (психодрама, учбово-рольові ігри, розробка можливостей та варіантів);
- 10). Оцінка суперечностей мети та результату [128].

При наявності зворотнього зв'язку від групи однолітків, сприятливої, теплої, доброзичливої атмосфери, через механізм суб'єктного відображення (В.А.Петровський) [157; С.287-297] при адекватному психологічному забезпеченні механізм смислоутворення успішно реалізується. Це підтверджує наш досвід співпраці з студентами.

Вирішення проблеми смислу “Я як суб'єкт активності”, конкретного смислу життя значно впливає на побудову узгодженої системи ціннісних орієнтацій і разом вони забезпечують процес формування життєвої та часової перспектив. Аналіз їх взаємозв'язку було подано у попередньому параграфі монографії. Наведемо результат формуючого експерименту з реконструкції життєвого шляху. З нашого досвіду, підтвердженого результатами досліджень найефективнішими є метод творів (“Яким я бачу своє майбутнє?”, “Яким я бачу майбутнє свого друга?”), побудова “Стратегії життя”, методика “Мій життєвий шлях”. Власне вже з моменту усвідомлення суб'єктом проблем, які виникають при побудові життєвих планів,

починається корекційна робота. Психологом задається план такої роботи, не нейтральний для розвитку життєвої перспективи (Див. параграф 3.1). Завдання, на яких зосереджує увагу психолог, не тільки активізують особистість студента але і налаштовують його на оптимістичний лад, звертають його активність на те, що майбутнє значною мірою залежить від нього самого та від його власних зусиль, допомагають розробити можливі шляхи реалізації мети.

Як ми вже зазначали, порушення часової перспективи означає, що минуле, теперішнє та майбутнє переживаються як розірвані між собою або один із часів набуває для особистості абсолютного значення. Ці порушення в процесі самовизначення виявляються у відсутності життєвого плану (“Я не знаю, що буду робити після закінчення університету” або в небажанні планувати майбутнє (“Я не хочу думати наперед”). Можливий і такий варіант, коли майбутнє планується жорстко за зразком, не враховуючи особливості “Я-теперішнього”. У деяких варіантах, коли студент переживає складну, хворобливу адаптацію до нового соціального середовища, він орієнтується на більш комфортне минуле. Отже, наявність змістовного життєвого плану, який пов’язує реалістичне ціннісно-наповнене оптимістичне майбутнє з актуальним внутрішнім потенціалом особистості студента, виступає значущим критерієм функціонування процесу суб’єктного самовизначення. У попередньому параграфі нами описані психологічні засоби корекції життєвої та часової перспектив. Їхня сутність полягає в перенесенні майбутнього в психологічне сьогодення для того, щоб виявити зв’язки між можливостями та ресурсами власного потенціалу особистості студента із реальною ситуацією самореалізації в майбутньому для того, щоб мати вибір серед запропонованих образів та цілей. Мету практикуму самовизначення ми розуміємо як репетицію успішного, щасливого майбутнього, ефективність якої полягає в широкому та міцному поєднанні позитивних почуттів та образів успішного “Я-майбутнього”. Розглянемо та проаналізуємо результати цієї роботи (Див. табл. 3.6; табл. 3.7).

Таблиця 3.6

“Вважаю планування марним заняттям”

Наявність плану (у %)	До експерименту		Після експерименту	
	ні	так	ні	Так
Контингент студентів				
Студенти денної форми навчання	33	67	98	2
Студенти заочної форми навчання	33	62	93	7
Студенти, що здобувають другу вищу освіту	41	59	99	1

Таблиця 3.7

Динаміка планування життєвої та часової перспектив

Строкова перспектива	Наявність життєвого плану на *									
	Дні		Тижні		Місяці		Роки		Десяти-річчя	
Контингент студентів										
Студенти денної форми навчання	11	22	8	21	-	25	6	9	3	22
Студенти заочної форми навчання	13	19	9	18	-	28	9	19	7	16
Студенти, які здобувають другу вищу освіту	12	14	10	26	-	30	11	20	8	29

Примітка: перший показник - до експерименту, другий показник - після експерименту.

Виявлена загальна тенденція збільшення ролі планування життя серед студентів, незалежно від освіти та соціального статусу, віку та статі. Насамперед це пов'язано з набутими навичками планувати, з більшою осмисленістю життя, з переживанням перспективного та емоційно привабливого майбутнього. Наявність реального життєвого плану підвищує мотивацію досягнення, впевненість у своїх силах, унаслідок чого з'являється оптимістичний погляд на майбутнє. Крім того, як бачимо, з'явилась середньострокова перспектива, тобто 25-30% студентів почали планувати своє життя на місяці. Такі плани є найбільш реальними та дійовими, оскільки планування на дні та тижні буває радше не плануванням, а прийняттям

певних умов життя та подій і підпорядкування їм своєї діяльності, а плани на далеке майбутнє є приблизними. О.О.Кронік отримав дані, що з найбільшою ймовірністю досягаються ті події, які плануються з часовою перспективою 8-114 тижнів: $P = 0,75$ [95].

В ході дослідження встановлено позитивну кореляцію життєвого плану із “Самовпевненістю” ($r=0,659$; $P<0,01$) та “Очікуванням позитивного ставлення оточуючих” ($r=0,816$; $P<0,001$). На нашу думку, студентський вік дуже важливий для формування адекватної власним можливостям самооцінки як суб’єкта активності, виразність показника “Позитивне очікування ставлення оточуючих” допомагає прийняти себе суб’єктом активності у реальному суспільстві. Високі очікування позитивного ставлення оточуючих трансформуються у віру в себе як суб’єкта активності шляхом власних дій щодо себе самого. Якщо в школі формується суб’єктна діяльність стосовно навчання, то у вищому навчальному закладі актуалізується суб’єктна активність у суспільстві. Формується аналогічно “шкільному” почуттю компетентності соціальне почуття “компетентності Я в суспільстві”, або “Я можу, отже я буду” або “Я не можу, отже не буду”. Головним внутрішнім засобом і головним критерієм цього виступає позитивне ставлення та безумовне самоприйняття особистості. Метою практикуму з суб’єктного самовизначення особистості є активізація взаємозв’язків цих двох процесів, які під час повноліття знаходяться на “найближчій” відстані, мають найбільший перетин.

Ми виділили сім якостей - показників функціонування процесу суб’єктного самовизначення. Розглянемо останній із виділених - гнучкість (пластичність) особистості як здатність до саморозкриття, до адекватного самовиявлення у спілкуванні. Низькі показники характерні для ригідних особистостей, орієнтованих на самопред’явлення, на соціальні стереотипи. Для них “Персона” керує “Самістю”, потреба у схваленні з боку оточуючих переважає потребу у самосхваленні. Високі показники характерні для людей, орієнтованих “бути, а не мати”, готових до самоактуалізації, до розкриття та

розвитку всіх своїх можливостей, впевнених у самоцінності. Дослідження рівня розвитку цієї якості у студентів проводилося за тестом САМОАЛ та методикою вияву ригідності (як контролюючої) [170; С.52-55] на початку та в кінці формуючого експерименту. Отримані дані свідчать про те, що гнучкість зростає в середньому на 16%. Результати досліджень відображено в діаграмі 3.4.

Діаграма 3.4

Розвиток гнучкості особистості під час формуючого експерименту

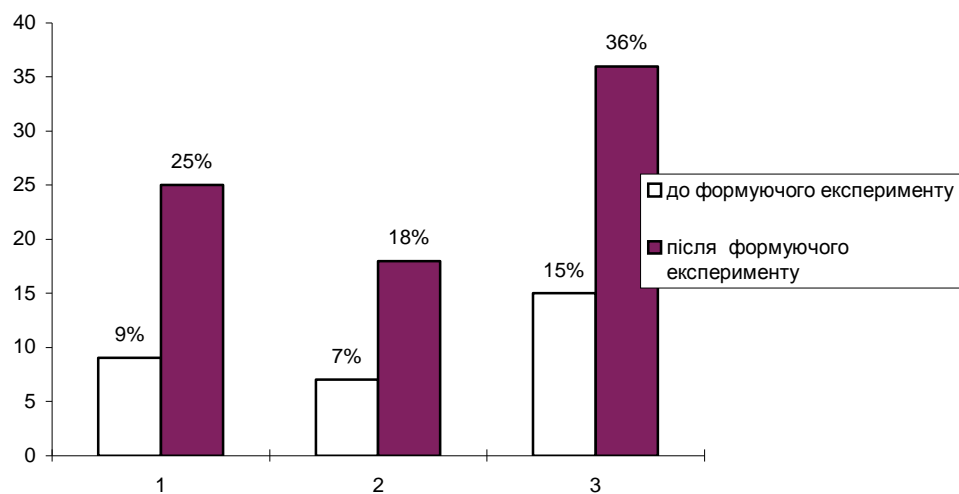

1- для студентів денної форми навчання

2- для студентів заочної форми навчання

3- для студентів, які здобувають другу вищу освіту

У контрольній групі значущих змін не виявлено. З'ясовано, що гнучкість негативно корелює з тривожністю ($r=-0,912$; $P<0,01$); позитивно корелює із "Саморозумінням" ($r=0,691$; $P<0,001$), із "Самокерівництвом" ($r=0,943$; $P<0,001$) та "Аутосимпатією" ($r=0,812$; $P<0,001$) з системи самоствавлення. Психологи однозначно вважають, що ригідність-валідність (гнучкість) дуже важлива та складна риса особистості, тому важко піддається корекції, але розкриття нових обріїв "Я" у майбутньому, пов'язане із позитивно осмисленою його картиною за умови безумовного самоприйняття та позитивного ставлення до себе здатні, як свідчить експеримент, розвивати цю

рису; коли ж людина не відчуває своїх сил у новому майбутньому, вона повторює минуле. Перебудова “Я” у напрямку розширення свідомості, смислу Я, можливостей Я, яка здійснювалась в умовах взаємодії та підтримки групи однодумців та тих, хто співпереживає, підсилює “Я”, бо обмін “новими Я” збагачує кожного з них та розширює границі. Саме тому за зростанням усіх показників процесу самовизначення лідирують студенти стаціонару, оскільки вони більш охоплені (за допомогою психологів) процесом інтенсифікації суб’єктного самовизначення. Як зазначалося вище, головним засобом цієї інтенсифікації під час практикуму виступає розвиток позитивного ставлення до себе та до свого майбутнього. Дані свідчать про високу кореляцію усіх показників функціонування процесу суб’єктного самовизначення студентів з їх позитивним самоствавленням як загалом, так і за окремими показниками. (Див. табл. 3.8.). Під час понстатуючого та констформуючого етапів дослідження вимірювалися як показники процесу суб’єктного самовизначення студентів експериментальної та контрольної груп, так і показники самоствавлення (змістовні, рівневі, стильові). Ці дані (Див. табл 3.9.) переконливо свідчать про розвиток позитивного самоствавлення студентів під час формуючого експерименту, який майже автоматично викликає інтенсифікацію процесу суб’єктного самовизначення студентів (Див. табл. 3.8.) через актуалізацію “зони найближчого розвитку” індивідуальності (Виготський Л.С.). У той же час відповідні зміни в розвитку студентів контрольної групи не виявлені. Усе це підтверджує ефективність проведення зі студентами психолого-педагогічного практикуму з суб’єктного самовизначення особистості без обмежень у віці, курсі, формі навчання, однак, зрозуміло, що з вище наведених причин, більш оптимальною для такої роботи є денна форма навчання.

Таблиця 3.8

Інтеркореляційні зв’язки показників суб’єктного самовизначення та самоствавлення особистості студентів

Критерії	Потреба	Інтернал	Позит	Сутнісн	Смисл	Життєв	Гнучкість
----------	---------	----------	-------	---------	-------	--------	-----------

самовизначення	у самореа лі зації	ьний локус- контрол ю	ивна Я- кон- цепці я	а рефлексі я	“Я”	ий план	(валідніст ь)
Шкала самоставлення							
Глобальне самоставлення	0,703; P<0,01	0,569 P<0,05	1,00;	0,527; P<0,05	0,663; P<0,01	0,526; P<0,05	0,601; P<0,05
Самоповага	0,436; P<0,01	0,943 P<0,01	1,00;	0,517; P<0,01	0,899; P<0,01	0,601; P<0,01	0,493; P<0,01
Аутосимпатія	0,901; P<0,01	0,423 P<0,05	1,00;	0,670; P<0,001	0,538; P<0,01	0,403; P<0,01	0,597; P<0,01
Очікування позитивного ставлення оточуючих	0,795; P<0,001	0,411 P<0,05	1,00;	0,704; P<0,01	0,471; P<0,01	0,816; P<0,00 1	0,527; P<0,05
Самоінтерес	0,781; P<0,001	0,506 P<0,05	1,00;	0,419; P<0,01	0,401; P<0,01	0,497; P<0,01	0,703; P<0,01
Самовпевненість	0,713; P<0,01	0,738 P<0,01	1,00;	0,547; P<0,05	0,747; P<0,01	0,659; P<0,01	0,663; P<0,01
Самоприйняття	0,467; P<0,05	0,677 P<0,05	1,00;	0,593; P<0,01	0,401; P<0,05	0,434; P<0,05	0,947; P<0,01
Самоуправління	0,442; P<0,01	0,758 P<0,001	1,00;	0,813; P<0,01	0,908; P<0,001	0,803; P<0,01	0,943; P<0,001
Саморозуміння	0,415; P<0,05	0,716 P<0,01	1,00;	0,617; P<0,001	0,391; P<0,05	0,645; P<0,00 1	0,691; P<0,001

** перший рядок - коефіцієнт кореляції рангів Спірмена, другий - показник вірогідності P (за критерієм Ст'юдента)

Таблиця 3.9

Динаміка показників самоствавлення студентів
у ході формуючого експерименту

Контингент студентів	Студенти денної форми навчання		Студенти заочної форми навчання		Студенти, які здобувають другу вищу освіту (n=48)		Контрольна група (n=76)	
	(n=139)		(n=105)					
Глобальне самоствавлення	37	68	35	57	39	71	36	38
Самоповага	21	73	23	61	25	76	19	21
Аутосимпатія	42	73	41	60	51	71	41	41
Очікування позитивного ставлення оточуючих	38	91	32	81	43	94	36	37
Самоінтерес	88	90	76	87	84	91	83	83
Самовпевненність	48	85	43	79	49	86	41	40
Самоприйняття	42	82	39	73	54	88	39	40
Самоуправління	21	61	23	59	23	63	17	19
Саморозуміння	39	87	37	77	39	89	36	36

** перший показник – середнє значення до експерименту (у %);
другий показник - середнє значення після експерименту (%).

Аналізуючи дані таблиці 3.9, бачимо, що тут явно проглядається тенденція зростання всіх показників самоствавлення після проведення експериментального курсу “Психолого-педагогічний практикум суб’єктного самовизначення студентів” в усіх експериментальних групах. Для студентів, які здобувають другу вищу освіту, показники (як перший так і другий) трохи вищі, ніж для студентів стаціонару й заочників. Найімовірніше, це пов’язано з тим, що “студенти у квадраті” мають вже певні знання про механізм особистісного зростання в рамках гуманістичної психології (при отриманні першої освіти), однак різниця в показниках не значуща, оскільки практичної роботи над собою перший теоретичний курс не передбачав. У той же час практикум експериментального курсу передусім містить активні форми навчання, і це дало явний результат. Дані експерименту свідчать, що найбільш зросли такі показники як “Самоповага” (в середньому на 47%), “Самоуправління” (в середньому на 36%), “Очікування позитивного ставлення оточуючих” (в середньому на 51%) та “Самоприйняття” (в середньому на 36%).

На формування самоствавлення в онтогенезі значний вплив здійснює ставлення до значущих інших осіб. Як відомо, це визначає стабільність, цілісність та психологічну зрілість особистості. Заняття в умовах групи людей з однаковими проблемами за наявності зворотнього зв’язку підсилює

позитивне ставлення кожного до себе. Досліджувані ідентифікують себе із значущими іншими, позитивно оцінюючи себе їхніми очима.

Показник “Очікування позитивного ставлення оточуючих” зазнав найбільших змін. Значно зросла “Самоповага”, яка формується за механізмом самооцінки та вимагає для свого “закріплення” деякого позитивного соціально-бажаного зразка. “Самоповага” впливає на “Самоприйняття”, “Самовпевненність” та “Самоуправління”, які значно зросли після занять. Емоційні компоненти самоставлення “Самоінтерес”, “Саморозуміння”, “Аутосимпатія” формуються за механізмом атракції та є більш стабільними внаслідок меншої когнітивної обробки на рівні свідомості. Глобальне самоставлення - це інтегральний чинник, який має адитивну структуру, в ній закладено можливості компенсації, що і відобразилось у його змінах (в середньому на 28%).

Таблиця 3.10

Динаміка показників суб’єктного самовизначення студентів у ході формуючого експерименту

Контингент студентів Показники суб’єктного самовизначення	Студенти денної форми навчання (n = 139)		Студенти заочної форми навчання (n = 105)		Студенти, які здобувають другу вищу освіту (n = 48)		Контрольна група (n = 76)	
	Потреба в самореалізації	51	79	63	71	96	98	51
Інтернальний локус– контролю	23	31	27	34	43	54	22	23
Позитивна Я-концепція	21	64	20	59	63	76	23	22
Сутнісна рефлексія	19	65	11	30	41	88	13	15
Смисл “Я-як суб’єкт активності”	18	87	16	81	24	93	19	19
Життєва перспектива	33	98	33	93	41	99	35	36
Гнучкість (валідність)	9	25	7	18	15	36	8	8

** перший показник – середнє значення до експерименту (у %);
другий показник - середнє значення після експерименту (у %).

Підводячи підсумки аналізу експериментальних даних, можна констатувати, що дослідження формуючого експерименту підтвердили припущення про те, що ефективність процесу суб'єктного самовизначення студента у період повноліття пов'язана з позитивним самоствавленням їхньої особистості, набуттям смислу "Я" у кожній конкретній ситуації самореалізації та розвитком внутрішнього локус-контролю. Встановлений зв'язок дає можливість інтенсифікувати процес суб'єктного самовизначення студентів через впровадження у навчальний процес психолого-педагогічного практикуму з суб'єктного самовизначення при адекватному психологічному забезпеченні. Програма названого практикуму представлена в додатку (Див. додаток Е).

Мета практикуму полягає у психологічній підготовці студентів до суб'єктного самовизначення; оптимальному забезпеченні певного рівня теоретичних і практичних знань; формуванні насиченої системи ціннісно-смилових орієнтацій; актуалізації позитивного самоствавлення та безумовного прийняття себе суб'єктом активності; актуалізація потреби в самореалізації, самоздійсненні; поглибленні самопізнання, стимулювання розвитку індивідуальності, суб'єктної активності; формуванні навичок самофутурування, оптимальної організації часу, планування життєвої перспективи; розвитку відповідальності за своє життя, почуття своєчасності, компетентності у майбутньому; допомозі в усвідомленні своїх проблем з самовизначення, самореалізації та в розробці можливих варіантів їх розв'язання у реальній ситуації.

Результати підтвердили ефективність практикуму незалежно від віку, рівня освіти, статі та соціального стану сім'ї. Дослідження дали можливість з'ясувати, що найбільш результативно заняття проходять в групах з кількісним складом 12 -14 студентів, які можуть поділитися на підгрупи для участі в дискусіях та тренінгах. Групи бажано створювати, враховуючи взаємостосунки студентів, результати проведення соціометричних

досліджень. Студенти, які входять до однієї групи, мають бути психологічно сумісні.

Кінцевим результатом проведення психолого-педагогічного практикуму з суб'єктного самовизначення студентів є:

- усвідомлення та прийняття ними особистісних потреб, інтересів, цінностей та смислів;

- створення позитивних образів та перспектив майбутнього;

- співпереживання емоційної привабливості майбутнього;

- конструювання життєвої та часової перспектив, забезпечення засобами їх здійснення;

- прогнозування можливостей самореалізації та її активного творчого характеру.

ВИСНОВКИ

У даному дослідженні підтвердилася гіпотеза про те, що ефективність суб'єктного самовизначення молоді людини в період повноліття в умовах навчально-виховного процесу вищого навчального закладу пов'язана з розвитком позитивного самоствавлення особистості, набуттям смислу "Я" в конкретній ситуації самореалізації та розвитком внутрішнього локус-контролю.

У роботі теоретично та практично обґрунтоване положення про те, що активізація процесу суб'єктного самовизначення студентів може здійснюватись у процесі спеціально організованого практикуму, заняття з якого включають прийоми та активні методи психолого-педагогічного впливу.

Дані констатуючого та формуючого експериментів виявили той факт, що відсутність та неадекватність життєвої та часової перспектив визначаються помилками в оцінюванні власних можливостей та конкретних умов самореалізації в теперішньому та майбутньому.

Результати дослідження підтвердили ефективність прийомів та методів психологічної підтримки процесу суб'єктного самовизначення студентської молоді спрямованих на підвищення мотивації самопізнання, саморозвитку, самовизначення, самореалізації та побудови індивідуальної стратегії її задоволення в реальному соціальному оточенні.

Головні висновки роботи полягають у наступному:

1. Суб'єктне самовизначення особистості - це мотиваційний вчинок, індивідуально та соціально відповідальний акт осмисленої реалізації людиною своєї сутності. Його зміст визначає перервно-неперервний процес самостійного, відповідального пошуку рубежів "Внутрішнього" та "Зовнішнього" Я людини та встановлення між ними гармонійних взаємовідносин у напрямку переважаючої активності "Внутрішнього Я" (сутності людини) та розширення сфери "Я - Сам".

2. Головним механізмом функціонування суб'єктного самовизначення особистості є механізм породження та прийняття смислу "Я - як суб'єкт активності" з наступною логікою здійснення:

- Актуалізація мотивів смислоутворення.
- Раціоналізація можливих смислів.
- Поляризація протилежностей.
- Переживання міри самопізнання та саморозуміння.
- Осмилення майбутнього потенційного "Я".
- Прийняття смислу перспективного "Я".
- Реалізація смислу.
- Оцінка суперечностей мети та результату.
- Негативне переживання втрати (частково або повністю) смислу "Я".

3. Джерелом розвитку процесу суб'єктного самовизначення особистості виступає виразна потреба у самореалізації. Рух дослідженого процесу визначає розв'язок суперечностей між прагненням особистості до повної самореалізації та конкретними умовами ситуації саморозвитку "Я".

4. Структуру процесу суб'єктного самовизначення особистості задає структура мотиваційного вчинку:

- Прийняття нового смислу "Я - як суб'єкта активності";
- Усвідомлення суперечностей ситуації саморозвитку "Я";
- Подолання залежності від ситуації шляхом зміни внутрішньої позиції самореалізації;
- Боротьба мотивів;
- Вибір мотивів самореалізації;
- Самопокладання;
- Формування психологічної готовності до суб'єктного самовизначення;
- Уявне моделювання власного простору "Я" (особистісної та сутнісної сфер);
- Оцінювання моделі шляхом рефлексії;
- Усвідомлення наслідків помилкових кроків;

- Вибір засобів реалізації самовизначення;
- Уявне моделювання значущих умов самовизначення;
- Вибір адекватних способів реалізації самовизначення;
- Програмування дій;
- Творча реалізація самовизначення в умовах свідомої саморегуляції;
- Оцінювання наслідків вчинку шляхом рефлексії;
- Корегування дій;
- Післядія;
- Моделювання якісно нової ситуації саморозвитку;
- Зміна ситуації саморозвитку як перетворення відносин "Я - Світ";
- Усвідомлення нового особистісного смислу "Я - як суб'єкт активності".

5. Результатом здійснення суб'єктного самовизначення особистості є самоототожнення людини із власною сутністю на основі рефлексії, позитивного самоствавлення та безумовного самоприйняття. Протікання процесу суб'єктного самовизначення особистості можна вважати повноцінним, коли наявна життєва та часова перспектива співвідноситься з системою ціннісно-сміслових орієнтацій суспільного оточення і в ієрархії цінностей та смислів наближається до більш високого порядку. Суб'єктне самоствавлення особистості має форму вчинку та задає міру самореалізації особистості в реальному суспільстві.

6. Суб'єктне самовизначення є складовою загального процесу розвитку особистості. Сензитивним періодом самовизначення себе як суб'єкта активності є період повноліття (18-25 р.р.). На цьому віковому етапі підключається нова детермінанта саморозвитку : ставлення до себе як до суб'єкта активності. Суб'єктне самовизначення відбувається в індивідуально-психологічному просторі чотирьох вимірів: "Я - минуле", "Я - теперішнє", "Я - майбутнє", "Я - смисл". Цей процес є закономірним продовженням самодетермінації (рольового самовизначення), пов'язаного з мотивацією становлення особистості, підсиленням "Зовнішнього" Я людини.

Успішність протікання процесу суб'єктного самовизначення забезпечується комплексом внутрішніх умов та зовнішніх факторів. Серед внутрішніх умов найбільш значущим є: розвинута суб'єктна активність молоді людини, достатньо високий рівень самосвідомості, рефлексії і сформованості "Я - концепції", позитивне самоствавлення особистості.

7. У період повноліття спрямованість суб'єктного самовизначення особистості пов'язана з трансформацією "Зовнішнього" Я у "Внутрішнє" Я та становленням молоді людини справжнім свідомим суб'єктом саморозвитку. Потреба у самосхваленні переважає потребу у схваленні з боку інших, самовизначення особистості відносно соціуму переростає у самовизначення відносно своєї сутності. Самовизначення "вшир" доповнюється та підпорядковується самовизначенню "углиб" особистості.

8. Експериментальні дослідження підтвердили залежність результативності і динаміки протікання процесу суб'єктного самовизначення студента від характеру та стилю його самоствавлення. Позитивне суб'єктне самоствавлення молоді людини в емоційно-ціннісному його аспекті ("самоінтерес", "аутосимпатія", "самоприйняття", "саморозуміння", "очікування позитивного ставлення оточуючих") здійснює першочерговий вплив на процес її самовизначення під час навчання у вищому навчальному закладі.

Дослідження свідчить, що впровадження активних форм психологічного впливу на розвиток позитивного самоствавлення і безумовного самоприйняття студентів оптимізує процес суб'єктного самовизначення молоді в умовах вищого навчального закладу.

9. У період повноліття процес суб'єктного самовизначення особистості повністю опосередковується її суб'єктною активністю. Факторами, що впливають на цей процес в умовах навчально-виховного процесу вищого навчального закладу є:

- соціально-економічні та соціокультурні характеристики середовища вищого навчального закладу;
- стиль міжособистісних стосунків із референтним оточенням;
- тип батьківського ставлення;
- характер протікання процесу суб'єктного самовизначення значущих оточуючих;
- індивідуально-психологічні та психофізичні якості студента.

10. Суттєвим фактором, що впливає на процес самовизначення молоді в умовах навчально-виховного процесу є система мотивації середовища вищого навчального закладу. Вона або сприяє розвитку індивідуальності студента, формуючи творчий підхід до себе та свого майбутнього, до можливостей самореалізації, або загальмовує розвиток, задаючи жорстку, одномірну ситуацію самореалізації, ригідний підхід до себе та свого майбутнього.

11. Процес суб'єктного самовизначення молоді на сучасному етапі історичного розвитку країни ускладнюється суттєвими якісними змінами системи цінносно-сміслових орієнтацій суспільства, станом невизначеності статусу суспільних інститутів і її функцій, кризою сім'ї, появою нових соціальних груп, які суттєво відрізняються за соціальним статусом, економічним і культурно-освітнім рівнями, що істотно змінює ставлення молоді до себе та свого майбутнього. Це сприяє формуванню непродуктивних типів поведінки, маніпулятивному стилю стосунків з оточуючим та з самим собою. Цей факт підвищує роль психологічної підтримки студентів у процесі їх суб'єктного самовизначення.

Розробка ефективної моделі успішного майбутнього, “репетиція” цього майбутнього в умовах сьогодення, інтеграції модулів активності себе з позитивними почуттями, позитивними образами “Я – суб'єкт активності”, сприйняття себе як суб'єкта власної

життєдіяльності стимулює за даними дослідження активність студентів в процесі суб'єктного самовизначення особистості.

12. Психологічні особливості суб'єктного самовизначення особистості в період повноліття в умовах навчально-виховного процесу вищого навчального закладу несуть відбиток загальної дестабілізації суспільства на сучасному етапі, проте обумовлені внутрішніми детермінантами розвитку особистості:

- а) характером та стилем самоствавлення студента;
- б) рівнем психологічної готовності до самореалізації у реальному соціальному оточенні;
- в) рівнем розвитку інтернального “локус-контролю”;
- г) набуттям смислу “Я – як суб'єкт активності”;
- д) наявністю позитивної “Я – концепції”;
- є) рівнем розвитку гнучкості (валідності) особистості;
- ж) наявністю життєвої та часової перспектив.

Запропонована в даному дослідженні система психологічного забезпечення процесу суб'єктного самовизначення студентів може використовуватися в курсах “Основи психології та педагогіки”, “Загальна психологія”, “Соціальна психологія” у вищих навчальних закладах, а також може бути залучена до роботи практичних психологів служби зайнятості міст та областей. У профілактичних цілях активні методи психологічного впливу на процес самовизначення особистості можна впроваджувати шкільною психологічною службою в роботі із старшокласниками.

Стосовно перспектив та резервів теми дослідження можна визначити наступне. Оскільки соціальна ситуація самореалізації молоді весь час змінюється з тенденцією на звуження перспектив майбутнього, що знижує адаптаційні можливості особистості, то дослідження психологічних детермінант процесу суб'єктного самовизначення мають проводитися систематично. Крім того доцільно дослідити цей

процес із врахуванням чоловічої та жіночої психології, що безперечно розкриє нові можливості оптимізації самовизначення на рівні індивідуальності та зробить рекомендації до психологічної підтримки цього процесу більш конкретними. Видається можливим дослідити динаміку суб'єктного самовизначення в умовах професійної депривації молоді, що є реальною загрозою в умовах збільшення безробітних у країні з метою збереження особистості для подальшого розвитку.

Гуманізація суспільства в цілому та системи вищої освіти зокрема робить необхідним розвивати психологічну службу вищого навчального закладу. Інтенсифікація навчального процесу та процесу розвитку особистості вимагають систематичної та постійної психологічної підтримки суб'єктного самовизначення студентів.

Список використаних джерел

1. Абульханова-Славская К.А. Деятельность и психология личности. - М.: Наука, 1980,-334с.
2. Абульханова-Славская К.А. Жизненные перспективы личности // Психология личности и образ жизни. - М.: Наука. 1987. - С.105-106.
3. Абульханова-Славская К А О субъекте психической деятельности – М.: Наука, 1973.-288с.
4. Абульханова-Славская К А. Проблема активности личности Социально-психологические и нравственные аспекты изучения личности сб. научн. тр. М.: Ин-т психологии АН СССР, 1988. - С. 17-23.
5. Абульханова-Славская К.А. Стратегия жизни - М. Мысль. 1991. - 299 с.
6. Абульханова-Славская К.А., Брушлинский А.В. Философско -психологическая концепция С.Л.Рубинштейна. – М.: Наука, 1989 -248с.
7. Ананьев Б.Г. Избранные психологические труды: В 2 т – М.: Педагогика, 1980- Т. 1 -287 с.
8. Ананьев Б.Г. Психология здоровья: синтез знаний о личностном росте // Вестник психосоциальной и коррекционно - реабилитационной работы. -1995.-№3.-С.54-67.
9. Андреева Г.М. Социальная психология. Учебник для высших учебных заведений. - М.: Аспект Пресс, 1998- 376 с.
10. Антонова Н.В. Проблемы личностной идентичности в интерпретации современного психоанализа, интеракционизма и когнитивной психологии // Вопросы психологии. - 1996 - №1. - С. 131-143.
11. Анциферова Л.И. К психологии личности как развивающейся системы // Психология формирования и развития личности- М: Наука,1981.- С.3-19.
12. Арсеньев А.С. Размышления о работе С.Л.Рубинштейна "Человек и мир" // Вопросы философии-1993. - №5. - С. 13-18
13. Асмолов А.Г. Личность как предмет психологического исследования. -М.: Изд-во МГУ, 1984. - 104с.
14. Асмолов А.Г. Психология индивидуальности: Методологические основы развития личности в историко - эволюционном процессе: Учебно - методическое пособие. - М.: Изд-во МГУ, 1986. - 96с.
15. Асмолов А.Г. Психология личности. - М.: Изд-во МГУ, 1990. - 367с.
16. Ассаджоли Р. Психосинтез. Теория и практика от душевного кризиса к высшему "Я". - М.: REEL BOOK, 1994.- 314с.
17. Балл Г.А. Концепция самоактуализации личности в гуманистической психологии. - Киев-Донецк: Ровесник, 1993. - 32с.
18. Батліна Л.В. Теоретичні основи пізнання людини як особистості.-Запоріжжя:Дике Поле, 2005-248с.
19. Бауэр Т. Психическое развитие младенца.Пер. с англ. – М.: Прогресс, 1985.-320с.
20. Бахтин М.М. Эстетика словесного творчества. – М.: Искусство, 1986.- 424с.
21. Бахтин М.М. К философии поступка // Философия и социология науки и техники: Ежегодник. 1984-1985. - М.: 1986-С. 80-160.
22. Бердяев Н.А. Самопознание. (Опыт философской автобиографии). - М.: Книга, 1991 - 446с.
23. Бердяев Н.А. О назначении человека. - М.: Республика, 1993. - 383 с.

24. Бернс Р. Развитие Я- концепции и воспитание. М.: Прогресс, 1986 - 420с.
25. Берти Э. Древнегреческая диалектика как выражение свободы мысли и слова – М.: Наука. 1990 - С. 231-344.
26. Бех И.Д Нравственность личности: стратегии становления. - Ровно: Редакц. изд. отдел управления по печати, 1991. - 146с.
27. Бех И.Д. Проблема особистіних цінностей: стан і орієнтири дослідження //Українська психологія: сучасний потенціал: Матеріали четвертих Костюківських читань 25.09.96: в 3 т. - Т1. -К.: Ін-т психології АПН України, 1996 -С.57-67.
28. Бех И.Д. Рефлексия как механизм нравственного развития личности // Проблемы возрастной психологии: Тезисы докладов к VII съезду Общества психологов СССР - М.: АН СССР Об-во психологов, 1989. -С113-114.
29. Бодалев А.А. Психология общения / Академия псих. и социальных наук. Московский психолого-социальный ин-т. - М.: Воронеж, 1996- 256с.
30. Бодалев А.А. Психология личности - М.: Изд-во МГУ, 1988. -188с.
31. Божович Л.И. Этапы формирования личности в онтогенезе //Вопросы психологии. - 1978. - №4 - С.23-36.
32. Божович Л.И. Избранные психологические труды: Проблемы формирования личности./ Д.И. Фельдштейн (ред.). - М.: Междунар. пед. академия, 1995. -209 с.
33. Божович Л.И. Проблемы формирования личности:Избранные психологические труды./ Д.И. Фельдштейн (ред.). - М.: Академия педагогических и социальных наук, Московский психолого-социальный институт. - М.:Воронеж,1995.-352с.
34. Болонський процес та вища освіта в Україні. Збірник методичних матеріалів та рекомендації для молодих викладачів. – Харків, Вид-во ХЕПУ, 2006.-836с.
35. Брушлинский А.В. Зона ближайшего развития и проблема субъекта деятельности. // Психологический журнал, т. 15. -1994- №3- С. 17-27
36. Брушлинский А.В. Проблема субъекта в психологической науке // Психологический журнал. 1991. Т. 12, - №6. - С.3-10.
37. Брушлинский А.В. Проблемы психологии субъекта. - М.: РАН, Ин-т психологии. 1994. - 109с.
38. Брушлинский А.В. Психология субъекта в изменяющемся обществе // Психологический журнал. - 1996. - т.17. - С.30 - 37.
39. Бубер М. Проблема человека / Н.Кушер (пер. с нем.).- К.: Ника-Центр, Вист-С, 1998.-96с.
40. Бурлачук Л.Ф., Морозов СМ. Словарь-справочник по психологической диагностике. - К., 1989. - 200с.
41. Введение в практическую социальную психологию. Учебное пособие для вузов. - М.: Наука, 1996. - 256 с.
42. Вилюнас В.К. Психология эмоциональных явлений.-М.: Изд-во МГУ,1976. - 142с.
43. Выготский Л.С. Мышление и речь- 5 изд. испр.- М.: Лабиринт, 1999.- 351с.
44. Выготский Л.С. Педагогическая психология,- М.: Педагогика-Пресс, 1996. - 536с.
45. Выготский Л.С. Психология развития как феномен культуры: Избранные психол. труды /М.Г. Ярошевский (ред.); Академия пед. и социальных наук. Моск. психолого-социальный ин-т. - М.: Воронеж, 1996. - 512с.
46. Гаджиева Н.М., Никитина Н.Н., Кислинская Н.В. Основы самосовершенствования: тренинг самосознания. - Екатеринбург: Деловая книга, 1998. - 144с.

47. Гегель Г. В.Ф. (о нем) Ильин И.А. Философия Гегеля как учение о конкретности бога и человека: в 2 т. - СПб.: Наука, 1994.- 542с.
48. Гегель Г.В.Ф. Работы разных лет., т.2 - М: Мысль, 1972. - 630с.
49. Гегель Г.Ф. Философия духа. Энциклопедия философских наук. - М.: Мысль, 1977. Т. 3.-471с.
50. Гільбух Ю.З. Лист до уявного друга. Про що думають Чорнобильські діти // Наука і суспільство. -1988. - №9. - С 28-29.
51. Гинзбург М.Р. Личностное самоопределение как психологическая проблема// Вопросы психологии. -1988.- №2.- С.19-26.
52. Гинзбург М.Р. Психологическое содержание личностного самоопределения // Вопросы психологии. -1994. - №3. - С.43-52.
53. Головаха Е.И. Жизненная перспектива и профессиональное самоопределение молодежи. –К.: Наукова думка, 1988. -144 с.
54. Головінський І.З. Особистість: розвиток, теорії та виміри. – К.: Аконтіт, 2005.-128с.
55. Голубева Э.А. Способности. Личность. Индивидуальность.- Дубна: Феникс+, 2005.- 511с.
56. Донченко Е.А., Титаренко Т.М. Личность. Конфликт. Гармония. - К.: Политиздат Украины, 1989. - 175с.
57. Дубровина И.В. Рабочая книга школьного психолога. - М.: Педагогика, 1993.- 232с.
58. Дубровина И.В. Школьная психологическая служба: вопросы теории и практики. - М.: Педагогика, 1991. - 232с.
59. Євстаф'єва К.О. Самооцінка студентів в педучилищі як фактор професійного самовизначення: Автореф. дис. ...канд. психол. наук: 19.00.07 - К., 1997,-21с.
60. Емельянов ЮН. Стремление к самотождественности как социогенная потребность индивида // Проблемы формирования социальных потребностей/ Под ред. Ш.Н. Чхартшвили. - Тбилиси: Мацниереба, 1981.-С.97-100.
61. Эльконин Д.Б. Избранные психологические произведения // Под ред. Д.И. Фельдштейна - М.: Изд-во междунар. педагог. академии, 1995. - 224с.
62. Эриксон Э. Идентичность: юность и кризис: Пер. с англ./Общ.ред. и пре-дисл. Толстых А.В. - М.: Прогресс, 1996. - 344с.
63. Забродин Ю.М., Сосновский Б.А. Мотивационно - смысловые связи в структуре направленности человека // Вопросы психологии.-1989-№6. - С.100-108
64. Заброцкий М.М. Психологія особистості: навч. посіб. для ВНЗ /М.М. Заброцький, О.М. Савиченко, І.М. Тичина. – 2 вид. – Житомир: Вид-во ЖДУ ім. І.Франка, 2006.-205с.
65. Зайгарник Б.В. Теории личности в зарубежной психологии.- М.: Изд-во МГУ, 1982. - 128с.
66. Історія психології: Навчальний посібник/ В. А. Роменець (ред) - К.. Вища школа, голов, вид-во, 1978. - 439с.
67. Ильенков Э.В. Что же такое личность // С чего начинается личность.- М.: Политиздат, 1983 - С. 37-47.
68. Ильин И.А. Собр. соч.: в 10т.-М.,1993,Т.1.-304с.
69. Камю А. Соч. в 5-ти т.-Х.:Фолио,1997.-Т.2.-527с.
70. Кант И. Соч. в 6-ти т./ Под общ. ред. В.Ф. Асмуса и др - М.: Мысль, 1965,-Т.4. Ч.1-544с.
71. Карпова А. Индивидуальный стиль развития личности //Психолог журнал Его-1994 - № 1. - С. 11-12.

72. Кириленко Т.С. Психологія: емоційна сфера особистості: навч. посіб. для студ. вищ. навч. закл. – К.: Либідь, 2007.-256с.
73. Киричук О.В. Психолого - педагогічна діагностика розвитку учнів та колективу школи: Навч. метод, посіб. для вчителів, студ. пед. навч. закладів / О.В Киричук, О.М. Коберник (уклад.); Ін-т змісту і методів навчання -К., 1998,- 106с.
74. Киричук О.В. Психологія суб'єктної активності особистості. АПН України Ін-т психології - К.,1993- 227с.
75. Кітов М.Г. Патріотичне виховання: мета, проблеми, пошуки // Тези доповідей Всеукр науково- метод, конференції "Виховання студентів у технічному вузі: методол. засади, практика, перспективи.- 16-18 жовтня 1996 - С. 270-274
76. Кітов М.Г. Проблемне навчання як напрямок інтенсифікації навчального процесу у вузі // Матеріали Всеукр. науково-метод. конф. "Інтенсифікація навч. процесу у ВЗО шляхом використання комп'ютерної техніки, технічних засобів і методів активного навчання". 21-23 жовтня 1998,- К.:УДУХТ, 1998.
77. Кітов М.Г., Нікітіна І.В. Психолого-педагогічне забезпечення самореалізації особистості студента в умовах ВНЗ// Матеріали Всеукр. науково-метод. конф. «Актуальні проблеми виховання студентів, формування їх як особистостей у вищих закладах освіти». – К., НУХТ, 2002.—С. 64-65.
78. Климов Е.А Психология профессионального самоопределения: учебное пособие для студентов вузов.- Ростов-на-Дону: Феникс, 1996,- 512с.
79. Кон И.С. В поисках себя: личность и ее самосознание - М.: Политиздат, 1984.-33 5с.
80. Кон И.С. Психология старшеклассника: Пособие для учителей- М.: Просвещение, 1980. - 192с.
81. Кон И.С. Социология личности. - М.: Политиздат, 1967. - 383с.
82. Конопкин О.А. Психическая саморегуляция произвольной активности человека // Вопросы психологии. – 1995, - №1. - С.5-13.
83. Копець Л.В. Психологія особистості: навч. посіб. для студ. вищ. навч. закл. – К.: Вид-чий дім «Києво-Могилянська академія», 2007.-460с.
84. Корнев М.Н. Особливості психологічного контролю у тоталітарних групах // Матеріали III Харківських міжар. психол. читань "Особистість і трансформаційні процеси у суспільстві. Психолого - педагогічні проблеми сучасної освіти". Ч. 4,5. - Харків, 1999. - С 259-262.
85. Корнев М.Н. Система особистостей як регулятор педагогічної взаємодії -Киш .- Дрогобич, 1994. - С. 189.
86. Корнев Н.Н. Молодежь как социально-психологическая группа // Формирование мировоззренческой культуры молодежи.— К.: Наукова думка 1990.-С.41-43.
87. Корнев Н.Н. Молодежь как субъект деятельности — межкультурные коммуникации и проблема духовности в конце XX в. -Киев. -Севастополь, 1995.- С. 178-179.
88. Корнев М.Н., Коваленко А.Б. Соціальна психологія. Підручник - К., Либідь, 1995-304с.
89. Корнев М.Н., Нікітіна І.В. Суб'єктне самовизначення особистості як необхідна умова самореалізації майбутнього охоронця // Науковий вісник Української академії внутрішніх справ.-1998,- №2. - С.187-194.
90. Костюк Г.С. Избранные психологические труды - М.: Педагогика, 1988. -304 с.
91. Костюк Г.С. (о нем). Татенко В.А. Г.С. Костюк о детерминации психического развития: ретроспективный анализ перспективных начинаний//Українська психологія: сучасний потенціал. Матеріали 4 Костюківських читань 25 вересня 1996 р. Т.3 - К., 1996.- С.185-197.
92. Костюк Г.С, Навчально-виховний процес і психічний розвиток особистості /Під ред Л.М. Прокопійенко- К.: Рад. шк., 1989.- 608с.
93. Кравченко Л.С. Жизненный выбор личности: Автореферат дис. ... канд. психол.

- наук: 19.00.01. - М.,1987. - 23с.
94. Краснопахтова Л.И. Психологические условия развития личностного самоопределения в старшем подростковом возрасте: Автореф. дис. ... канд. психол. наук: 19.00.07 -М.,1988.- 17с.
 95. Кроник А. А. LifeLine и другие новые методы психологии жизненного пути - Сост. и общая редакция А. Кроника. - М.: ИГ. Прогресс-Культура, 1993.-230 с.
 96. Кроник А.А. Субъективная картина жизненного пути как предмет психологического исследования, диагностики и коррекции: Дисерт. докт. психол. наук: 19.00.01 -М., 1994. -71с.
 97. Леонтьев Н.И. Современная психология: Сб. ст. памяти А.Н. Леонтьева /Под ред. А.В. Запорожца, В.П. Зинченко, О.В. Овчинниковой, О.К. Тихомирова.- М.: Изд-во МГУ, 1983.- 288с.
 98. Леонтьев А.Н. Избранные психологические произведения в 2т., - М.: Педагогика, 1983.- Т.2.- 318с.
 99. Леонтьев А.Н. Проблемы развития психики. - М.: Изд-во МГУ, 1981.-584 с.
 100. Леонтьев Д.А. Тест смысло-жизненных ориентации (СЖО) - М.: "Смысл", 1992. - 16 с.
 101. Леонтьев Д.А. Пилипко Н.В. Выбор как деятельность: личностные детерминанты и возможности формирования. // Вопросы психологии. -1995,-№1.-С.97-110.
 102. Лефевр. От психофизики до моделирования души // Вопросы философии.- 1990,- №7.- С.71-75.
 103. Личность. Общение. Групповые процессы: Современная направленность теоретических и прикладных исследований в зарубежной психологии.-М.:ИНИОН, 1991.-161с.
 104. Магун В.С. О взаимосвязи готовности человека к собственным усилиям и ожидаемой им помощи. // Психолог. Журнал -1991,- №6. - С.40-54.
 105. Максименко С.Д, Генезис существования личности. – К.: ООО"КММ", 2006.- 240 с.
 106. Максименко С.Д. Общая психология.- М.: Рефл-бук: Вакслер, 1999.-528 с.
 107. Максименко С.Д. Теорія і практика психолого- педагогічного дослідження.- К.. НАІ психології, 1990.- 239с.
 108. Мамардашвили М.К. Необходимость себя: Введение в философию, доклады, статьи, философские заметки/ Ю.П. Сенокосов (сост., общ. ред.).-М.:Лабиринт, 1996-432с.
 109. Марков С.Л. Внутриличностные структурные детерминанты профессионального самотворчества студентов. - К.: Изд-во КГУ, 1990.- 173с.
 110. Маркс К. Тезисы о Фейербахе. / Э.Фридрих. Людвиг Фейербах и конец классической немецкой философии.- М.: Политиздат, 1986- С.51-64.
 111. Маслоу А. Психология бытия. -М.: Рефл-бук: Вакслер, 1997.- 304с.
 112. Маслоу А. Самоактуализация // Психология личности. Тексты. -М.: Изд-во МГУ, 1982. - С.108-116.
 113. Менегетти А. Введение в онтопсихологию. Пер. с итал. - Пермь: Хортон Лимитед, 1993. - 64с.
 114. Менегетти А. Мудрец и искусство жить. Пер. с итал. – Пермь: Хортон Лимитед, 1993. - 48с.
 115. Менегетти А. Онтопсихологическая педагогика. Пер. с итал – Пермь:Хортон Лимитед, 1993.-76с.
 116. Менегетти А. Система и личность: Пер. с итал. - М.: Серебряные нити, 1996.-127с.
 117. Мерлин В.С. Очерк интегрального исследования индивидуальности -М.: Педагогика, 1986. - 254с.

118. Метельова Т.О. Самостійність економічної людини// Політологічні читання.- 1995,- №1.-С.13-15.
119. Метельова Т.О. Культурно-філософська антропологія // Філософський енциклопедичний словник. - К.: Наукова думка, 1999.
120. Міжнародний семінар з гуманістичної психології та педагогіки // Тези доповідей і повідомлень- Київ-Рівне, 1998,- 116с.
121. Міщиха Л.П. Психологія творчості: навч. посіб. для студ. вищ. навч. закладів. – Івано-Франківськ: Гостинець, 2007.-448с.
122. Михайленко В.П., Нікітіна І.В. Життєве самовизначення особистості в постпенітенціарний період // Проблеми пенітенціарної теорії і практики: Бюлетень Київського інституту внутрішніх справ,-1998- №3.- С.87-95.
123. Мудрик А.В. Время поисков и решений, или старшеклассникам о них самих. -М.: Просвещение, 1990.-64с.
124. Невельская-Гордеева Е.П. Философский анализ проблемы самоопределения личности: Автореф. дис. ... канд. филос. наук: 09.00.08 - Х.,1994.- 22с.
125. Немов Р.С. Практическая психология: Познание себя. Влияние на людей: учебн. пособие- М.: Владос,1998.- 320с.
126. Нікітіна І.В. Динаміка процесу самовизначення особистості в індивідуально - психологічному просторі людини. // Вісник КУ ім. Т. Шевченка. Соціологія. Психологія. Педагогіка, - 1998,- №6. – С. 28 –30.
127. Нікітіна І.В. Психологічні умови та фактори суб'єктного самовизначення особистості студента // Особистість і трансформаційні процеси у суспільстві. Психолого - педагогічні проблеми сучасної освіти: Матеріали III Харківських міжнародних психологічних Читань. 4. 4,5.-Харків, 1999.-С.102-105.
128. Нікітіна І.В. Суб'єктне самовизначення особистості у період повноліття: логіка здійснення// Вісник Харківського університету - №432. Серія Психологія.- Х.:1999.- С. 261-271.
129. Нікітіна І., Кітов М. Студент УДУХТ - як суб'єкт самореалізації // Тези доповідей 62-ої студентської наукової конференції - К.: УДУХТ, 1996.- С.69.
130. Нікітіна І.В. Психологія та педагогіка вищої школи. навчально-методичний комплекс. – К., вид-во НАУ, 2005.-124с.
131. Нікітіна І.В. Розвиток суб'єктної активності студента як засіб фахової підготовки спеціаліста// Матеріали Всеукраїнської науково-методичної конференції «Проблеми і шляхи удосконалення фундаменталізації і профілізації підготовки фахівців-випускників ВНЗ» - К.: Вид-во УДУХТ, 2001.-С.10-11.
132. Нікітіна І.В., Практикум суб'єктного самовизначення особистості як активна технологія викладання психолого-педагогічних дисциплін в технічному університеті //Вісник НТУУ «КПІ». Філософія. Психологія. Педагогіка, 2001,-№3.- С.116-120.
133. Нікітіна І.В., Баглюк С.В. Психолого-педагогічне забезпечення профілактики схильності до наркоманії та правопорушень студентської молоді //Журнал «Проблеми освіти».- 2003,-№30.-С.109-115.
134. Нікітіна І.В. Формування позитивного самоставлення особистості студента як вимір якісної підготовки сучасного фахівця// Вісник НТУУ «КПІ». Філософія. Психологія. Педагогіка. – К,-2003.-№2.-С.64-69.
135. Нікітіна І.В. Психологічні особливості виховання студента у суб'єктному вимірі розвитку особистості // Збірник наукових праць Національного педагогічного університету ім. М.П. Драгоманова .- К.,-2003,-№19.-С.244-250.
136. Нікітіна І.В. Студент як суб'єкт самовизначення //Збірник наукових праць інституту психології ім. Г.С. Костюка. – Т. V. ч.1.-К.,2003.-С.166-174.
137. Нікітіна І.В. Роль комп'ютерної психодіагностики та психокорекції у розвитку особистості конкурентоспроможного фахівця //Науково-методичний збірник «Нові технології навчання». – К, вид-во НУХТ, 2004.-С.185-187.
138. Нікітіна І.В. Розвиток творчих здібностей студентів в умовах модульно-рейтингового навчання: психологічний аспект//Вісник НТУУ «КПІ» Філософія.

- Психологія. Педагогіка. 2005.-№2.-С.98-106.
139. Нікітіна І.В. Психологічні умови розвитку конкурентоспроможності випускника технічного університету// Матеріали VII Міжнародної науково-методичної конференції «Вища технічна освіта: проблеми та перспективи розвитку в контексті Болонського процесу».-К., «Політехніка», 2005.-С.243-244.
 140. Нікітіна І.В. Розвивальна траєкторія творчих здібностей студента в умовах модульно-рейтингового навчання // Науково-методичний збірник «Нові технології навчання». – К., Вид-во НУХТ. -2006.-С.41-43.
 141. Нікітіна І.В. Особливості оптимізації розвитку творчого потенціалу студента технічного університету //Науковий часопис НПУ ім. М.П. Драгоманова. – К.-2007.-Серія 7.-С.131-136.
 142. Нікітіна І.В., Редько О.В. Вплив факторів сучасної системи навчання на розвиток індивідуальної стратегії професійної самореалізації //Вісник НТУУ «КПІ».-К.-2007.-№2.-С.
 143. Новое педагогическое мышление: [Сб. ст.] / Под ред. А.В. Петровского -М.: Педагогика, 1989.- 278с.
 144. Образ жизни современного студента. Социально - психологические исследования (отв. ред. В.Т. Лисовский). - Л.: Изд-во ЛГУ, 1981.-206с.
 145. Общая психодиагностика /Под ред. А.А. Бодалева, В.В. Столина.- М.: Изд-во МГУ, 1987.-304с.
 146. Орлов А.Б. Личность и сущность: внешнее и внутренне Я человека // Вопросы психологии. - 1995. -№2. -С.5-19.
 147. Осницкий А К Проблемы исследования субъектной активности //Вопросы психологии. -1996- № 1.- С.5-19.
 148. Основи психології: Підручник для студентів вузів./ О.В.Киричук, В.А.Роменець, В.О. Татенко та ін.; О.В. Киричук, В.А. Роменець (ред.). -3 вид . стереотип.- К.: "Либідь", 1997. - 632с.
 149. Павлов В.Л Марксистська філософія // Філософія: навчальний посібник. За ред. І.Ф. Надольного.- К.: Вікар, 1997.- С.104-117.
 150. Пантелеев С.Р. Самоотношение как эмоционально-оценочная система. -М.: Издательство МГУ, 1991.
 151. Перлз Ф. Внутри и вне помойного ведра. Практикум по гештальт-терапии. -2 изд. -СПб.: Петербург-XXI век.-М.: Академия, 1997.- 447с.
 152. Перлз Ф. Опыты психологии самопознания / практикум по гештальт-терапии / - М.: Гиль-Эстель, 1993. -240с.
 153. Петровский А.В. Проблема развития личности с позиций социальной психологии // Вопросы психологии. - 1984. - №4. - С.151-159.
 154. Петровский А.В. Развитие личности и проблема ведущей деятельности // Вопросы психологии. - 1987-№1- С. 76-81.
 155. Петровский А.В. Формирование психологической теории коллектива и личности. // Петровский А.В Вопросы истории и теории психологии. Из-во. труды. - М.: Педагогика, 1984.-271с.
 156. Петровский А.В., Петровский В.А. Индивид и его потребность быть личностью // Вопросы философии. - 1982. -№3. - С.238-255.
 157. Петровский В.А. Личность в психологии : парадигма субъектности. -Ростов-на-Дону: Феникс, 1996. - 512с.
 158. Психология воспитания: Пособие / Под ред. В.А. Петровского. - 2-е изд -М.: Аспект Пресс, 1995.- 152с.
 159. Пичурин В.В. Структура и динамика жизненной позиции личности студента педвуза: Автореф. дис. ... канд. психол. наук: 19.00.07-К., 1992.-21с.
 160. Подоляк Л.Г. Психологія вищої школи: навчальний посібник для студентів ВНЗ /Л.Г. Подоляк, В.І. Юрченко.-К.:ТОВ «Філ-студія»,2006. – 320с.

161. Подшивайлова Л.И. Типология личностно-коллективистского самоопределения студентов в условиях учебного процесса: Дис. ... канд. психол. наук: 19.00.01. - К., 1993.- 117с.
162. Помиткін Е.О. Психологія духовного розвитку особистості.-К.:Наш час, 2005.-280с.
163. Попов Л.М. Психология самодеятельного творчества студентов.- Казань: Изд-во Казанского ун-та, 1990.-234с.
164. Поршнев Б.Ф. Социальная психология и история.-М.:Наука,1979.-231с.
165. Практическая психология в тестах или как научиться понимать себя и других. - М.: АСТ-Пресс, 1997 - 376с.
166. Професіоналізм особистості: теоретико-методологічний аспект /В.Й. Бочелюк, С.А. Білоусов, Г.О. Горбань та ін.:В.Й. Бочелюк(ред.).-Запоріжжя:ГУ «ЗДТУ», 2007.-248с.
167. Пряжников Н.С. Профессиональное и личностное самоопределение М.: НПО"МОДЭК"; Воронеж, 1996.- 352с.
168. Прыгин Г. С, Степанский В. И., Фарютин В.П. Влияние особенностей саморегуляции деятельности на профессиональное самоопределение старшеклассников//Вопросы психологии. -1987.-№ 4.-С.45-51.
169. Психологические проблемы социальной регуляции поведения.- М: Наука, 1976.-368с.
170. Психология личности: тесты, опросники, методики - М: Геликон, 1995.-236с.
171. Психология. Словарь/ Под общей ред. А.В.Петровского и М.Г.Ярошевского - М.: Политиздат, 1990. - 494с.
172. Психологический словарь /Под ред. В.П. Зинченко, Б.Г.Мещерякова.-2-ое изд., перераб. и доп.- М.: Педагогика-Пресс, 1998.- 440с.
173. Психология с человеческим лицом: гуманистическая перспектива в постсоветской психологии / Под. ред. Д.А. Леонтьева, В.Г. Щур.- М.: Смысл, 1997.- 336с.
174. Психология формирования и развития личности / Под ред. Л И Анциферовой .- М.: Изд-во АН СССР, 1981.- 366с.
175. Рейнвальд Н.И. Психология личности.- М.: Изд-во УДН, 1987. - 200с.
176. Рибалка В.В. Психологія професійного самовизначення для здорових старшокласників: методичні рекомендації /АПН Укаріни. Ін-т педагогіки і психології професійної освіти.-К.:ІПППО АПН України, 2004.-24с.
177. Роджерс К. Взгляд на психотерапию. Становление человека. Пер. с .англ. - М.: Прогресс, Университет,1994.- 480с.
178. Розвиток психологічної культури учнівської молоді в системі неперервної професійної освіти: навчально-методичний посібник /Г.О. Балл, М.В. Бастун, О.Г. Видра та ін.: В.В. Рибалка(ред.).-К.:ІПППО АПН України, 2005.-298с.
179. Романець В.А. Психологія творчості. - К.: Вища школа, 1971.- 247с.
180. Рубинштейн С.Л. Избранные философско-психологические труды: Основы онтологии, логики и психологии / РАН, Институт психологии- М.: Наука, 1997.-463с.
181. Рубинштейн С.Л. Основы общей психологии/ А.В. Брушлинский, К.А. Абульханова-Славская (сост., авт. комент. и послесловия). - СПб.: Питер, 1998.-688с.
182. Рубинштейн С.Л. Проблемы общей психологии. - М.: Педагогика, 1976.-416с.
183. Рубинштейн С.Л. Человек и мир. // Методологические и теоретические проблемы психологии.- М.: Наука, 1969. - 376с.
184. Савельева М.Ю. Надкультурное: очерки метатеории сознания.- К.: Изд-во журнала

- "Самватас", 1997.- 220с.
185. Сайко Э.В. Субъект: создатель и носитель социального.-М.:изд-во МПСИ, Воронеж: НПО «МОДЭК», 2006.-423с.
 186. Сарджвеладзе Н.И. Личность и ее взаимодействие с социальной средой. -Тбилиси: Мацниереба, 1989. - 204с.
 187. Сартр Ж.П. Дороги свободы /Д.Вальяно, Л. Григорьян (пер. с франц.).-Х.:Фолио. 1997-Т.4.-415с.
 188. Сафин В.Ф. Психология самоопределения личности.- Свердловск: Свердл. ГПИ, 1986. - 141с.
 189. Сафин В.Ф., Ников Г.Н. Психологический аспект самоопределения личности // Психологический журнал. - 1984. - №4. - С.65-73.
 190. Сонин В.А, Личность. Поведение. Смысл бытия.-СПб.:Речь, 2006.-253с.
 191. Семененко И.И. Афоризмы Конфуция. - М.: Изд-во МГУ, 1987. - 299с.
 192. Сковорода Г. Твори. - К.: Наукова думка, 1983. - 235с.
 193. Слободчиков В.И., Исаев Е.И. Психология человека. Введение в психологию субъектности. – Москва: Школа-пресс, 1995.-354с.
 194. Социальная психология личности в вопросах и ответах /С.А. Беличева, О.С. Васильева, С.Т. Джанерьян и др.;В.А. Лабунская(ред.).- М:Гардарики, 1999.-367с.
 195. Столин В.В. Познание себя и отношение к себе в структуре самосознания личности: Дис. ...д-ра психол. наук: 19.00.01. - М.,1985 .- 385 с.
 196. Столин В.В. Самосознание личности. - М.: Изд-во МГУ, 1983. - 284с.
 197. Столин В.В., Кальвиньо М. Личностный смысл: строение и форма существования в сознании // Вестник МГУ, сер. 14 Психология. – 1982, - №3.- С.41-46.
 198. Столин ВВ., Пантिलеев СР. Опросник самоотношения // Практикум по психодиагностике: Психодиагностические материалы. - М.: Изд-во МГУ, 1988. - 175 с.
 199. Суходольский Г.В. Основы математической статистики для психологов - Л.: Изд-во ЛГУ, 1972. - 429с.
 200. Тапчук М.І. Психологія адаптації до навчання студентів з особливими потребами /М.І. Топчук, Т.О. Комар, В.А. Скрипник.-Вінниця: Глобус-Прес, 2005.-226с.
 201. Таранов П.С. Философия изнутри: 70 мудрецов, философов, мыслителей от Соломона до Шопенгауэра.- М.: Остожье, 1996.- 463с.
 202. Татенко В.О. Суб'єктно-генетичний підхід: проблема детермінації психічного розвитку людини // Ментальність, Духовність. Саморозвиток особистості: тези доповідей та матеріали Міжнародної науково-практичної конференції.-Ч.1 .- р.ІІІ.-Київ-Луцьк: Ін-т психології АПН України, 1994.-С.558-559.
 203. Татенко В.А. Субъект психической активности: природа, функции, развития // Психология субъективной активности личности. - Киев: Институт психологии АПН Украины, 1993. - С. 91-93.
 204. Татенко В.А. Субъект психической активности: поиск новой парадигмы // Психологический журнал,- 1995,- т.16,- №3.- С. 23-34.
 205. Татенко В.А. Психология в субъектном измерении: монография. - К.: Видавничий центр "Просвіта", 1996.-404с.
 206. Теории личности в западно-европейской и американской психологии: хрестоматия по психологии личности / Д.Я. Райгородский (ред.- сост.).-Самара: Изд. Дом "Бахрах", 1996.- 479с.
 207. Тейяр де Шарден П. Феномен человека. Пер. с франц. - М.: Наука, 1987.-240с.
 208. Терлецька Л.Г. Психологічні механізми процесу самоаналізу.-К.,2005.-240с.

209. Терлецька Л.Г. Психологія зрілості: практикум; навчальний посібник.- К.: Главник, 2006.-144с.-(серія «Психолгічний інструментарій»)
210. Титаренко Т.М. Життєвий світ особистості в онтогенетичному вимірі // Психологія суб'єктної активності особистості. АПН України, Ін-т психології,-К., 1993.-С.94-96.
211. Титаренко Т.М. Жизненный мир личности: структурно - генетический подход: Дис. ... д-ра психол. наук: 19.00.01. - К.,1994. - 304с.
212. Титаренко Т.М. Жизненный мир личности: Этапы становления // Философская и социологическая мысль. – 1991,- №1.- С.49-51.
213. Титма М.Х., Саар Э.А. Молодое поколение. - М.: Мысль, 1986.- 255с.
214. Токарева В. А. Психология нравственного развития личности студента: феноменология, типология, закономерность: Автореф. дис. ... д-ра психол. наук: 19.00.01.- К., 1994,- 304с.
215. Туриніна О.Л. Психолгія творчості: навчальний посібник.-К.:МАУП, 2007.-160с.
216. Українська душа /За ред. В. Хромової.- К.: Фенікс, 1992.- 125с.
217. Украинская молодёжь. Духовность. Мораль. Гражданственность: материалы всеукраинской студенческой научной конференции, 24-25 апреля 2007 г. Севастополь /Е.В. Пашков(пред. ред. кол.).-Севастополь: изд-во СевНТУ, 2007.-131с.
218. Українська психологія: сучасний потенціал // Матеріали 4-х Костюківських читань 25 вересня 1996 р. В 3-х т.- К.: Вид-во ДОК-К, 1996.-Т.2.-422с.
219. Успенский П.Д. В поисках чудесного: пер. с англ.- СПб.: Изд-во Чернышова, 1994. - 523с.
220. Фальова О.Є. Особистість і пізнавальні процеси студентів у ВНЗ: діагностика, розвиток, корекція: навчальний посібник для студентів ВНЗ спеціальності «Психологія» /О.Є. Фальова, Є.В. Заїка.-Краматорськ: КЕГІ, 2005.-402с.
221. Федоришина І.Л. Зовнішнє у структурі процесу свідомого самовизначення особистості // Проблеми соціальної психології. - Вип.2 - К.: Либідь, 1992. – С. 19-24.
222. Фельдштейн Д.И. Психологические закономерности социального развития личности в онтогенезе // Вопросы психологии. - 1986. - №6. - С.26-38.
223. Фельдштейн Д.И. Проблемы возрастной и педагогической психологии: избран. психол. труды- М.: Междунар. пед. академия, 1995.- 367с.
224. Фельдштейн Д.И. Психология развивающейся личности: избранные психол. труды / Академия пед и социальных наук, Московский психолого- социальный ин-т. - М.: Воронеж, 1996. - 512с.
225. Філософський енциклопедичний словник- К.: Наукова думка, 1999.
226. Філософія: навчальний посібник /За ред. І.Ф. Надольного- К.: Вікар, 1997.- 584с.
227. Фихте И.Г. Сочинения: В 2 т./Сост и примеч. В. Волжский. - СПб.: Мифрил, 1993. - Т.1.- 687с.
228. Франк С.Л. Реальность и человек./ П.В.Алексеев (сост.)- М.: Республика, 1997.- 479с.
229. Франкл В. Поиск смысла жизни и логотерапия // Психология личности. Тексты. - М.: Изд-ство МГУ, 1982. - С.119.
230. Франкл В. Доктор и душа/ А.А. Борева (пер. с англ.).- СПб Ювен-та, 1997.- 288с.
231. Фрейд З. Вступ до психоаналізу: Лекції зі вступу до психоаналізу з новими висновками / П. Тарашук (пер.).- К.: Основи, 1998.-709с.
232. Фромм Э. Бегство от свободы. Пер. с англ. - М: Прогресе, Универс 1995.-253с.
233. Фромм Э. Душа человека. - М: Республика, 1992. - 429с.
234. Фромм Э. Человек для себя. - Минск: Коллегиум , 1992. - 253с.

235. Хайдеггер М. Время и бытие. Статьи и выступления. Пер. с нем. - М.: Республика, 1993.- 447с
236. Хамитов Н. Философия одиночества. Опыт вживания в проблему. Одиночество женское и мужское.- К.: Наукова думка, 1995.- 176с.
237. Хамитов Н. Освобождение от обыденности: искусство как разрешение противоречий жизни.- К.: Наукова думка, 1995.- 120с.
238. Хараш А.У. Личность в общении // Общение и оптимизация совместной деятельности / Под редакцией Г.М. Андреевой, Я. Яноушека. - М.: Изд-во МГУ, 1987 -302с
239. Харламенкова Н.Е. Психологический аспект проблемы самоутверждения личности // Вестник Российского гуманитарного научного фонда.-1996.-№3.-С. 185-191.
240. Хекхаузен Х. Мотивация и деятельность: В 2 т.: Пер. с нем./ Под ред. Б.М. Величковского.- М.: Педагогика, 1986.- 2т. - 408с.
241. Хьелл Л., Зиглер Д. Теории личности (Основные положения, исследования и применение).- СПб.: Питер Пресс, 1997.- 608с.
242. Хрестоматия по гуманистической психологии. Пер. с англ. - М.: Ин-т общегуманитарных исследований, 1995.- 302с.
243. Чепелева Н. Життєва ситуація особистості //Основи практичної психології: Підручник для студентів вузів.- К.: Либідь, 1999.-С.112-190.
244. Чепелева Н.В. Психологічна культура майбутнього вчителя.- К.: Знання, 1989.- 32с.
245. Чепелева Н.В. Психологія читання тексту студентами вузів.- К.: Либідь, 1990.- 100с.
246. Чеснокова И.И. О психологических основах самовоспитания. // Психология формирования и развития личности. - М.: Наука, 1981 -С 223-235
247. Чеснокова И.И. Проблема самосознания в психологии. – М.: Наука. -1977.- 144с.
248. Чудновский В.Э. К проблеме соотношения "внешнего" и "внутреннего" в психологии // Психол. журнал. 1993.- №5. - Т.14. - С.8.
249. Шаронов А.В Молодежь и общество: проблемы социальной адаптации в современном мире // Вестник психосоциальной и коррекционно-реабилитационной работы. - 1996. - №1. - С.52-61.
250. Шевандрин Н.И. Психодиагностика, коррекция и развитие личности. -М.: Гуманит. изд. центр ВЛАДОС, 1998. - 512с.
251. Шелер М. Избранные произведения: пер. с нем./ Под ред. Денежкина Л.В - М.: ГНОЗИС, 1994.- 490с.
252. Шихирев П.Н. Современная социальная психология в США.- М.: Наука, 1979.- 230с.
253. Шостром Э. Анти-Карнеги или человек-манипулятор. Пер. с англ. -Минск: ТПЦ Полифакт, 1992. - 128с.
254. Щедрик И.Г. Психологические особенности самоопределения на этапе перехода от детства к взрослости: Дис. ... канд. психол. наук: 19.00.07-М., 1989.- 127с.
255. Щедровский П.Г. Очерки по философии образования. - М.,1993. - 14с.
256. Юнг К.Г. Архетип и символ - М.: Изд-во "Ренесанс" СП "Иво-Сид", 1991. - 304с
257. Юнг К. Психологические типы. пер. с нем.- Минск: ООО "Попурри", 1998.- 656с
258. Якиманская И.С. Требования к учебным программам, ориентированным на личностное развитие школьников // Вопросы психологии. 1994. - №2.-С.64-76.
259. Ямницький В.М. Розвиток життє-творчої активності особистості: теорія та експеримент.-О, 2006.-362с.
260. Яценко Т.С. Психологічні основи групової психокорекції: навч. посібник- К.: Либідь, 1996- 264с.
261. Ericson E.H. Identity, youth and crisis. L.: Faber and Faber, 1968.
262. Ericson E.H. The problem of ego identity//Stein of the person in mass society. Glencoe: The Free Press, 1960. - p.49.

263. Identity in adolescence: Processes and contents // Waterman A.S. (ed.) San Francisco - L.: Jossey-Bass, 1985.
264. Marcia J.E. Identity in adolescence // Adelson J. (ed.) Handbook of adolescent psychology. N.Y.: John Wiley, 1980.
265. A.Maslow. Toward a Psychology of Being. 1962.
266. Maslow A. Self- actualizing and Beyond. // Challenges of Humanistic Psychology. N.Y., 1967.
267. Mead G.H. Mind, self and Society, Chicago: The Univ. of Chicago Press, 1946.
268. Riesman, D. The Lonely Crowd. Yale Univ., 1950.
269. Rogers K. Psychotherapy and Personality Change. Univ. of Chicago, 1954.
270. Threatened identities // Breakwell G.M. (ed.) Chichester: Wiley, 1983.
271. Turner J.C. Social categorization and the self- concept: A social cognitive theory of group behavior // Lawler E.J. (ed.) Advances in group process. Theory and research. V.2. Greenwich: Connect., 1985.
272. Wells L., Marvell G. Self- esteem. Its conceptualization and measurement// Sage publications, 1976.

ДОДАТКИ

Додаток А.

АНКЕТА

Шановний друже!

Просимо надати допомогу в проведенні дослідження, метою якого є вивчення різних сторін самореалізації студентства у ВНЗ. Опитування проводиться анонімно, прізвища вказувати не потрібно. Отримані дані будуть використані лише для наукового аналізу в узагальненому вигляді.

Відповідаючи на запитання, обведіть кружечком відповідь, яка відповідає вашим поглядам.

1. Чому Ви стали студентом НУХТ? (Відзначте лише одну відповідь)

001 - Мріяв вчитися у цьому навчальному закладі.

002 - Подобається майбутня спеціальність.

003 - Випадково вирішив вступити до цього ВНЗ.

004 - Рекомендували сюди вступати батьки, вчителі, знайомі.

005 - Просто була можливість сюди вступити.

006 - Мені все одно, де вчитись.

2. Вибираючи майбутню професію, чим Ви керувались? Пронумеруйте пункти в порядку значення для Вас.

007 - Робота, яка цікава для мене і відповідає моїм можливостям.

008 - Робота, яка б принесла користь суспільству.

009 - Престижна професія.

010 - Робота, що високо оплачується.

3. Чи отримуєте Ви задоволення від навчання в університеті?

011 - Так, дуже часто.

012 - Так, але тільки при вивченні окремих дисциплін, таких як ...

.....

013 - Ні, задоволення від навчання не отримую.

4. Заради чого Ви навчаєтесь?

- 014 - Заради отримання знань з фаху
 - 015 - Заради самого диплому
 - 016 - Заради того, щоб бути зайнятим
 - 017 - Заради спілкування з однолітками
5. Де б Ви хотіли працювати після закінчення ВНЗ?
- 018 - На виробництві
 - 019 - В науково-дослідному, проектно-конструкторському закладі
 - 020 - На педагогічній роботі
 - 021 - На адміністративно-управлінській посаді
 - 022 - У сфері бізнесу (за наймом)
 - 023 - Відкрити власну справу
6. Що справляє найбільший вплив на Ваше ставлення до навчання?
(Відзначте будь-яке число варіантів та вкажіть їх рангові номери 1, 2, 3, 4 тощо за мірою їх впливу)
- 024 - Прагнення найкраще підготуватись до майбутньої діяльності
 - 025 - Інтерес до навчальних дисциплін
 - 026 - Почуття власної гідності та впевненість у власних силах
 - 027 - Почуття відповідальності перед іншими
 - 028 - Вимогливість викладачів
 - 029 - Вимоги батьків
7. Які складності у навчанні Ви відчуваєте? (Відзначте будь-яку кількість варіантів)
- 030 - Слабка довузівська підготовка
 - 031 - Неорганізованість та відсутність твердої волі до напруженої праці
 - 032 - Невміння працювати із науковою та довідниковою літературою
 - 033 - Невміння уважно слухати та засвоювати матеріал лекції
 - 034 - Відсутність навичок роботи на комп'ютері
 - 035 - Недостані здібності до засвоєння знань
- A₂**
- 036 - Нерівномірність учбового навантаження під час семестру

037 - Нестача підручників та навчальних посібників

038 - Недостатня допомога з боку викладачів.

039 - Що ще? (напишіть)

8. Оцінка Ваших знань за останній навчальний рік?

040 - на "5".

041 - на "4-5".

042 - на "3-4".

043 - на "3".

9. Ви задоволені результатами свого навчання?

044 - Повністю

045 - Частково

046 - Не задоволений. Чому?

10. Що Вам дає вивчення гуманітарних дисциплін? (Філософії, психології, соціології тощо).

047 - *Допомагає розібратись в навколишньому середовищі, в собі самому, в інших людях*

048 - Збагачує культуру

049 - Сприяє розвитку самостійного мислення та формує світогляд

050 - Перевантажує підготовку до іспитів, заліків

051 - Мало що дає для майбутньої діяльності

052 - Що ще? (вказіть)

11. З яких проблем Ви спілкуєтесь з викладачами після занять?

053 - Консультуюсь з наукової теми

054 - Отримую допомогу в навчанні

055 - Раджусь з особистих питань

056 - Звітую про виконання завдань

057 - Буваю вдома у викладача за його запрошенням

A₃

12. Що характеризує Ваше ставлення до реальної дійсності?

058 - Оптимізм

- 059 - Песимізм
- 060 - Апатія
- 061 - Розгубленість
- 062 - Роздратування
- 063 - Агресія
- 064 - Острах за своє майбутнє

13. У чому Ви вбачаєте сенс свого життя? (Відзначте будь-яку кількість варіантів та виставте номери за мірою їх важливості для Вас)

- 065 - У боротьбі за розбудову та розквіт українського народу
- 066 - У творчості
- 067 - У самостворенні та високих досягненнях у житті
- 068 - У високому службовому положенні після закінчення ВНЗ
- 069 - У матеріальному добробуті
- 070 - У задоволенні культурних потреб
- 071 - В отриманні максимуму життєвих благ
- 072 - У створенні власного бізнесу та збагаченні
- 073 - У створенні міцної сім'ї та вихованні дітей.
- 074 - Що ще ?

14. Яким є Ваше ставлення до релігії?

- 075 - Свідомо вірю в Бога і у власному житті дотримуюсь релігійних норм та настанов Церкви
- 076 - Вірю в Бога, але живу так, як вважаю за потрібне
- 077 - Не вірю в Бога

15. Що для Вас є важливим у житті?

- 078 - Цікава робота, що гарно оплачується
- 079 - Сім'я

A₄

- 080 - Кохання
- 081 - Друзі
- 082 - Матеріально забезпечене безтурботне життя

083 - Положення у суспільстві

084 - Служіння Богу

085 - Служіння Батьківщині

16. Якби у Вас була можливість виїхати за кордон на постійне місце проживання, Ви б її використали?

086 - Так, тому що

.....

087 - Ні, тому що

.....

17. Від чого (кого), на Вашу думку, залежить Ваше особисте майбутнє?

088 - Мене самого

089 - Везіння

090 - Ситуації в державі

091 - Власної сім'ї

092 - Батьків, друзів, знайомих

18. Які, на Вашу думку, якості повинна мати сьогодні людина, щоб досягти успіху в житті? Пронумеруйте пункти в порядку значущості для Вас.

093 - Порядність

094 - Скромність

095 - Відповідальність

096 - Жадібність

097 - Жорсткість

098 - Вміння долати перешкоди

099 - Впертість

100 - Діловитість

101 - Чесність

A5

102 - Принциповість

103 - Освіченість

- 104 - Працьовитість
- 105 - Здатність встановлювати зв'язки з впливовими людьми
- 106 - Сила волі
19. Хто твої друзі?
- 107 - Одногрупники
- 108 - Ровесники, що живуть з тобою в одному дворі
- 109 - Старші за віком хлопці (дівчата)
- 110 - Люди, з якими ти поділяєш своє захоплення
20. При вирішенні важливого питання до чієї думки ти будеш прислухатись в першу чергу?
- 111 - Батьків
- 112 - Одногрупників
- 113 - Викладачів
- 114 – Друзів, ровесників
- 115 - Старших друзів
21. Як Ви вважаєте, чи існує між Вами і Вашими батьками взаєморозуміння?
- 116 - Так, я раджусь з батьками і обговорюю з ними свої проблеми, вони можуть дати мені цінну пораду**
- 118 - Ні, батьки досі дивляться на мене як на маленьку дитину і всі мої проблеми сприймають як несерйозні
- 119 - Ми не завжди розуміємо один одного, тому що є представниками різних поколінь, батьки міркують застарілими категоріями
22. Чи бувають у Вас конфлікти з викладачами?
- 120 - Так, дуже часто
- 121 - Бувають, але тільки з вагомих причин
- 122 - Не буває
- A₆**
23. Що частіше буває причиною конфліктів?
- 123 - Навчання

- 124 - Ваші друзі
- 125 - Ваші інтереси і захоплення
- 126 - Фінансові проблеми
- 127 - Інше. Що саме?
24. Чим Ви захоплюєтесь?
- 128 - Спортом. Яким?
- 129 - Танцями
- 130 - Комп'ютерними програмами, іграми
- 131 - Читанням літератури. Якої?
- 132 - Музикою. Якою?
- 133 - Інше (вказіть)
- 134 - Люблю побути наодинці.
25. Чи вживаєте Ви наркотики?
- 135 - Так. Чому?
- 136 - Ні. Чому?
26. Чи вживаєте Ви алкоголь?
- 137 - Так. Чому?
- 138 - Ні. Чому?
27. Заради чого, на Вашу думку, слід ризикувати життям?
- 139 - Любові
- 140 - Батьківщини
- 141 - Ідеї
- 142 - Щоб довести комусь щось
- 143 - Великої кількості грошей або матеріальних благ
- 144 - Заради життя людини
28. Назвіть свій улюблений:
- A7**
- 145 - Кінофільм
- 146 - Актора
- 147 - Спортсмена

148 - Книгу

149 - Виконавця (групу)

150 - Телепередачу

29. Ваша матеріальна забезпеченість?

151 - Висока

152 - Достатня

153 - Недостатня

154 - Низька

30. Стан Вашого здоров'я?

155 - Добрий

156 - Задовільний

157 - Незадовільний.

Деякі дані про Вас.

Вік

Стать

Факультет, на якому Ви навчаєтесь

Курс, на якому Ви навчаєтесь

Місце проживання (місто, область)

Дякуємо за участь!

Додаток Б

ФУТУРОЛОГІЧНИЙ ОПИТУВАЛЬНИК

Шановний друже!

Просимо дати Ваші відповіді на запитання, що стосуються стилю життя, ставлення до минулого, до сьогодення та майбутнього. Опитування проводиться у наукових цілях, його результати не будуть повідомлені іншим особам без Вашої згоди. Достовірність висновків залежить від Ваших правдивих відповідей.

1. Я планую своє життя на

- | | |
|------------------|---|
| 01 _____ діб | 04 _____ років |
| 02 _____ тижнів | 05 _____ десятиріч |
| 03 _____ місяців | 06 _____ вважаю планування марною справою |

2. Намалюйте **три** кола довільного розміру та розташування, що означають Ваше минуле (М), сьогодення (С) та майбутнє (Мб).

3. Здійсненню моїх планів можуть стати на перешкоді події, що пов'язані з (відзначити не більше трьох позицій)

- | | |
|---------------------------|---------------------------|
| 01- економікою | 05- сімейними обставинами |
| 02- зовнішньою політикою | 06- недоліками характеру |
| 03- внутрішньою політикою | 07- хворобою |
| 04- екологією | 08 - щось інше, наприклад |

.....

4. Я хочу виїхати на постійне місце проживання у:

- | | |
|------------------|--------------------|
| 01- інший район | 04- іншу країну |
| 02- інше місто | 05- за кордон |
| 03- іншу область | 06- залишусь вдома |

Б₁

5. Здійснення життєвих планів залежить від самої людини на%
інше залежить від

6. Мої здібності (кращі/гірші/ такі самі), як у більшості моїх ровесників.
(Потрібне відзначити)

7. Після закінчення ВЗО я планую:

- 01 - одержати другу вищу освіту
- 02 - одержати наукову ступінь
- 03 - зайнятися самоосвітою
- 04 - працювати на виробництві
- 05 - працювати на педагогічній роботі
- 06 - працювати в науково-дослідній установі
- 07 - працювати на адміністративно-керівній посаді
- 08 - працювати у сфері бізнесу
- 09 - відкрити власну справу
- 10 - працювати за кордоном

8. Моє здоров'я (краще/гірше/ таке саме), як і у більшості моїх ровесників.
(Потрібне відзначити)

9. До 40 років у мене буде:

(виберіть не більше п'яти позицій)

- 01 - будинок (квартира) на кімнат
- 02 - автомобіль типу
- 03 - сім'я

- 04 -дітей
 05 - карбованців (\$) у банку
 06 - висока кваліфікація
 07 - велика бібліотека
 08 - можливість подорожувати

Б₂

- 09 - міцне здоров'я
 10 - щось інше, наприклад

10. Боюсь, що після 40 років я буду:

(виберіть не більше 3-х позицій)

- | | |
|-----------------|------------------------------|
| 01- безробітним | 04- самотнім |
| 02- інвалідом | 05- знаходиться "за ґратами" |
| 03- бездомним | 06- мертвим |

11. я сподіваюсь прожити років.

12. Я хотів би стати

(виберіть не більше 3-х позицій)

- | | |
|-----------------|-----------------------|
| 01- сильнішим | 06- більш товариським |
| 02- розумнішим | 07- сміливішим |
| 03- здоровішим | 08- більш красивим |
| 04- багатшим | 09- добрішим |
| 05- удачливішим | 10- наполегливішим |

13. Я хочу, щоб інші люди були:

(виберіть не більше 3-х позицій)

- | | |
|-----------------|------------------------|
| 01- сильнішими | 06- більш товариськими |
| 02- розумнішими | 07- сміливішими |
| 03- здоровішими | 08- більш красивими |

- | | |
|------------------|---------------------|
| 04- багатшими | 09- добрішими |
| 05- удачливішими | 10- наполегливішими |

Б₃

14. Свої плани я обговорюю з:

- | | |
|---------------------|-------------------------|
| 01- батьками | 06- знайомими |
| 02- іншими родичами | 07- |
| 03- друзями | 08- тримаю їх у секреті |
| 04- однолітками | |
| 05- викладачами | |

15. Плануючи своє життя, я сподіваюсь на допомогу:

- 01 - батьків
- 02 - друзів
- 03 - державних органів України
- 04 - державних органів місцевого значення
- 05 - суспільних органів України
- 06 - суспільних органів місцевого рівня
- 07 - із-за кордону
- 08 - я сподіваюсь тільки на себе

16. Я впевнений у здійсненні своїх планів на%.

17. Напишіть, будь ласка, 5 подій минулого, що найбільш Вам запам'ятались та 5 найбільш важливих подій, що, можливо, стануться у Вашому майбутньому. Ці події можуть бути як приємними, так і неприємними.

- | Минуле | Майбутнє |
|---------|----------|
| 1. | 1. |
| 2. | 2. |

3.
 4.
 5.

3.
 4.
 5.

Б₄

Тепер позначте ці події точками на графіку та вкажіть на вісі часу їх дату (можна приблизно). Якщо це приємна подія, то її треба розташувати вище вісі часу, а якщо неприємне - нижче вісі часу. За отриманими точками побудуйте графік свого життя.

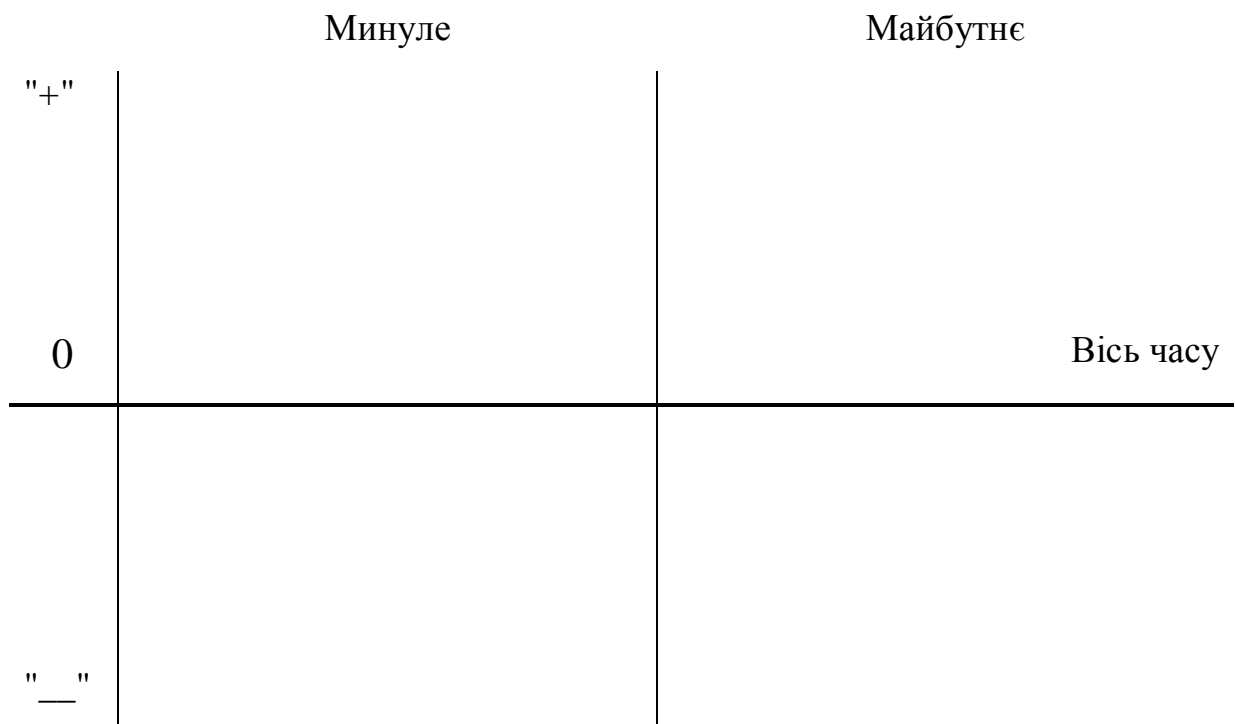

Оскільки ми маємо намір дане опитування повторити через рік, просимо Вас вказати своє ім'я та прізвище:

.....

Дякуємо за участь!

*Додаток Д.***Лист незакінчених речень**

1. Я вчуся так ...
2. Викладачі ...
3. Моя мама ...
4. Коли я відсутній, мої друзі ...
5. Коли мені не щастить ...
6. Більшість відомих мені людей ...
7. Я думаю, що в майбутньому ...
8. Я хотів би вчитися ...
9. Наш університет ...
10. Порівняно з більшістю сімей, моя сім'я ...
11. Що стосується нашої групи ...
12. Я цілком здібний ...
13. Від незнайомих людей ...
14. Мені здається, що в майбутньому я ...
15. В навчанні я бачу ...
16. В університеті я ...
17. Моя сім'я поводить ся зі мною, як з ...
18. Коли я повідомляю свою точку зору ...
19. Мені здається, що я ...
20. Люди найчастіше живуть ...
21. Я думаю, що планувати майбутнє ...
22. Що стосується занять, то я ...
23. Наші викладачі ...
24. Я хотів би, щоб мій батько ...
25. Я думаю, що мої однолітки ...
26. Я міг би бути дуже щасливим ...
27. Майже всі люди хочуть ...
28. Думати про майбутнє ...

29. Я можу вчитися ...
30. Більшість викладачів ...
31. Вважаю, що більшість матеріалів ...
32. В групі я відчуваю себе ...
33. Моїм потаємним бажанням є ...
34. Мені здається, що більшість людей в основному ...
35. Мені здається, що через років п'ять ...
36. Самостійні завдання я ...
37. Коли я йду до університету ...
38. Що стосується моїх товаришів в групі ...
39. Найбільш за все я боюся ...
40. Люди бачать зміст в ...
41. У майбутньому я займуся ...
42. Більшість навчальних предметів ...
43. Я думаю, що викладачі ...
44. Думаю, що мій батько ...
45. Мені не подобається, коли чоловіки ...
46. Найбільш за все я люблю ...
47. Більшість людей ставляться один до одного ...
48. Часто мені здається, що в майбутньому ...
49. Коли я згадую про навчання ...
50. Коли я згадую наш університет ...
51. Мій батько і я ...
52. Коли влітку я згадую нашу групу ...
53. Я думаю, що про мене ...
54. Люди часто ...
55. Метою свого життя я вважаю ...

Додаток Е

Теми психолого-педагогічного практикуму
суб'єктного самовизначення студентства

№.№ п)п	Тема	Мета
1.	Психологічний вік.	Усвідомлення свого психологічного віку, тренінг почуття часу та навичок релаксації.
2.	"Хто Я?"	Розвиток та поглиблення самопізнання, рефлексії. Усвідомлення та прийняття особистісних потреб, інтересів, цінностей. Актуалізація потреби у самовизначенні.
3.	"Мое майбутнє"	Усвідомлення проблем самореалізації, переживання емоційної привабливості, перспективності майбутнього, формування ціннісно-сислової наповненості майбутнього, актуалізація потреби у самореалізації.
4.	"Мій психологічний портрет"	Поглиблення самоаналізу. Актуалізація суб'єктної активності. Формування позитивної думки про себе.
5.	"Стратегія життя"	Усвідомлення системи цінностей життя. Конструювання оптимального життєвого плану, конкретизація шляхів та засобів вирішення проблем самореалізації. Встановлення зв'язків між власними можливостями та життєвою перспективою.
6.	"Мій життєвий шлях"	Усвідомлення власних проблем життя, потенційних ресурсів успішного майбутнього. Формування позитивної майбутньої часової перспективи. Розвиток впевненості, компетентності, власної відповідальності.
7.	Організація часу.	Усвідомлення реальної значущості подій. Актуалізація почуття "своєчасності".
8.	Життєвий вибір.	Усвідомлення критеріїв та механізмів життєвого вибору. Усвідомлення критеріїв життєвого успіху. Інтеграція позитивних переживань, почуттів стосовно своїх можливостей з емоційно привабливим майбутнім.
9.	Мандрівка по карті життя.	Розвиток творчої уяви. Прогнозування успішного, щасливого життя. Усвідомлення специфіки різних вікових періодів розвитку особистості, сутності. Усвідомлення власної індивідуальності. Актуалізація позитивного самовідношення.

Рецензенти:

Коваленко А.Б. доктор психологічних наук, професор кафедри соціальної і педагогічної психології Київського Національного університету ім. Т.Шевченка

Болтівець С.І. доктор психологічних наук, професор, заступник директора з науково-експериментальної та організаційної роботи Інституту психології ім. Г.С. Костюка Академії педагогічних наук України

Андросюк В.Г. кандидат психологічних наук, професор кафедри юридичної психології Київського Національного університету внутрішніх справ

НІКІТІНА І.В.

Суб'єктне самовизначення молодого людини в період повноліття

У монографії на підставі теоретичного аналізу робіт українських та зарубіжних психологів, а також проведених автором експериментів розкрито зміст та механізми суб'єктного самовизначення молодого людини в період повноліття. В роботі період повноліття визначається як центральний етап розвитку та практичної реалізації суб'єктної активності молодого людини. Виділяються основні психолого-педагогічні чинники та індивідуально-психологічні детермінанти процесу суб'єктного самовизначення.

Розроблено практикум суб'єктного самовизначення студентів та експериментально обґрунтована його ефективність.

Видання розраховане на викладачів, науковців, студентів, батьків. Може бути використано у роботі практичних психологів, соціологів і політологів.

Схвалено Вченою радою
Національного університету харчових технологій